



DIGITALE PIANO

P-525

---

## Gebruikershandleiding

Dank u voor de aankoop van deze digitale piano van Yamaha!

Het geluid van dit instrument is van uitzonderlijk hoge kwaliteit. Daarnaast kunt u veel geluidsopties instellen voor uw speelplezier. We adviseren u deze handleiding zorgvuldig te lezen, zodat u volledig gebruik kunt maken van de geavanceerde en handige functies van het instrument.

Daarnaast raden wij u aan deze gebruikershandleiding op een veilige en handige plaats te bewaren zodat u deze in de toekomst kunt raadplegen.

Zorg ervoor dat u 'VOORZICHTIG' op pag. 3– 4 hebt gelezen voordat u dit instrument gebruikt.



Het modelnummer, het serienummer, de stroomvereisten, enz. worden vermeld op of in de nabijheid van het naamplaatje, dat zich aan de onderzijde van het toestel bevindt. Het is raadzaam dit serienummer in de hieronder gereserveerde ruimte te noteren. Bewaar ook deze handleiding als permanent aankoopbewijs om identificatie in geval van diefstal te vergemakkelijken.

### Modelnummer

---

### Serienummer

---

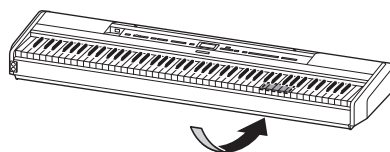

Het naamplaatje bevindt zich aan de onderkant van het apparaat.

(1003-M06 plate bottom nl 01)



### Informatie over ophalen en weggooien van oude apparatuur

Dit symbool op de apparaten, verpakking en/of meegeleverde documenten betekent dat gebruikte elektrische en elektronische apparaten niet met het gewone huishoudelijke afval mogen worden gemengd.

Voor juist behandelen, hergebruik of recyclen van oude apparatuur brengt u deze naar de desbetreffende ophaalpunten in overeenstemming met de nationale wetgeving.

Door deze apparatuur op de juiste manier weg te gooien, helpt u waardevolle bronnen te sparen en mogelijk negatieve effecten op de gezondheid van de mens en op het milieu te voorkomen, die het gevolg kunnen zijn van niet-aangepaste afvalverwerking.

Voor meer informatie over ophalen en recyclen van oude apparatuur neemt u contact op met de lokale overheid, uw afvalophaalmaatschappij of het verkooppunt waar u de items hebt gekocht.

#### Voor zakelijke gebruikers in de Europese Unie:

Als u elektrische en elektronische apparatuur wilt weggooien, neemt u voor meer informatie contact op met uw dealer of leverancier.

#### Informatie over weggooien in landen buiten de Europese Unie:

Dit symbool is alleen geldig in de Europese Unie. Als u deze items wilt weggooien, neemt u contact op met de lokale overheid of een lokale dealer en vraagt u om instructies voor het correct weggooien.

(58-M02 WEEE nl 01)

# VOORZICHTIG

## LEES DIT ZORGVULDIG DOOR VOORDAT U VERDERGAAT

Vooraf in het geval van kinderen moet een begeleider vóór het eigenlijke gebruik aanwijzingen geven voor het juiste gebruik en hanteren van het product. Bewaar deze gebruikershandleiding op een veilige en handige plaats voor eventuele toekomstige raadpleging.



## WAARSCHUWING

**Volg altijd de hierna vermelde algemene voorzorgsmaatregelen op om ernstig of zelfs dodelijk letsel als gevolg van elektrische schokken, kortsluiting, beschadiging, brand of andere gevaren te voorkomen. Deze voorzorgsmaatregelen houden in, maar zijn niet beperkt tot:**

### Spanningsvoorziening

- Plaats het netsnoer niet in de buurt van warmtebronnen zoals verwarming en kachels. Verbuig of beschadig het snoer ook niet en plaats geen zware voorwerpen op het snoer.
- Raak het product of de stekker niet aan tijdens onweer.
- Gebruik het product uitsluitend op de voorgeschreven elektrische spanning. De vereiste spanning wordt vermeld op het naamplaatje van het product.
- Gebruik alleen de/het meegeleverde of de aangegeven netadapter (pagina 118)/het netsnoer. Gebruik de netadapter/het netsnoer niet voor andere apparaten.
- Controleer de stekker regelmatig en verwijder vuil of stof dat zich erop heeft verzameld.
- Steek de stekker stevig helemaal in het stopcontact. Als u het product gebruikt wanneer de stekker niet voldoende in het stopcontact is gestoken, kan er zich stof ophopen op de stekker, met mogelijk brand of brandwonden tot gevolg.
- Let tijdens het opstellen van het instrument op dat het te gebruiken stopcontact gemakkelijk bereikbaar is. Als er een storing optreedt of het instrument niet correct werkt, schakelt u de POWER-schakelaar onmiddellijk uit en verwijdert u de stekker uit het stopcontact. Zelfs als de aan/uit-schakelaar is uitgeschakeld, wordt het product niet losgekoppeld van de stroombron zolang het netsnoer niet uit het stopcontact is gehaald.

- Sluit het product niet via een stekkerdoos aan op het stopcontact. Dit kan leiden tot een verminderde geluidskwaliteit of oververhitting in het stopcontact.
- Houd als u de stekker uit het stopcontact haalt altijd de stekker zelf vast en niet het snoer. Trekken aan het snoer kan het beschadigen en elektrische schokken of brand veroorzaken.
- Trek de stekker uit het stopcontact als u het product gedurende langere tijd niet gebruikt.

### Niet uit elkaar halen

- Dit product bevat geen door de gebruiker te repareren onderdelen. Probeer de interne onderdelen niet uit elkaar te halen of op enigerlei wijze te wijzigen.

### Waarschuwing tegen water

- Stel het product niet bloot aan regen en gebruik het niet in de buurt van water of in een vochtige omgeving. Plaats nooit voorwerpen (zoals vazen, flessen of glazen) die vloeistof bevatten op het product en plaats het niet ergens waar er water op kan vallen. Een vloeistof zoals water die in het product komt, kan brand, elektrische schokken of storingen veroorzaken.
- Gebruik de netadapter alleen binnenshuis. Niet gebruiken in vochtige omgevingen.
- Steek/verwijder nooit een stekker in/uit het stopcontact als u natte handen hebt.

### Waarschuwing tegen brand

- Plaats geen brandende voorwerpen of open vuur in de buurt van het product, aangezien deze brand kunnen veroorzaken.

### Draadloze eenheid

- Radiogolven van dit product kunnen elektromedische apparaten, zoals een geïmplanteerde pacemaker of geïmplanteerde defibrillator, beïnvloeden.
  - Gebruik het product niet in de buurt van medische apparatuur of in medische instellingen. Radiogolven van dit product kunnen elektronische medische apparatuur beïnvloeden.
  - Gebruik het product niet binnen een afstand van 15 cm van personen met een geïmplanteerde pacemaker of geïmplanteerde defibrillator.

### Aansluitingen

- Lees de handleiding van het aan te sluiten apparaat en volg de instructies. Als u zich hier niet aan houdt, kan dit leiden tot brand, oververhitting, explosie of storing.

## Als u onregelmatigheden opmerkt

- Als een van de volgende storingen optreedt, schakelt u de aan/uit-schakelaar onmiddellijk uit en haalt u de stekker uit het stopcontact. Laat het instrument ten slotte nakijken door bevoegd Yamaha-servicepersoneel.
  - Het netsnoer of de stekker raakt versleten of beschadigd.
  - Het product verspreidt een ongebruikelijke geur of er komt rook uit het product.
  - Er is een voorwerp of water in het product gevallen.
  - Het geluid valt plotseling weg tijdens het gebruik van het product.
  - Het product vertoont barsten of andere zichtbare schade.



## **VOORZICHTIG**

**Volg altijd de hierna vermelde algemene voorzorgsmaatregelen op om lichamelijk letsel bij uzelf en anderen of beschadiging van het instrument en andere eigendommen te voorkomen. Deze voorzorgsmaatregelen houden in, maar zijn niet beperkt tot:**

### Locatie

- Plaats het product niet in een onstabiele positie of op een locatie met overmatige trillingen, waar het per ongeluk kan omvallen en letsel kan veroorzaken.
- Zorg dat u tijdens een aardbeving niet in de buurt van het product bent. Door hevige schokken tijdens een aardbeving kan het product verschuiven of omvallen, wat tot beschadiging van het product of onderdelen ervan kan leiden en mogelijk persoonlijk letsel kan veroorzaken.
- Transporteer of verplaats het product altijd met twee of meer personen. Pogingen om het product zelf op te tillen, kunnen leiden tot letsel, zoals rugletsel, of tot het laten vallen en breken van het product, wat tot ander letsel kan leiden.
- Verwijder voordat u het product verplaatst alle aangesloten snoeren, om beschadiging van de snoeren en letsel bij personen die erover zouden kunnen struikelen te voorkomen.
- Gebruik alleen de voor het product bedoelde standaard. Gebruik uitsluitend de bijgeleverde schroeven om de standaard/het rek te bevestigen. Als u dit niet doet, kunnen de inwendige onderdelen beschadigd raken en kan het product omvallen.

## Aansluitingen

- Voordat u het product aansluit op andere elektronische componenten, moet u alle betreffende apparatuur uitschakelen. Stel alle volumenniveaus in op het laagste niveau voordat u de stroomtoevoer naar alle apparaten in- of uitschakelt.
- Zorg dat het volume van alle apparaten is ingesteld op het laagste niveau en voer het volume tijdens het bespelen van het product geleidelijk op tot het gewenste niveau.

## Hanteren

- Steek geen vreemde materialen zoals metaal of papier in openingen of gaten van het product. Als u zich hier niet aan houdt, kan dit leiden tot elektrische schokken of storingen.
- Leun niet op het product, plaats er geen zware voorwerpen op en ga voorzichtig om met de knoppen, schakelaars en aansluitingen.
- Gebruik het product of een hoofdtelefoon niet te lang op een hoog of oncomfortabel geluidsniveau, aangezien dit blijvend gehoorverlies kan veroorzaken. Consulteer een KNO-arts als u ruis in uw oren of gehoorverlies constateert.
- Haal de stekker uit het stopcontact voordat u het apparaat reinigt. Als u dat niet doet, kan dat elektrische schokken veroorzaken.

Yamaha is niet aansprakelijk voor ontstane schade door oneigenlijk gebruik of modificatie van het product, noch voor verlies of beschadiging van gegevens.

Schakel het instrument altijd uit als u het niet gebruikt.

Zelfs als de [⏻] (Standby/On)-schakelaar op stand-by staat (het aan/uit-lampje is uit), loopt er nog een minimale hoeveelheid stroom door het instrument.

Verwijder de stekker uit het stopcontact als u het instrument gedurende langere tijd niet gebruikt.

(DMI-11)

# LET OP

Volg de hierna beschreven richtlijnen om te voorkomen dat het instrument beschadigd of defect raakt, of dat data of andere eigendommen beschadigd raken.

## ■ Behandeling

- Sluit dit product niet rechtstreeks aan op een openbare Wi-Fi-en/of internetservice. Verbind dit product alleen met internet via een router met sterke wachtwoordbeveiliging. Raadpleeg de fabrikant van uw router voor informatie over optimale beveiligingspraktijken.
- Gebruik dit product niet in de nabijheid van een tv, radio, stereoapparatuur, mobiele telefoon of andere elektrische apparaten. Anders kan dit product of het andere apparaat geluid produceren.
- Wanneer u het product samen met een app gebruikt op uw smart apparaat, zoals een smartphone of tablet, raden wij u aan om op het apparaat de 'Vliegtuigmodus' in te schakelen om ruis die wordt veroorzaakt door communicatie, te voorkomen. Wanneer u de Vliegtuigmodus inschakelt, kunnen de **Bluetooth**®-instellingen worden uitgeschakeld. Zorg ervoor dat de instelling vóór gebruik is ingeschakeld.
- Stel het product niet bloot aan grote hoeveelheden stof of trillingen of aan extreme kou of hitte (zoals in direct zonlicht, bij een verwarming of overdag in een auto), om eventuele vervorming, beschadiging van de interne componenten of instabiele werking te voorkomen. (Gecontroleerd bedrijfstemperatuurbereik: 5° – 40°C.)
- Plaats geen vinyl, plastic of rubberen voorwerpen op het product, aangezien dit het product kan verkleuren.

## ■ Onderhoud

- Gebruik bij het schoonmaken van het product een zachte en droge (of licht bevochtigde) doek. Gebruik geen ververduuners, oplosmiddelen, alcohol, schoonmaakmiddelen of met chemicaliën geïmpregneerde schoonmaakdoekjes.
- Bij extreme veranderingen in temperatuur of vochtigheid kan condensatie ontstaan en kan zich water verzamelen op het oppervlak van het product. Als er water achterblijft, kan het worden geabsorbeerd door houten onderdelen, die daardoor beschadigd kunnen raken. Veeg water altijd onmiddellijk weg met een zachte doek.

## ■ Data opslaan

- Sommige data van dit product (pagina 90) en de in het interne geheugen van dit instrument opgeslagen songdata (pagina 54) blijven bewaard wanneer de stroom wordt uitgeschakeld. De opgeslagen data kunnen echter verloren gaan door een storing, een bedieningsfout, etc. Sla uw belangrijke data op een USB-flashstation/extern apparaat, zoals een computer, op (pagina's 68, 90). Lees pagina 75 voordat u een USB-flashstation gebruikt.
- Om te voorkomen dat u data kwijtraakt als gevolg van een beschadigd USB-flashstation, adviseren wij u een back-up van belangrijke data op te slaan op een extra USB-flashstation of een extern apparaat, bijvoorbeeld een computer.

# Informatie

## ■ Auteursrechten

- Het auteursrecht van de 'inhoud'<sup>\*1</sup> die in dit product is geïnstalleerd, behoort toe aan Yamaha Corporation of de houder van het auteursrecht. Behalve zoals toegestaan door het auteursrecht en andere toepasselijk wetten, zoals het kopiëren voor persoonlijk gebruik, is het verboden om 'te reproduceren of te herleiden'<sup>\*2</sup> zonder toestemming van de houder van het auteursrecht. Raadpleeg bij gebruik van de inhoud een deskundige op het gebied van auteursrechten.

Als u muziek maakt of optreedt met de inhoud door middel van het oorspronkelijke gebruik van het product en deze vervolgens opneemt en verspreidt, is de toestemming van Yamaha Corporation niet vereist, ongeacht of de distributiemethode betaald of gratis is.

\*1: Het woord 'inhoud' omvat computerprogramma's, audiodata, begeleidingsstijldata, MIDI-data, waveform-data, voice-opnamedata, muziekpartituur en partituurdata, enz.

\*2: De uitdrukking 'reproduceren of herleiden' omvat het uit dit product halen van de inhoud zelf of het opnemen en verspreiden ervan zonder wijzigingen op een soortgelijke manier.

## ■ Over functies/data die bij het product zijn gebundeld

- Sommige vooraf ingestelde songs zijn ingekort of bewerkt en daarom niet precies hetzelfde als het origineel.
- Dit apparaat kan muziekdata van verschillende typen en indelingen gebruiken door deze van tevoren naar de juiste muziekdata-indeling voor gebruik met het instrument te optimaliseren. Hierdoor wordt op dit apparaat muziek mogelijk niet exact zo afgespeeld als de componist het oorspronkelijk heeft bedoeld.
- De in dit product gebruikte bitmapfonts zijn geleverd door en zijn eigendom van Ricoh Co., Ltd.

## ■ Deze handleiding

- De illustraties en lcd-schermen in deze handleiding dienen uitsluitend ter instructie.

## ■ Stemmen

- In tegenstelling tot een akoestische piano hoeft dit instrument niet te worden gestemd door een expert (hoewel de toonhoogte door de gebruiker kan worden aangepast zodat deze bij andere instrumenten past). De reden hiervoor is dat de toonhoogte van digitale instrumenten altijd perfect behouden blijft.

## ■ Over verwijdering

- Wanneer u zich van dit product ontdoet, neem dan contact op met de bevoegde plaatselijke autoriteiten.

Dank u voor de aankoop van deze Digitale piano van Yamaha!

Het geluid van dit instrument is van uitzonderlijk hoge kwaliteit. Daarnaast kunt u veel geluidsopties instellen voor uw speelplezier. Lees deze gebruikershandleiding zorgvuldig door en bewaar hem op een veilige plaats, zodat u hem later kunt raadplegen en optimaal kunt gebruikmaken van de mogelijkheden en functies van uw instrument.

## Over de handleidingen

Dit instrument beschikt over de volgende handleidingen.





### Meegeleverd bij het instrument

#### ● P-525 Gebruikershandleiding

Legt uit hoe u dit instrument moet gebruiken.

#### Algemene inhoud van de opmerkingen

 <b>WAARSCHUWING</b>	Belangrijke informatie om de kans op ernstig letsel of zelfs de dood door elektrische schokken, kortsluiting, beschadiging, brand of andere gevaren te voorkomen.
 <b>VOORZICHTIG</b>	Belangrijke informatie om de mogelijkheid van lichamelijk letsel voor u of anderen, of schade aan het instrument of andere eigendommen te voorkomen.
<b>LET OP</b>	Belangrijke informatie om de kans op storingen of schade aan het product, schade aan data of schade aan andere eigendommen te voorkomen.
<b>OPMERKING</b>	Handige informatie en tips.
	Betekent dat de bedieningsprocedure of uitleg verdergaat op de volgende pagina.



### Beschikbaar op de website

#### ● Smart Pianist User Guide (Gebruikershandleiding Smart Pianist)

Legt uit hoe u een smart apparaat met de speciale app Smart Pianist (pagina 81) instelt en gebruikt om dit instrument te bedienen.

#### ● Smart Device Connection Manual (Handleiding voor het aansluiten van een smart apparaat)

Legt uit hoe u het instrument aansluit op smart apparaten, zoals een smartphone, tablet, etc.

#### ● Data List (Datalijst)

Bevat een lijst met XG-voices en XG Drum Kit en MIDI-gerelateerde informatie.

Om deze handleidingen te verkrijgen, gaat u naar de onderstaande website van Yamaha:

#### Yamaha Downloads

<https://download.yamaha.com/>

Nadat u uw land hebt geselecteerd en op 'Manual Library' hebt geklikt, voert u de naam van het model, etc. in om de gewenste bestanden te zoeken.

\* Voor een algemeen overzicht van MIDI en hoe u MIDI effectief kunt gebruiken, zoekt u op de bovenstaande website naar 'MIDI Basics' (alleen in het Engels, Duits, Frans en Spaans).



# Meegeleverde accessoires

---

- Gebruikershandleiding (dit boek) × 1
- Online Member Product Registration (Online productregistratie) × 1
- Voetpedaal: ×1
- Netsnoer\*, netadapter\* × 1  
\*Wordt mogelijk niet meegeleverd in uw specifieke regio. Neem hiervoor contact op met uw Yamaha-dealer.
- Muziekstandaard × 1

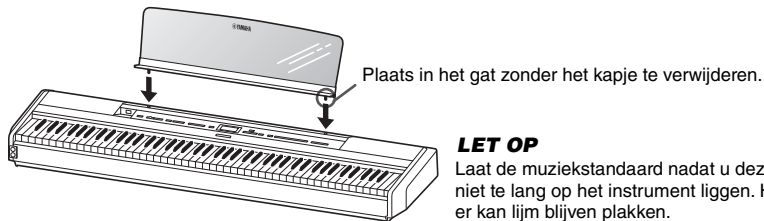

### LET OP

Laat de muziekstandaard nadat u deze van het instrument hebt verwijderd niet te lang op het instrument liggen. Hierdoor kunnen kleuren afgeven of er kan lijm blijven plakken.

# Compatibele formaten

---



## GM System Level 2

GM (General MIDI) is een van de meest voorkomende voice-toewijzingsindelingen. De standaardspecificatie GM System Level 2 is een verbetering ten opzichte van de originele GM, waarbij ook de songdatacompatibiliteit is verbeterd. GM System Level 2 voorziet in een grotere polyfonie, uitgebreidere voiceselectie, uitgebreide voiceparameters en geïntegreerde effectverwerking.



## XG

XG is een enorme verbetering van de GM System Level 1-indeling, en is speciaal door Yamaha ontwikkeld om in meer voices en variaties, alsook in een grotere expressieve besturing van de voices en effecten te voorzien, en om een goede datacompatibiliteit in de toekomst veilig te stellen.



## GS

GS is door de Roland Corporation ontwikkeld. Op dezelfde manier als Yamaha XG is GS een belangrijke verbetering van de GM-specificatie om in meer voices en drumkits en hun variaties te voorzien, evenals in een grotere expressieve besturing van voices en effecten.

# Inhoudsopgave

<b>VOORZICHTIG</b> .....	3
<b>LET OP</b> .....	5
<b>Informatie</b> .....	5
<b>Over de handleidingen</b> .....	6
<b>Meegeleverde accessoires</b> .....	7
<b>Compatibele formaten</b> .....	7
<b>Kenmerken</b> .....	9
<b>Bedieningspaneel en aansluitingen</b> .....	10
<b>Instellen</b> .....	12
Stroomvereisten .....	12
Het instrument aan- of uitzetten .....	12
Het volume instellen — [ VOLUME] .....	13
Een hoofdtelefoon gebruiken .....	14
De pedalen gebruiken .....	15
<b>Basisbediening op display</b> .....	18
<b>Diverse muziekinstrumentgeluiden spelen (voices)</b> .....	20
Voices selecteren .....	20
Luisteren naar de voicedemo's .....	22
Het geluid en de aanslagrespons van pianovoices aanpassen (Piano Room) .....	23
Het geluid verbeteren en aanpassen .....	26
Met twee voices tegelijk spelen (Dual) .....	29
Het keyboard opsplitsen en twee verschillende voices spelen (Split modus) .....	30
De Dual- en splitmodus tegelijk gebruiken .....	31
Duo spelen .....	32
De toonhoogte transponeren in halve noten (Transpose) .....	34
Fijne afstemming van de toonhoogte (Master Tune) .....	35
De aanslaggevoeligheid wijzigen (Touch) .....	36
Het totaalgeluid versterken (Sound Boost) .....	37
Het geluid aanpassen (Master EQ) .....	38
Het voorpaneel vergrendelen .....	40
De metronoom gebruiken .....	41
<b>Het keyboard bespelen tijdens het afspelen van een ritme</b> .....	43
<b>Songs spelen en oefenen</b> .....	44
Songs afspelen .....	45
Een partij voor één hand spelen — Functie Part Cancel (MIDI-songs) .....	48
Een song herhaaldelijk afspelen .....	49
De volumebalans aanpassen .....	52
Handige afspeelfuncties .....	53
<b>Uw spel opnemen</b> .....	54
Opnamemethoden .....	54
Snelle MIDI-opname .....	55
MIDI-opname – afzonderlijke tracks .....	57
MIDI-opname op het USB-flashstation .....	59
Audio-opname op het USB-flashstation .....	61

Overige opnametechnieken .....	62
<b>Werken met songfiles</b> .....	66
Songtypen en beperkingen op bestandsbewerkingen .....	66
Basisbewerkingen met songfiles .....	67
Bestanden verwijderen – Delete .....	68
Bestanden kopiëren – Copy .....	68
Bestanden verplaatsen – Move .....	69
Een MIDI-song converteren naar een audiosong tijdens het afspelen – MIDI to Audio .....	70
Bestandsnamen wijzigen – Rename .....	71
<b>Gewenste instellingen opslaan en oproepen (Registratiegeheugen)</b> .....	72
De instellingen opslaan in het registratiegeheugen .....	72
Een geregistreerde instelling oproepen .....	73
<b>Aansluiten op andere apparaten</b> .....	74
Aansluitingen .....	74
USB-apparaten aansluiten ([  ] (USB TO DEVICE)-aansluiting) .....	75
Aansluiten op een audiospeler ([AUX IN]-aansluiting) .....	76
Een extern luidsprekersysteem voor afspelen gebruiken (AUX OUT [L/L+R]/[R]-aansluitingen) .....	76
Aansluiten op een computer of smart apparaat .....	77
Audiodata verzenden/ontvangen (USB-audio-interfacefunctie) .....	78
Luisteren naar audiodata van een smart apparaat via dit instrument (Bluetooth-audiofunctie) .....	79
Smart apparaat gebruiken Apps met een aangesloten smart apparaat .....	81
Externe MIDI-apparaten aansluiten (MIDI-aansluitingen) .....	89
<b>Back-up en initialisatie</b> .....	90
<b>Live optreden</b> .....	92
<b>Gedetailleerde instellingen (MENU Display)</b> .....	94
Veelvoorkomende bewerkingen in de menu-displays .....	94
Menu Voice .....	95
Menu Song .....	98
Menu Metronome/Rhythm .....	101
Menu Recording .....	102
System Menu .....	103
<b>Appendix</b> .....	110
Overzicht van vooraf ingestelde voices .....	110
Lijst met songs .....	112
Lijst met ritmen .....	112
Berichtenlijst .....	113
Problemen oplossen .....	115
Specificaties .....	117
<b>Index</b> .....	119

\*Zie pagina 80 voor informatie over de beschikbaarheid van de Bluetooth-functie.



# Kenmerken



## Draagbare elektrische piano, ideaal voor een groot aantal toepassingen

De digitale piano P-525 is zeer draagbaar, zodat u in uw slaapkamer erop kunt oefenen of ermee kunt optreden op een feestje. U kunt ervan genieten als van een normale piano wanneer u hem gebruikt met de apart verkrijgbare keyboardstandaard (L-515) en pedaaleenheid (LP-1). U kunt ook genieten van authentieke live optredens wanneer u het gebruikt met de draagbare pedaaleenheid (FC35).



## Pianosamples van de Yamaha CFX en Bösendorfer Imperial

De P-525 beschikt over prachtige pianogeluiden die zijn gemaakt met samples van het vlaggenschip van Yamaha, de CFX concertvleugel, en de beroemde in Wenen gemaakte Bösendorfer\*-vleugel. Deze pianosamples brengen de twee mooiste en meest prominente concertvleugels ter wereld bij u thuis.

\* Bösendorfer is een dochteronderneming van Yamaha.



## Grand Expression Modeling en Virtual Resonance Modeling (VRM): twee krachtige, expressieve vleugelachtige functies (pagina 24)

De 'Grand Expression Modeling'-technologie recreëert de subtiele veranderingen in het geluid die ontstaan door het veranderen van uw aanslag vanaf het moment dat u een toets indrukt tot het moment dat u deze loslaat. De VRM-technologie in dit instrument reproduceert de complexe interactie van zowel snaar- als klankbordresonantie en laat het geluid meer lijken op dat van een echte akoestische piano. Deze twee technologieën maken een grote verscheidenheid aan keyboardspellen mogelijk.



## GrandTouch-S™-keyboard met toetsen van echt hout, die het gevoel van een akoestische vleugel geven

De P-525 heeft witte toetsen die zijn gemaakt van speciaal geselecteerd kwaliteitshout en hoogkwalitatief synthetisch ivoor, de zwarte toetsen zijn afgewerkt met synthetisch ebbenhout. Dit keyboard heeft een breed dynamisch bereik en reageert trouw op elke nuance van de aanslag, waardoor de pianist een breed scala aan tonen binnen handbereik heeft, van delicaat tot krachtig.



## Dynamic ritmetracks (pagina 43)

De P-525 is voorzien van veertig ritmepatronen (begeleiding van drums en bas) die perfect aansluiten op veel verschillende muziekgenres die regelmatig op de piano worden gespeeld, voor nog meer kwaliteit en veelzijdigheid bij het spelen. Spelen met uw favoriete ritmepatroon activeert en bestuurt automatisch de drums en basbegeleiding, zodat u kunt genieten van het gevoel dat u met een achtergrondband speelt.



## Handige functies voor optredens op het podium (pagina 92)

De P-525 beschikt ook over de volgende handige functies voor optredens op het podium of in live-ruimtes.

### • Sound Boost (pagina 37)

Dit helpt uw geluid te onderscheiden wanneer u samen met andere instrumenten of in een lawaaijige omgeving speelt.

### • Panel Lock (pagina 40)

Hiermee kunt u de knoppen op het voorpaneel tijdelijk uitschakelen om te voorkomen dat ze onbedoeld worden bediend tijdens het uitvoeren.

### • Registratiegeheugen (pagina 72)

Hiermee kunt u uw favoriete instellingen opslaan (registreren) op knoppen op het voorpaneel en deze vervolgens direct oproepen tijdens de uitvoering.



## Uitgebreide compatibiliteit met smart apparaten

Door de P-525 aan te sluiten op een smart apparaat, zoals een smartphone of tablet, krijgt u nog meer muziekplezier en spelcontrole.

### • Krachtige, handige apps voor smart apparaten (pagina 81)

De P-525 is compatibel met twee zeer handige apps: Smart Pianist en Rec'n'Share. Met Smart Pianist kunt u het instrument vanaf uw smart apparaat bedienen en zelfs de notatie van songs weergeven. Met Rec'n'Share kunt u uw spel filmen, opnemen en bewerken.

### • Met de Bluetooth-audiofunctie kunt u audio afspelen vanaf een smart apparaat (pagina 79)

U kunt de P-525 als audioapparaat gebruiken en naar muziek luisteren vanaf uw Bluetooth-apparaat, zoals een smart apparaat, en zelfs genieten van een spel met uw favoriete muziek.

# Bedieningspaneel en aansluitingen

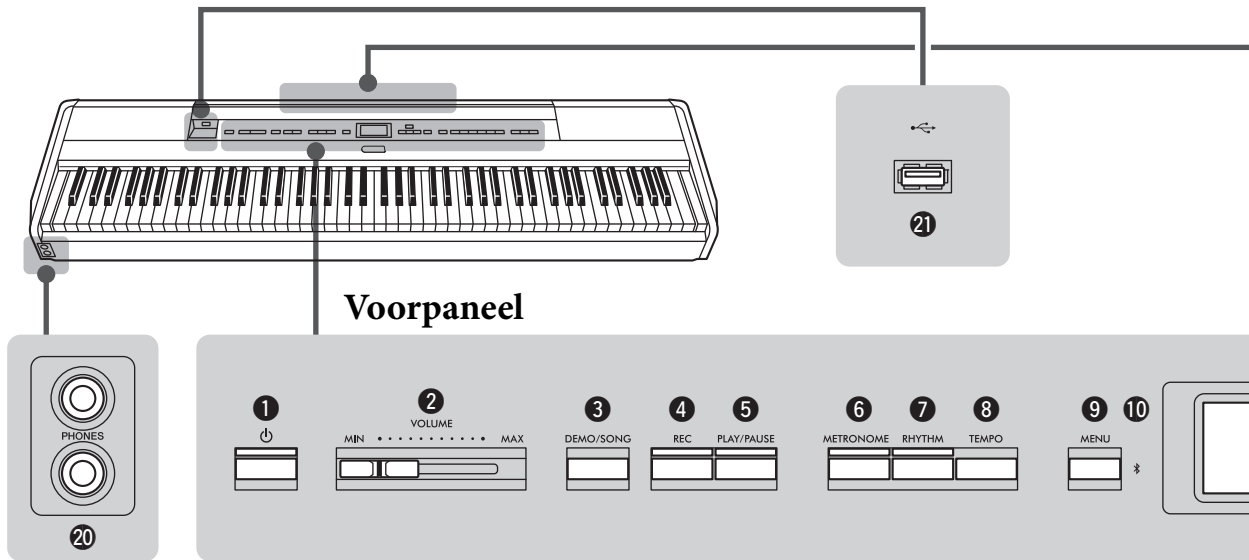

## Voorpaneel

- ❶ [⏻]-schakelaar (stand-by/aan) ..... pagina 12  
Om het instrument aan te zetten of op stand-by.
- ❷ [VOLUME]-schuifregelaar ..... pagina 13  
Voor het aanpassen van het totaalvolume.
- ❸ [DEMO/SONG]-knop..... pagina's 22, 44  
Voor het oproepen van mappen met lijsten van songs om af te spelen, etc.
- ❹ [REC]-knop..... pagina 54  
Voor het opnemen van uw eigen toetsenspel.
- ❺ [PLAY/PAUSE]-knop..... pagina 45  
Met deze knoppen start en onderbreekt u het afspelen van de vooraf ingestelde songs en uw opgenomen spel.
- ❻ [METRONOME]-knop..... pagina 41  
Met deze knop stelt u de metronoomfuncties in.
- ❼ [RHYTHM]-knop..... pagina 43  
Met deze knop stelt u de ritmefuncties in.
- ❽ [TEMPO]-knop..... pagina 41  
Met deze knop stelt u het tempo in.
- ❾ [MENU]-knop..... pagina 94  
Door op deze knop te drukken, wisselt de display tussen menu 'Voice', 'Song', 'Metronome/Rhythm', 'Recording' en 'System' menu's, waarin u gedetailleerde instellingen voor de overeenkomstige functies kunt opgeven.
- ❿ \* (Bluetooth)..... pagina's 79, 82  
Met de Bluetooth-functie kunt u luisteren naar audiodata van een smartphone of de app 'Smart Pianist' voor smart apparaten gebruiken.

### Bluetooth

Afhankelijk van het land waarin u het product hebt gekocht, beschikt het instrument mogelijk niet over Bluetooth. Als het Bluetooth-logo wordt weergegeven op het bedieningspaneel is aangebracht, betekent dit dat het product is uitgerust met de Bluetooth-functie.

- ⓫ [▲]/[▼]/[◀]/[▶]-knoppen, display ..... pagina 18  
U kunt een item selecteren of een waarde instellen met de knoppen overeenkomstig de aanduiding op de display.
- ⓬ [EXIT]-knop  
Door op deze knop te drukken sluit u de huidige display af en keert u terug naar de display Voice of Song.
- ⓭ [PIANO ROOM]-knop ..... pagina 23  
Roept de display Piano Room op, waarin u een optimaal pianogeluid kunt selecteren en de aanslagrespons kunt aanpassen.
- ⓮ Voice-knoppen ..... pagina 20  
Selecteert de voice (keyboardgeluid).
- ⓯ Aan het registratiegeheugen gerelateerde knoppen ..... pagina 72  
Voor het registreren en oproepen van instellingen.

## Achterpaneel

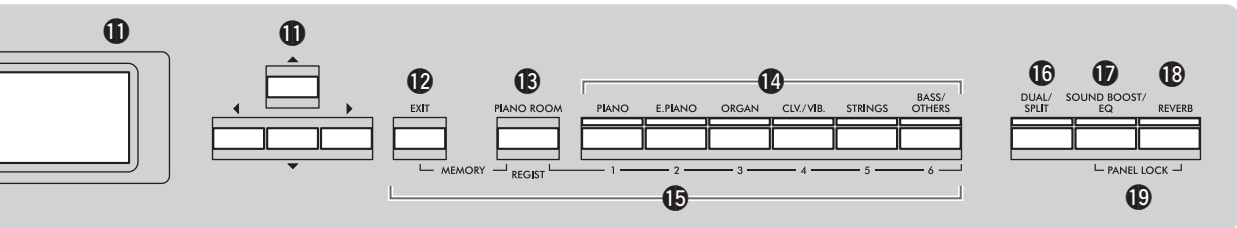
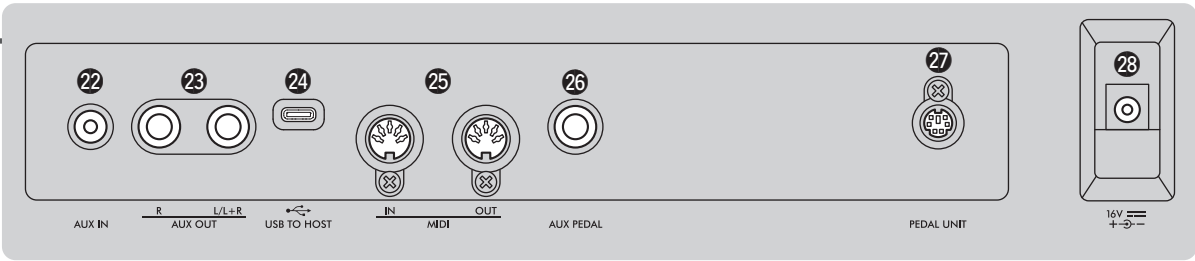

- 16 [DUAL/SPLIT]-knop** ..... pagina's 29, 30, 31  
Met deze knop speelt u twee voices tegelijk of verschillende voices met het linker- en rechterhandgedeelte van het keyboard.
- 17 [SOUND BOOST/EQ]-knop** ..... pagina's 37, 38  
Voor het oproepen van de Sound Boost- of Master EQ-display. Hiermee kunt u het volume verhogen en uw spel verbeteren (Sound Boost), of de klankkleur van het geluid aanpassen (Master EQ).
- 18 [REVERB]-knop** ..... pagina 26  
Roept de Reverb-display, voor om akoestiek aan het geluid toe te voegen of deze te wijzigen.
- 19 [PANEL LOCK]-knoppen** ..... pagina 40  
Voor het tijdelijk uitschakelen van de knoppen op het voorpaneel om te voorkomen dat deze tijdens het uitvoeren onbedoeld worden bediend.
- 20 [PHONES]-aansluitingen** ..... pagina 14  
Voor het aansluiten van een hoofdtelefoon.
- 21 [ •↔• ] (USB TO DEVICE)-aansluiting** ..... pagina 74, 75  
Voor het aansluiten van een USB-flashstation of het gebruik van een draadloze USB-netwerkadapter om verbinding te maken met een smart apparaat, zoals een smartphone.
- 22 [AUX IN]-aansluiting** ..... pagina's 74, 76  
Voor het aansluiten van een audiospeler, zoals een draagbare audiospeler.
- 23 AUX OUT [R]/[L/L+R]-aansluitingen** ..... pagina's 74, 76  
Om het instrument aan te sluiten op een externe versterker, etc.
- 24 [USB TO HOST]-aansluiting** ..... pagina's 74, 77  
Voor het aansluiten van een computer of een smart apparaat, zoals een smartphone of tablet.
- 25 MIDI [IN] [OUT]-aansluitingen** ..... pagina's 74, 89  
Voor het aansluiten van externe MIDI-apparaten, zoals een synthesizer of een sequencer.
- 26 [AUX PEDAL]-aansluiting** ..... pagina's 15, 74  
Voor het aansluiten van het meegeleverde voetpedaal of de apart verkrijgbare voetschakelaar.
- 27 [PEDAL UNIT]-aansluiting** ..... pagina 15  
Een apart verkrijgbare pedalenconsole aansluiten.
- 28 DC IN-aansluiting** ..... pagina 12  
Voor het aansluiten van de meegeleverde of gespecificeerde netadapter.

# Instellen

## Stroomvereisten

Sluit de netadapter en het netsnoer aan in de volgorde die wordt getoond in de afbeelding.

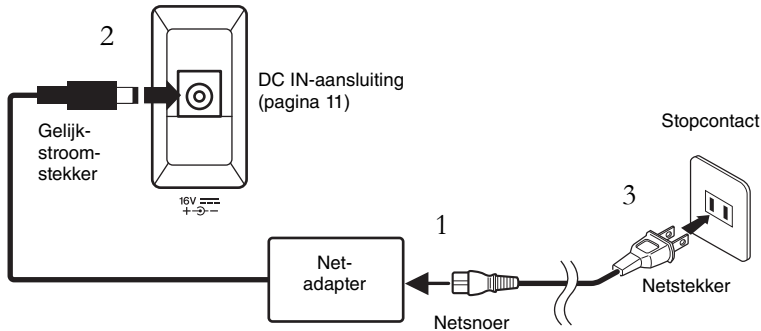

## ⚠ WAARSCHUWING

- Gebruik uitsluitend het netsnoer dat bij het instrument wordt geleverd. Als het meegeleverde netsnoer is zoekgeraakt of is beschadigd en moet worden vervangen, neemt u contact op met uw Yamaha-leverancier. Het gebruik van een ongeschikt vervangend netsnoer kan brand of schokken veroorzaken.
- Zorg er bij het opstellen van het product voor dat het gebruikte stopcontact makkelijk toegankelijk is. Schakel de aan/uitschakelaar bij storingen of een slechte werking onmiddellijk uit en trek de stekker uit het stopcontact.

## OPMERKING

Wanneer u het netsnoer of de netadapter loskoppelt, schakelt u eerst het instrument uit en daarna volgt u deze procedure in omgekeerde volgorde.

## Het instrument aan- of uitzetten

1. Zet de [VOLUME]-schuifregelaar aan de rechterkant van het voorpaneel op 'MIN.'

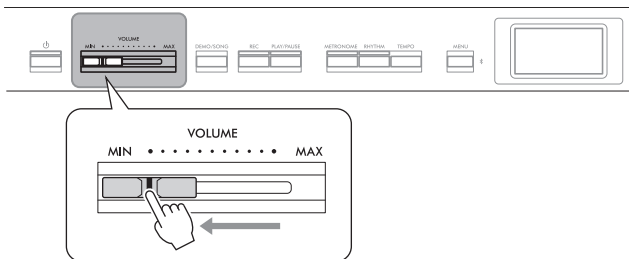

2. Druk op de schakelaar [⏻] (stand-by/aan) als u het instrument wilt inschakelen.

De schakelaar [⏻] (stand-by/aan) gaat branden en de Voice-display wordt weergegeven op de display in het midden van het voorpaneel.

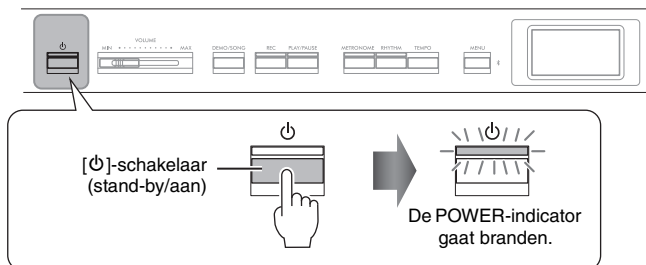

3. Houd de [⏻]-schakelaar (stand-by/aan) een seconde ingedrukt om het instrument uit te zetten.

De display en het lampje van de [⏻]-knop (stand-by/aan) gaan allebei uit.

## LET OP

Druk als u het instrument wilt inschakelen alleen op de schakelaar [⏻] (stand-by/aan). Andere handelingen, zoals op toetsen, knoppen of pedalen drukken, kunnen ervoor zorgen dat het instrument niet goed functioneert.

## ⚠ WAARSCHUWING

Zelfs als het instrument uit staat, staat er nog een minimale hoeveelheid stroom op het instrument. Trek de stekker uit het stopcontact als u het instrument gedurende lange tijd niet gebruikt of als het onweert.

## LET OP

Als u het instrument tijdens het opnemen of bewerken uitschakelt, kunt u data verliezen. Als u het instrument geforceerd moet uitschakelen, houdt u de schakelaar [⏻] (stand-by/aan) langer dan 3 seconden ingedrukt. Houd er rekening mee dat door geforceerd uitschakelen koppelinginformatie voor de Bluetooth-audiofunctie verloren kan gaan.

## Automatische uitschakelfunctie

Om onnodig stroomverbruik te voorkomen, heeft dit instrument een automatische uitschakelfunctie waarmee de stroom automatisch wordt uitgeschakeld als het instrument gedurende een opgegeven tijd niet is gebruikt. De tijd die moet verstrijken voordat het instrument automatisch wordt uitgezet, is standaard ongeveer 30 minuten. U kunt deze instelling echter wijzigen (pagina 106).

### De automatische uitschakelfunctie uitzetten (eenvoudige manier)

Zet het instrument aan terwijl u de laagste toets op het keyboard ingedrukt houdt. Het bericht 'Auto power off disabled' wordt kort weergegeven en de automatische uitschakelfunctie wordt uitgeschakeld.

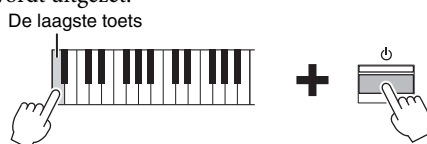

## Het volume instellen — [ VOLUME ]

U stelt het volume in met de [VOLUME]-schuifregelaar aan de rechterkant van het paneel. Speel op het keyboard om geluid te maken terwijl u het volume instelt.

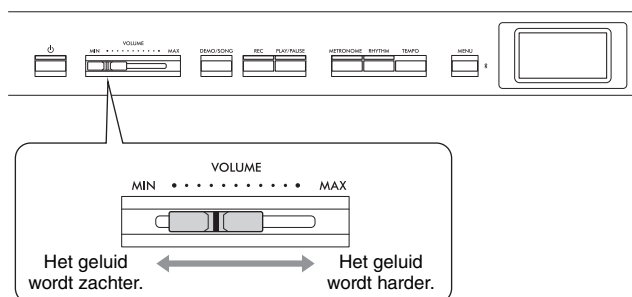

Als u de [VOLUME]-schuifregelaar verschuift, heeft dit ook effect op het geluidsniveau van de [PHONES]-aansluitingen (pagina 14) en het uitgangsniveau van de AUX OUT-aansluitingen (pagina 76).

## Intelligente akoestische regeling (IAC)

IAC is een functie waarmee de geluidskwaliteit automatisch wordt aangepast en ingesteld overeenkomstig het totaalvolume van het instrument. IAC Control heeft alleen invloed op het geluid van de instrumentluidsprekers of de hoofdtelefoon. Zelfs wanneer het volume laag staat, kunt u zowel lage als hoge geluiden duidelijk horen.

Vooral bij gebruik van de hoofdtelefoon wordt de belasting van de oren vermindert zonder dat het totale volume buitensporig wordt verhoogd.

U kunt de IAC-instelling 'On' of 'Off' zetten en de diepte ervan instellen. Raadpleeg 'IAC' en IAC depth' op pagina 105 voor meer informatie. De standaardinstelling voor deze functie is 'On'.

### LET OP

- Opgenomen data die niet worden opgeslagen, gaan verloren als het instrument automatisch wordt uitgeschakeld. Zorg dat u uw data opslaat alvorens dit gebeurt.
- Afhankelijk van de status van het instrument wordt het instrument mogelijk niet automatisch uitgeschakeld, ook niet nadat de opgegeven periode is verstreken. Zet het instrument altijd handmatig uit als u het niet gebruikt.

### ⚠ VOORZICHTIG

Zet het geluid van het instrument niet voor lange tijd op een hoog niveau, aangezien dat uw gehoor kan beschadigen.

## Een hoofdtelefoon gebruiken

U kunt twee paar hoofdtelefoons aansluiten op de [PHONES]-aansluitingen. Als u slechts één paar gebruikt, steekt u de stekker in een van deze aansluitingen.

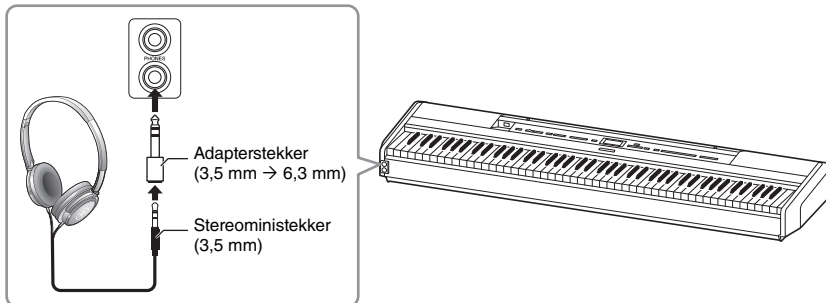

### ⚠ VOORZICHTIG

Gebruik een hoofdtelefoon niet gedurende een langere periode op een hoog volume. Uw gehoor kan hierdoor beschadigd raken.

## De natuurlijke afstand van geluid nabootsen – binauraal samplen en stereofonische optimizer

Dit instrument is uitgerust met twee geavanceerde technologieën die ervoor zorgen dat u bijzonder realistische, natuurlijke klanken kunt beluisteren, zelfs met een hoofdtelefoon.

### Binauraal samplen (alleen voice 'CFX Grand')

Binauraal samplen is een methode waarbij het geluid van een piano wordt opgenomen met behulp van twee speciale microfoons die op oorhoogte van een performer worden geplaatst. Als u het geluid met dit effect beluistert via een hoofdtelefoon, krijgt u de indruk dat u wordt ondergedompeld in het geluid, alsof het werkelijk uit de piano komt. Als 'CFX Grand' (pagina 110) is geselecteerd, wordt het binauraal gesampled geluid automatisch ingeschakeld als u de hoofdtelefoon aansluit.

### Stereofonische optimizer (andere voices dan 'CFX Grand' in de groep Piano)

De stereofonische optimizer is een effect dat de natuurlijke geluidsafstand nabootst zoals het geluid van binauraal samplen, zelfs via een hoofdtelefoon. Wanneer een andere voice dan 'CFX Grand' wordt geselecteerd in de groep Piano, wordt de stereofonische optimizer automatisch ingeschakeld wanneer een hoofdtelefoon wordt aangesloten.

Deze functie is standaard ingeschakeld. Als de instelling 'Speaker' (pagina 106) is ingesteld op 'On', is deze functie altijd uitgeschakeld. Aangezien deze geluiden zijn geoptimaliseerd voor het luisteren met een hoofdtelefoon, raden wij u aan deze functie op 'Off' te zetten in de volgende situaties.

- Het pianogeluid van dit instrument afspelen met een extern luidsprekersysteem met eigen voeding, terwijl het geluid van dit instrument op een aangesloten hoofdtelefoon wordt weergegeven.
- Een audio-opname maken (pagina 61) terwijl u een hoofdtelefoon gebruikt en deze opgenomen audiosong vervolgens afspelen via de luidsprekers van dit instrument. (Zorg ervoor dat u deze functies uitschakelt voordat u audio opneemt).

Raadpleeg 'Binaural' op pagina 105 voor meer informatie over het in- of uitschakelen van deze functie.

### Sampling

Een technologie die de klanken van een akoestisch instrument opneemt en opslaat in de toongenerator zodat deze kunnen worden gespeeld op basis van de informatie van het keyboard.

### OPMERKING

De voices in de groep Piano zijn de voices in de categorie 'Piano' in het overzicht van vooraf ingestelde voices (pagina 110). Zie pagina 20 voor meer informatie over het selecteren van voices.

### OPMERKING

Lees 'Aansluiten op andere apparaten' (pagina 74) voordat u een extern luidsprekersysteem aansluit.

## De pedalen gebruiken

### Het voetpedaal gebruiken

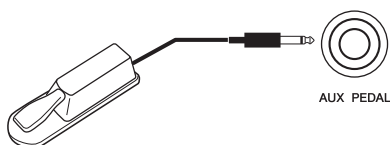

U kunt verschillende geselecteerde functies in- en uitschakelen met behulp van de meegeleverde FC3A-voetpedaal aangesloten op de [AUX PEDAL]-aansluiting. Er kan ook een afzonderlijk verkrijgbaar FC4A- of FC5-voetschakelaar worden aangesloten op de aansluiting. U kunt de functie selecteren via 'Aux Assign' (pagina 104) in de menu-display 'System'.

#### Half-pedaaleffect

Deze functie kan worden gebruikt wanneer een inbegrepen FC3A-voetpedaal of een afzonderlijk verkrijgbaar LP-1- of FC-35-pedaaleenheid (zie hieronder) is aangesloten. Hiermee kunt u de lengte van de sustain variëren, afhankelijk van hoe ver het pedaal is ingedrukt. Hoe verder u het pedaal indrukt, hoe langer het geluid wordt aangehouden. U kunt het punt specificeren waarnaar u het op de [AUX PEDAL]-aangesloten voetpedaal of het demperpedaal van de pedalenconsole moet indrukken (half-pedaalpunt). Druk herhaaldelijk op de [MENU]-knop om de menu-display 'System' op te roepen: 'Pedal' → 'Half Pedal Point' (pagina 104).

#### OPMERKING

Zorg ervoor dat het instrument is uitgeschakeld wanneer u het voetpedaal of de voetschakelaar aansluit of loskoppelt.

### De pedalenconsole (afzonderlijk verkrijgbaar) gebruiken

De [PEDAL UNIT]-aansluiting dient om een apart verkrijgbare LP-1- of FC35-pedaaleenheid aan te sluiten. Wanneer u de LP-1-pedaaleenheid aansluit, moet u ervoor zorgen dat de eenheid ook aan een apart verkrijgbare keyboardstandaard (L-515) wordt bevestigd. Wanneer u de FC35-pedaaleenheid aansluit, is een keyboardstandaard overbodig.



PEDAL UNIT



Steek de aansluiting van het apparaat stevig in, totdat het metalen deel van de stekker uit het zicht verdwijnt, in dezelfde richting als aangegeven in de afbeelding.

Anders kan de aansluiting kapot zijn en kan het pedaal niet goed functioneren.

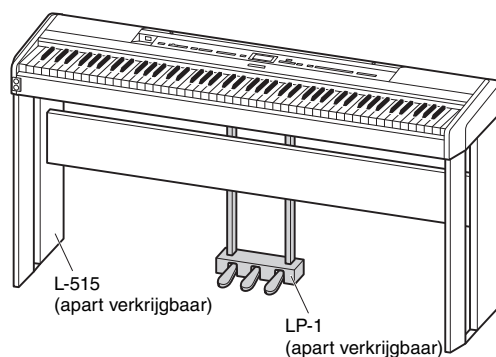

#### OPMERKING

Zorg ervoor dat het instrument uit is als u de pedalenconsole aansluit of loskoppelt.

## Demperpedaal (rechts)

Als u het demperpedaal indrukt, worden de noten die u speelt langer aangehouden (sustain). Als u een voice in de groep Piano selecteert en het demperpedaal indrukt, wordt VRM (pagina 24) geactiveerd, waardoor de unieke resonantie van de zangbodem en snaren van een akoestische vleugel nauwgezet wordt nagebootst. Dit pedaal beschikt over het half-pedaaleffect.

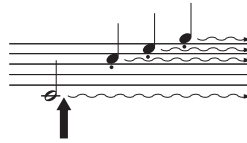

Als u hier op het demperpedaal drukt, krijgen de noten die u speelt voordat u het pedaal loslaat een langere sustain en blijven ze langer klinken.

## Sostenutopedaal (midden)

Als u een noot of akkoord op het keyboard speelt en het sostenutopedaal indrukt terwijl u de noten aanhoudt, blijven de noten klinken zolang u het pedaal ingedrukt houdt. Alle daaropvolgende tonen worden niet langer aangehouden.

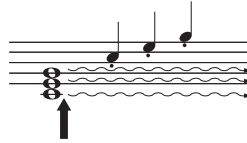

Als u hier het sostenutopedaal indrukt terwijl u een toets ingedrukt houdt, krijgt de noot sustain zolang u het pedaal ingedrukt houdt.

## Softpedaal (links)

Het softpedaal vermindert het volume en wijzigt de klankkleur van de gespeelde noten enigszins wanneer het pedaal wordt ingedrukt. Het softpedaal heeft geen invloed op de noten die al worden gespeeld op het moment dat het pedaal wordt ingedrukt. Als u dit effect wilt toepassen, speelt u de noten nadat u het pedaal indrukt.

Houd er rekening mee dat de pedaalfunctie van het softpedaal afhankelijk is van de geselecteerde voice (pagina 20). Wanneer 'Jazz Organ' of 'Rock Organ' is geselecteerd, schakelt dit pedaal de snelheid van de Rotary Speaker tussen langzaam en snel ('Rotary Speed' op pagina 96). Als de 'Vibraphone' is geselecteerd, schakelt u met dit pedaal het vibrato in of uit ('VibeRotor' op pagina 96).

## Functies aan de pedalen toewijzen

U kunt een andere functie toewijzen aan het voetpedaal of de voetschakelaar dat/die is aangesloten op de [AUX PEDAL]-aansluiting of het linker-/middelste/rechterpedaal dat is aangesloten op de [PEDAL UNIT]-aansluiting.

### Toewijzen aan het voetpedaal/de voetschakelaar

Druk herhaaldelijk op de knop [MENU] om het menu 'System' op te roepen en selecteer daarna 'Pedal' → 'Aux Assign' om de toewijzing uit te voeren.

### Toewijzen aan elk pedaal van de pedaleenheid

Druk herhaaldelijk op de knop [MENU] om het menu 'Voice' op te roepen en selecteer daarna 'Pedal Assign' om de toewijzing uit te voeren.

### OPMERKING

De voices in de groep Piano zijn de voices in de categorie 'Piano' in het overzicht van vooraf ingestelde voices (pagina 110). Zie pagina 20 voor meer informatie over het selecteren van voices.

### OPMERKING

Als u het sostenutopedaal (midden) ingedrukt houdt, kan een aangehouden (niet-wegstervende) soort voice zoals Strings of Organ blijven doorklinken nadat u de toetsen hebt losgelaten.

### OPMERKING

U kunt de functie Song Play/Pause (dezelfde functie als de [PLAY/PAUSE]-knop op het voorpaneel) toewijzen aan het bijgeleverde voetpedaal dat is aangesloten op de [AUX PEDAL]-aansluiting of de voetschakelaar (apart verkrijgbaar) of het middelste of linkerpedaal van de pedaleenheid (apart verkrijgbaar). Zie pagina 104 voor meer informatie.



## Lijst met pedaalfuncties

Functie	Omschrijving	Beschikbaar pedaal (○: Kan worden toegewezen, x: niet)			
		Pedalenconsole			Voetpedaal of voetschakelaar
		Linkerpedaal	Middenpedaal	Rechterpedaal	
Sustain (Switch)	Een functie die de noten die u speelt aanhoudt terwijl u het pedaal indrukt, ook nadat uw vingers het keyboard hebben losgelaten	○	○	○	○
Sustain (Continuous)*	Met deze functie kunt u de lengte van de sustain variëren, afhankelijk van hoever u het pedaal indrukt.	x	x	○***	○***
Sostenuto	Sostenuto (pagina 16)	○	○***	○	○
Soft	Soft (pagina 16)	○	○	○	○
PitchBend Up*	Een functie waarmee u de toonhoogte traploos verhoogt	x	x	○	○
PitchBend Down*	Een functie waarmee u de toonhoogte traploos verlaagt	x	x	○	○
Rotary Speed**	Wijzigt de rotatiesnelheid van de roterende luidspreker van Jazz Organ of Rock Organ (schakelt tussen snel en langzaam telkens wanneer u op het pedaal drukt)	○	○	○	○
VibeRotor**	Schakelt het vibrafoonvibrato in/uit (schakelt het vibrato in/uit telkens wanneer u op het pedaal drukt)	○	○	○	○

De standaardfunctie voor het linkerpedaal verschilt, afhankelijk van de huidige voice.  
Jazz Organ, Rock Organ: Rotary Speed, Vibraphone: VibeRotor, voices anders dan de bovenstaande: Soft

\*: Wanneer u een functie die is gemarkeerd met een \* wilt toewijzen aan het pedaal dat op de [AUX PEDAL]-aansluiting is aangesloten, moet u een afzonderlijk verkrijgbaar voetpedaal gebruiken (pagina 15).

\*\* : De functies die met \*\* zijn gemarkeerd, worden automatisch toegewezen aan het linkerpedaal wanneer u Jazz Organ, Rock Organ of Vibraphone Voice selecteert.

\*\*\*: De met \*\*\* gemarkeerde functies zijn de standaardfuncties wanneer een voetpedaal/voetschakelaar/pedaaleenheid is aangesloten.

# Basisbediening op display

Naast de knoppen op het voorpaneel, kan het instrument meer gedetailleerd worden bediend via de displaymenu's. Hiermee kunt u kiezen uit een groot aantal voices en songs, maar ook de verschillende instrumentinstellingen wijzigen, om nog beter te spelen.

## Voice-display (pagina 20)

1. Druk op de Voice-knop om de Voice-display op te roepen.

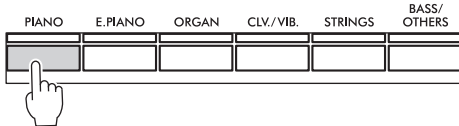

2. Gebruik de knoppen [◀]/[▶] om de vorige of volgende voice te selecteren. Druk gelijktijdig op de [◀]/[▶]-knop om de eerste voice in de voicegroep te selecteren.

### Voice-display



Dit duidt de huidige positie in de voicegroep aan.

## Song-display (pagina 44)

1. Druk op de [DEMO/SONG]-knop om de lijst met songcategorieën op te roepen.

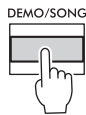

2. Gebruik de knoppen [▲]/[▼] om een songcategorie te selecteren.

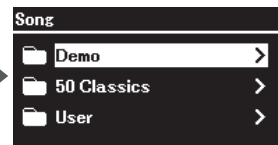

Druk op [▶] om een songcategorie te selecteren.  
Druk op [◀] om terug te gaan.

## Display Gedetailleerde instellingen (menu) (pagina 94)

1. Druk herhaaldelijk op de knop [MENU] om het gewenste menu te selecteren.

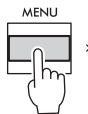

2. Gebruik de knoppen [▲]/[▼] om een parameter uit het huidige menu te selecteren.

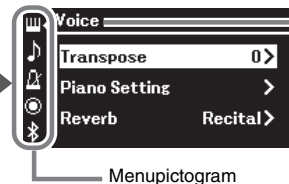

Menunaam

De diepte van de hiërarchie is afhankelijk van de geselecteerde parameter.

Menupictogram

U kunt het gewenste menu ook selecteren door deze stappen te volgen:

1. Druk op de [MENU]-knop om de Gedetailleerde instellingen-display op te roepen.

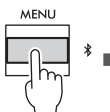

2. Druk op de [◀]-knop om het menupictogram te selecteren en gebruik daarna de knoppen [▲]/[▼] om het gewenste menu te selecteren.

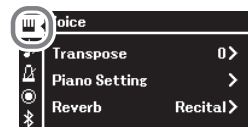

**Voice-display:** Voor het selecteren van de voice (het geluid tijdens het bespelen van het keyboard).

**Song-display:** Voor het selecteren van de song die u op het instrument wilt afspelen.

**Gedetailleerde instellingen-display:** Voor het configureren van gedetailleerde instellingen voor het keyboard, zoals voice, of het afspelen van songs, etc. (pagina 94)

### OPMERKING

Afhankelijk van de kleur van het instrument, is de achtergrond van de display wit en de tekens en andere markeringen zwart.

### 3. Gebruik de knoppen [▲]/[▼] om een song te selecteren.

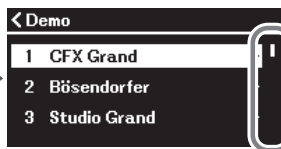

Druk op [▶] om een song te selecteren.  
Druk op [▲] om terug te keren.

### 4. Druk op de knop [PLAY/PAUSE] om de song af te spelen.

Gebruik de knoppen [◀]/[▶] om de vorige of volgende maten te selecteren.

#### Song-display



Wanneer dit hier wordt weergegeven, kunt u verticaal door de display bladeren.

#### De waarde aanpassen met de schuif in het pop-upvenster

### 3. Gebruik de knoppen [◀]/[▶] om de waarde aan te passen, druk op de [EXIT]-knop om het pop-upvenster te sluiten.

Druk gelijktijdig op de knoppen [◀] en [▶] als u de standaardwaarde wilt herstellen.

Druk op [▶] voor gedetailleerde instellingen.  
Druk op [EXIT] om naar de vorige display terug te keren.

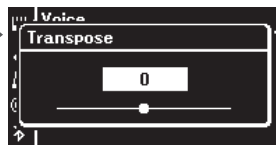

Druk op [▶] voor gedetailleerde instellingen.  
Druk op [◀] om terug te gaan.

#### Een waarde selecteren in een lijst

### 3. Gebruik de knoppen [▲]/[▼] of de [▶]-knop om een instelling te selecteren.

Druk op de [◀]-knop om terug te keren naar de vorige display.

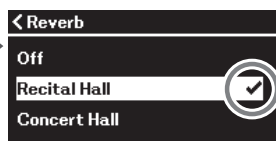

Rechts van de selectie wordt een vinkje weergegeven.

# Diverse muziekinstrumentgeluiden spelen (voices)

U kunt ook het geluid van andere muziekinstrumenten selecteren en hiermee spelen (voices), zoals een piano, orgel of een strijkinstrument.

## Voices selecteren

De voices van het instrument zijn in de volgende groepen met instrumenttypen onderverdeeld: Selecteer een gewenste voice en bespeel de piano.

U kunt ook een voice selecteren uit de XG-voices. Zie pagina 21 voor instructies.

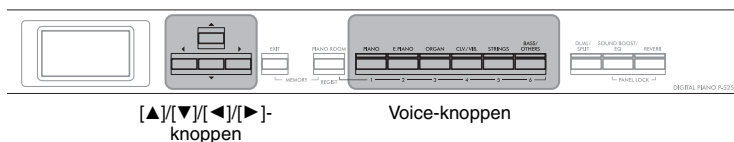

### OPMERKING

Luister naar de demosongs voor elke voice (pagina 22) om de kenmerken van de voices te beluisteren en hiermee vertrouwd te raken of raadpleeg het 'overzicht van vooraf ingestelde voices' op pagina 110.

## 1. Gebruik de Voice-knoppen om de gewenste voicegroep te selecteren.

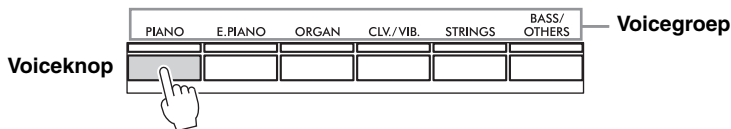

### OPMERKING

Raadpleeg het 'Overzicht van vooraf ingestelde voices' (pagina 110) voor meer informatie over de voices.

## 2. Gebruik de [◀] or [▶]-knop om de gewenste voice te selecteren.

Druk tegelijkertijd op [◀]- en [▶]-knop om de eerste voice in de voicegroep te selecteren.

### Voice-display



De Voice-display van de op dat moment geselecteerde voice wordt weergegeven.

Dit duidt de huidige positie in de voicegroep aan.

## 3. Bespeel het keyboard.

### OPMERKING

U kunt de Touch Sensitivity instellen (hoe het geluid reageert op de manier waarop u de toetsen indrukt). Zie pagina 36 voor meer informatie.

## XG-voices selecteren

XG-voice is bedoeld voor het afspelen van songdata die compatibel is met de XG-indeling (pagina 7).

Nadat de Voice-display is opgeroepen, selecteert u een voice uit de XG-voices, volg daarbij de onderstaande instructies.

1. Druk tweemaal op de knop [BASS/OTHERS] om de display 'Lijst met XG-voicegroepen' op te roepen.

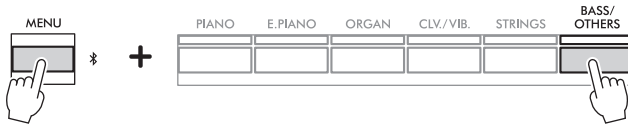

2. Gebruik de knoppen [▲]/[▼] om een van de XG-voicegroepen te selecteren en druk daarna op de knop [▶].

### Display Lijst met XG-voicegroepen

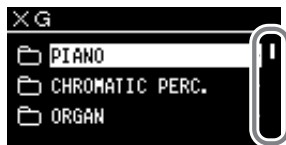

Wanneer dit hier wordt weergegeven, kunt u verticaal door de display bladeren.

3. Gebruik de knoppen [▲]/[▼] om de gewenste XG-voice te selecteren en druk daarna op de knop [▶].

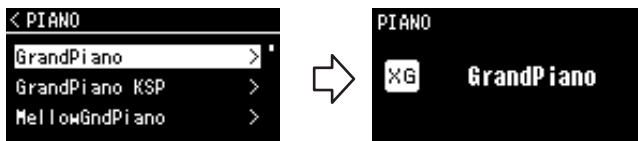

Om van de display XG-voicenaam terug te keren naar de display Lijst met XG-voices, drukt u op de knop [▲].

Om van de display Lijst met XG-voices terug te keren naar de display Lijst met XG-voicegroepen (stap 2), drukt u op de knop [◀].

\*Raadpleeg de 'Lijst met XG-voices' in de afzonderlijke datalist op de website voor meer informatie over XG-voices (zie pagina 6).

## Luisteren naar de voicedemo's

Het instrument bevat verschillende demo-opnamen voor elke voicegroep die u de specifieke kenmerken van de bijbehorende voices laten horen. Zie het 'Overzicht van vooraf ingestelde voices' op pagina 110 voor meer informatie over de voices waarvoor u demo's kunt afspelen.

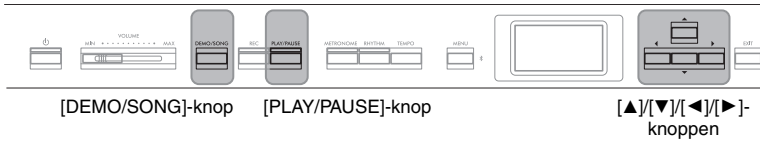

1. Druk op de knop [DEMO/SONG] om de display 'Song List' op te roepen.



2. Gebruik de knoppen [▲]/[▼] om 'Demo' te selecteren en druk daarna op de knop [▶] om de volgende display op te roepen.
3. Gebruik de knoppen [▲]/[▼] om de gewenste voicedemo te selecteren en druk daarna op de knop [▶] om de display Demo op te roepen.

De naam van de huidige geselecteerde voicedemo wordt in de display weergegeven.



4. Druk op de knop [PLAY/PAUSE] om het afspelen te starten.
5. Druk opnieuw op de knop [PLAY/PAUSE] om het afspelen te stoppen.

De pianodemo stopt automatisch wanneer het einde van de pianodemo wordt bereikt.

### Andere demo's selecteren

Druk op de knop [▲] om terug te keren naar de display Song List en herhaal daarna stap 3 – 4 van dit gedeelte. Deze bewerking is zelfs tijdens het afspelen beschikbaar.

### OPMERKING

Opnamebewerkingen kunnen niet worden gebruikt tijdens het afspelen van voicedemo's.

## Het geluid en de aanslagrespons van pianovoices aanpassen (Piano Room)

De functie Piano Room is bedoeld voor iedereen die het instrument op een eenvoudige en praktische manier als piano willen gebruiken. Welke voice of andere instelling u ook hebt geconfigureerd, u kunt de optimale instellingen voor pianospel altijd direct oproepen met één druk op de knop. Probeer een aangepast pianogeluid te creëren door de verschillende parameters aan te passen, zoals de lid position, snaarresonantie, demperresonantie, aanslagrespons, etc.

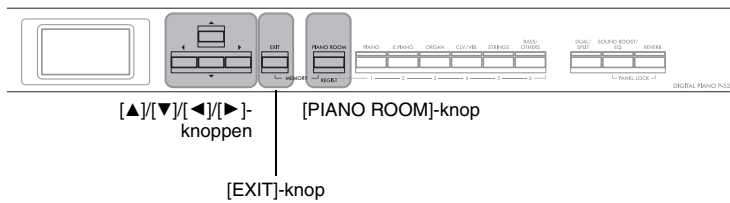

1. Druk op de knop [PIANO ROOM] om de display Piano Room op te roepen.

### Display Piano Room



2. Druk op de knoppen [▲]/[▼] om opties te selecteren (pagina 24).
3. Druk op de knoppen [◀]/[▶] om de instellingen te wijzigen (pagina 24).
4. Druk op de knop [EXIT] om de display Piano Room te verlaten.







### OPMERKING

De voices in de groep Piano zijn de voices in de categorie 'Piano' in het overzicht van vooraf ingestelde voices (pagina 110). Zie pagina 20 voor meer informatie over het selecteren van voices.



### OPMERKING

- Als een andere voice dan een voice in de groep Piano is geselecteerd, drukt u op de knop [PIANO ROOM] om deze in 'CFX Grand' te wijzigen.
- Als u op de knop [PIANO ROOM] drukt, worden de functies Dual/Split/Duo uitgeschakeld.

## Parameters die u kunt instellen in de Piano Room

Optie	Pictogram	Omschrijving	Standaardinstelling	Instelbereik
Lid Position		Creëert de verschillen in geluid afhankelijk van hoe hoog de (virtuele) vleugelklep is geopend.	Full	Full, Half, Close
Brightness		Past de helderheid van het geluid aan.	Afhankelijk van de voice.	0 – 10
Touch		Bepaalt hoe het geluid reageert op uw speelsterkte. Pas deze instelling aan op basis van de voice die u hebt geselecteerd of de song die u speelt.	Medium	Soft2, Soft1, Medium, Hard1, Hard2, Fixed
Reverb		Bepaalt het Reverb Type dat op het totale geluid wordt toegepast, waaronder het toetsenspel, het afspelen van een song en de invoer van MIDI-data van een extern MIDI-apparaat.	Afhankelijk van de voice.	Raadpleeg de lijst met Reverb Typen (pagina 26).
Reverb Depth		Past de reverbdiepte aan. Wanneer 'Reverb' op 'off' is ingesteld of de waarde '0' heeft, wordt geen effect geproduceerd.	Afhankelijk van de voice.	0 – 40
Master Tune		Hiermee stemt u de toonhoogte van het gehele instrument nauwkeurig af. Deze functie is handig als u op dit instrument met andere instrumenten of cd-muziek wilt meespelen.	A3 = 440,0 Hz	A3 = 414,8 Hz – 466,8 Hz (in stappen van ca. 0,2 Hz)
VRM	  <p>Zet het VRM-effect aan/uit. Zie pagina 25 voor informatie over de VRM-functie.</p> <p><b>Luisteren naar de VRM-demo</b></p> <p>Druk op de knop [PLAY/PAUSE] terwijl deze display is geopend om de VRM-demosong af te spelen. U kunt de demosong horen met en zonder het effect (VRM aan of uit).</p> <p>De vijf onderstaande parameters kunnen worden ingesteld wanneer 'VRM' is ingeschakeld.</p>	<p>Bepaalt de diepte van het snaarresonantie-effect dat wordt toegepast wanneer het demperpedaal wordt ingedrukt.</p>	5	0 – 10
Damper Resonance		<p>Schakelt de door de VRM-functie geproduceerde Damper Noise in/uit. Raadpleeg pagina 25 voor meer informatie over Damper Noise.</p> <p>Deze functie is uitgeschakeld wanneer 'Damper Resonance' is ingesteld op '0'.</p>	On	On, Off
String Resonance		<p>Bepaalt de diepte van het String Resonance-effect dat wordt toegepast wanneer een noot op het keyboard wordt gespeeld.</p>	5	0 – 10
Duplex Scale Resonance		<p>Past de sympathische trillingen van het effect Duplex Scale Resonance aan in VRM. Zie pagina 25 voor meer informatie over Duplex Scaling.</p>	5	0 – 10
Body Resonance		<p>Past de resonantie van de piano zelf aan (de zangbodem, de zijanten, het frame, etc.) in VRM.</p>	5	0 – 10



Optie	Pictogram	Omschrijving	Standaardinstelling	Instelbereik
Grand Expression		<p>Selecteert het type van de Grand Expression Modeling-effecten, die de fysieke klankovergangen van een echte piano nabootsen. Wanneer deze functie is ingesteld op 'Dynamic', kunt u uiterst subtiele nuances in de uitvoering en het geluid regelen door uw speelsterkte of aanslag te veranderen. Als deze is ingesteld op 'Static' staan de nuances over het algemeen vast. Zie het onderstaande voor meer informatie over Grand Expression Modeling.</p> <p><b>OPMERKING</b> Grand Expression Modeling is alleen effectief voor de voices van 'CFX Grand' en 'Bösendorfer'.</p> <p><b>Luisteren naar de demo</b> Druk op de knop [PLAY/PAUSE] terwijl deze display is geopend om de demosing van deze functie af te spelen. U kunt de demosing beluisteren met 'Dynamic' of 'Static'.</p> 	Dynamic	Dynamic, Static
Half Pedal Point		Bepaalt het punt tot waar u het pedaal moet indrukken voordat het effect van 'Sustain (Continuous)' wordt toegepast. Deze instelling geldt alleen voor het effect 'Sustain (Continuous)' (pagina 17) dat is toegewezen aan het rechterpedaal dat is aangesloten op de [PEDAL UNIT]-aansluiting of het voetpedaal/de voetschakelaar dat/die is aangesloten op de [AUX PEDAL]-aansluiting.	0	-2 (effectief als het pedaal slechts een klein beetje wordt ingedrukt) – 0 – +4 (effectief als het pedaal volledig wordt ingedrukt)

**OPMERKING**

- Als u de instellingen van Piano Room ook na het uitschakelen van de stroom wilt behouden, zet dan 'Voice' en 'Other' in de back-upinstelling op 'On'. Zie pagina 90 voor meer informatie.
- De bovenstaande items kunnen ook worden ingesteld in het menu 'Voice' (pagina 95) of het menu 'System' (pagina 103). Wanneer u deze instellingen in de display Piano Room wijzigt, worden de instellingen in de menu-displays ook gewijzigd. Omgekeerd zal het wijzigen van de instellingen in de menu-displays ook de instellingen in de display Piano Room wijzigen.
- Druk gelijktijdig op de knoppen [◀] en [▶] terwijl de instellingswaarde wordt weergegeven als u de standaardwaarde wilt herstellen.

## Verklarende lijst met begrippen

Begrip	Omschrijving
Damper Noise	Damper Noise is het geluid dat op een akoestische piano wordt gemaakt wanneer het demperpedaal wordt ingedrukt. Het Damper Noise verandert van toon en volume, afhankelijk van hoe snel het demperpedaal wordt ingedrukt. Als u het demperpedaal langzaam indrukt, klinkt het geluid stiller wanneer de demperkoppen van de snaren worden losgelaten. Wanneer u het demperpedaal krachtig indrukt, worden de trillingen doorgegeven aan de snaren, waardoor de klank lager en harder wordt.
Duplex Scale	Duplex Scaling is een bespanningsmethode voor piano's die extra, niet-aangeslagen snaren gebruikt in de hogere octaven om de toon te verbeteren. Deze snaren trillen mee met andere snaren in een akoestische piano, creëren boventonen en voegen warmte, helderheid en complexe klankkleuren toe aan het geluid. Aangezien de dempers ze niet raken, blijven ze klinken, zelfs nadat u uw handen van het keyboard hebt gehaald.
Grand Expression Modeling	Op een echte akoestische piano kunnen subtiele veranderingen in de klank worden geproduceerd door uw toetsaanslag te veranderen vanaf het moment dat u een toets indrukt tot het moment dat u deze loslaat. Als u bijvoorbeeld een toets helemaal onderaan indrukt, raakt de toets het onderliggende keybed en bereikt het geluid de snaren, waardoor het geluid iets verandert. Bovendien wordt de toon wanneer de demper op de snaren wordt neergelaten om het geluid te dempen, veranderd door hoe snel u de toets loslaat. De Grand Expression Modeling-technologie recreëert deze subtiele veranderingen in het geluid die reageren op uw aanraking. Hierdoor kunt u accenten toevoegen door sterk te spelen of resonantie toevoegen door zacht te spelen om een prachtig expressief geluid te produceren. Bij staccato spelen hoort u een scherpe toon en het langzaam loslaten van de toetsen produceert een slegend geluid.
VRM (Virtual Resonance Modeling)	De VRM-functie (Virtual Resonance Modeling) maakt gebruik van geavanceerde fysieke modellering om het werkelijke snaarresonantiegeluid te simuleren dat optreedt wanneer het demperpedaal op een echte piano wordt ingedrukt of toetsen worden bespeeld en vastgehouden. Als u op een echte akoestische piano het demperpedaal indrukt en een toets bespeelt, trilt niet alleen de snaar van de ingedrukte toets, maar trillen ook de andere snaren en de zangbodem. Deze beïnvloeden elkaar en zorgen zo voor een rijke en heldere resonantie die blijft klinken en zich verspreidt. De VRM-technologie (Virtual Resonance Modeling) in dit instrument reproduceert de ingewikkelde interactie van zowel snaar- als klankbordresonantie getrouw met behulp van een virtueel muziekinstrument (fysieke modellering) en laat het geluid meer op dat van een echte akoestische piano lijken. Aangezien de momentane resonantie wordt gemaakt op basis van de toestand van het keyboard of pedaal, kunt u het geluid expressief variëren door de timing van het indrukken van de toetsen en de timing en diepte van het indrukken van het pedaal te veranderen.

## Het geluid verbeteren en aanpassen

Met de volgende effecten hebt u meer en uitgebreidere expressieve mogelijkheden.

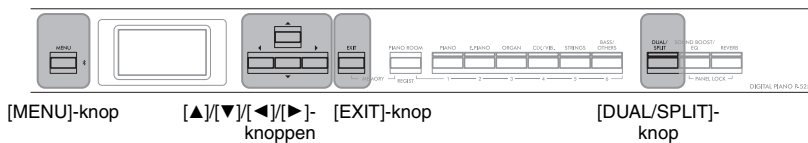

### Reverb aan het geluid toevoegen (Reverb)

Door reverb toe te voegen aan het geluid, kunt u genieten van het realistische gevoel van het spelen in een concertzaal. Wanneer u een voice selecteert, wordt automatisch het optimale Reverb Type geselecteerd. U kunt deze echter ook zelf selecteren. Het hier geselecteerde Reverb Type wordt toegepast op het totale geluid, inclusief het toetsenspel, het afspelen van een song en de invoer van MIDI-data van een extern apparaat.

#### 1. Druk op de knop [REVERB] om de display 'Reverb' op te roepen.

Het Reverb Type voor voices in de groep Piano kan ook worden ingesteld in de display Piano Room (pagina 24).

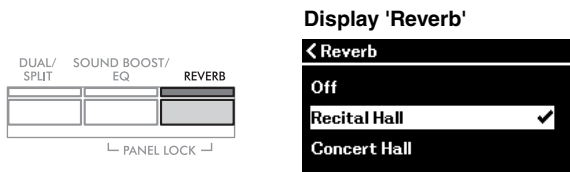

#### 2. Gebruik de knoppen [▲]/[▼] om het Reverb Type te selecteren.

##### Lijst met Reverb Typen

Reverb Type	Effect
Off	Geen effect
Recital Hall	Simuleert de heldere nagalm in een middelgrote zaal die geschikt is voor een pianorecital.
Concert Hall	Simuleert de luisterrijke nagalm in een grote zaal voor orkestoptredens met publiek.
Chamber	Simuleert de elegante nagalm in een kleine ruimte die geschikt is voor kamermuziek.
Room	Simuleert de zachte galm van een kleinere uitvoeringsruimte, zoals een kamer of lounge.
Cathedral	Simuleert de plechtige nagalm in een stenen kathedraal met hoge plafonds.
Club	Simuleert de levendige nagalm in een jazzclub of kleine bar.
Plate	Simuleert het heldere geluid van vintage reverbapparatuur gebruikt in opnamestudio's.

U kunt de Reverb Depth voor de geselecteerde voice aanpassen via de menu 'Voice': 'Voice Edit' → 'Reverb Depth' (pagina 96).

#### 3. Druk op de knop [EXIT] om de display 'Reverb' te verlaten.

**Standaardinstelling:**  
Afhankelijk van de voice of voicecombinatie.

## Chorus-effect aan het geluid toevoegen

Chorus voegt warmte en ruimtelijkheid aan het geluid toe. Wanneer u een voice selecteert, wordt automatisch het meest geschikte chorus-type geselecteerd. U kunt echter elk beschikbaar chorus-type selecteren. Deze instelling wordt toegepast op het totale geluid, inclusief het toetsenspel, het afspelen van songs en de invoer van MIDI-data van een extern apparaat.

1. Druk meerdere keren op de [MENU]-knop om de menu-display 'Voice' op te roepen.

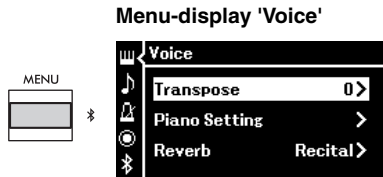

2. Gebruik de knoppen [▲]/[▼] om 'Chorus' te selecteren en druk daarna op de knop [▶].

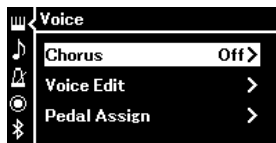

3. Gebruik de knoppen [▲]/[▼] om het Chorus Type te selecteren.

### Lijst met Chorus Typen

Chorus Type	Effect
Off	Geen effect
Chorus	Voegt een rijk, ruimtelijk geluid toe.
Celeste	Voegt volheid en ruimtelijk geluid toe.
Flanger	Voegt aanzwellende effecten toe zoals van een opstijgend of dalend straalvliegtuig.

U kunt Chorus Depth voor de geselecteerde voice aanpassen via het menu 'Voice': 'Voice Edit' → 'Chorus Depth' (pagina 96).

4. Druk op de knop [EXIT] om de display 'Chorus' te verlaten.

### Standaardinstelling:

Afhankelijk van de voice of voicecombinatie.

### OPMERKING

Als u het chorus-effect wilt toepassen op een voice waarvan het chorus-type standaard is uitgeschakeld, stelt u het chorus-type in op een andere instelling dan 'Off' en daarna stelt u de chorusdiepte in op de gewenste waarde (hoger dan '0').

## Effecten toepassen

Dit instrument bevat een groot aantal effecten voor het toevoegen van verbeteringen, zoals Echo of Tremolo, aan de geselecteerde voice voor de muziekuitvoering.

1. Selecteer de doelvoice.
2. Druk herhaaldelijk op de [MENU]-knop om de menu-display 'Voice' op te roepen en gebruik daarna de knoppen [▲]/[▼] om 'Voice Edit' te selecteren.

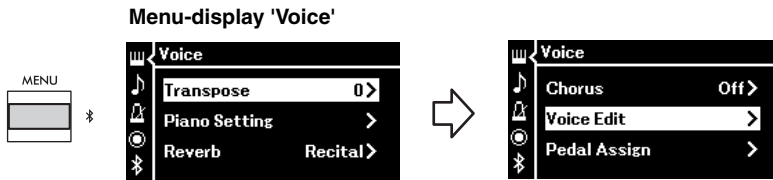

3. Gebruik de knoppen [▲]/[▼] om 'Effect' te selecteren en druk daarna op de knop [▶].

Display 'Voice Edit'

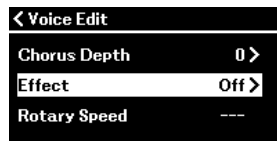

4. Gebruik de knoppen [▲]/[▼] om het Effect Type te selecteren.

### Lijst met Effect Typen

Effect Type	Effect
Off	Geen effect.
DelayLCR	Vertraging links, midden en rechts toegepast.
DelayLR	Vertraging links en rechts toegepast.
Echo	Vertraging als een echo
CrossDelay	Beurtelingse vertraging links en rechts.
Symphonic	Voegt een rijk en diep akoestisch effect toe.
Rotary	Voegt het vibrato-effect van een roterende luidspreker toe.
Tremolo	Het volumeniveau verandert in snelle opeenvolging.
VibeRotor	Het vibrato-effect van een vibrafoon.
AutoPan	Het geluid gaat van links naar rechts en weer terug.
Phaser	De fase verandert periodiek, waarbij het geluid aanzwelt.
AutoWah	De middenfrequentie van het wah-filter verandert regelmatig.
Distortion	Vervormt het geluid.

### Standaardinstelling:

Afhankelijk van de voice of voicecombinatie.

5. Druk op de knop [EXIT] om de display 'Effect' te verlaten.



## Het keyboard opsplitsen en twee verschillende voices spelen (Split modus)

In de splitmodus kunt u twee verschillende voices op het keyboard spelen, de ene met uw linkerhand en de andere met uw rechterhand.

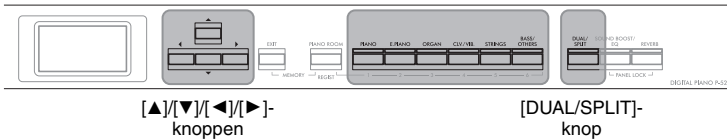

### 1. Om de Splitmodus te activeren, drukt u twee keer op de [DUAL/SPLIT]-knop.

De [DUAL/SPLIT]-knop gaat branden.



De voice die bovenaan wordt weergegeven is voice R, de voice onderaan is voice L.

### 2. Selecteer een voice voor de rechterhand- en linkerhandpartij.

De grens tussen de bereiken voor de linker- en de rechterhand wordt 'splitpunt' genoemd. De splitpunt toets (standaard F#2) hoort bij het bereik voor de linkerhand.

2-1. Gebruik de knoppen [▲]/[▼] om **[R]** (voice R) te selecteren in de display.

2-2. Druk op een van de Voice-knoppen om de gewenste voicegroep te selecteren en gebruik vervolgens de knop [◀]/[▶] om de gewenste voice te selecteren (pagina 20).

2-3. Gebruik de knoppen [▲]/[▼] om **[L]** (Voice L) te selecteren en selecteer vervolgens een voice, zoals beschreven in stap 2- 2.

### 3. Bespeel het keyboard.

#### Het splitpunt veranderen

U kunt het splitpunt wijzigen van de standaardinstelling 'F#2' in een andere toets. Houd in de splitmodus de knop [DUAL/SPLIT] ingedrukt en druk op de toets die u als splitpunt wilt aanwijzen.

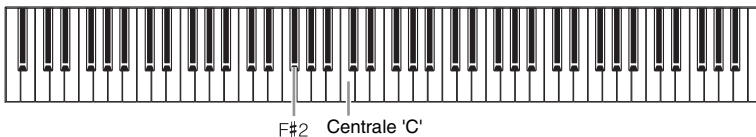

#### OPMERKING

Het splitpunt kan ook worden ingesteld via de menu-display 'System': Druk herhaaldelijk op de knop [MENU] om de menu-display 'System' op te roepen → 'Keyboard' → 'Split Point' (pagina 104).

4. Om de Split-modus te verlaten, drukt u herhaaldelijk op de knop [DUAL/SPLIT] tot het lampje dooft.

## De Dual- en splitmodus tegelijk gebruiken

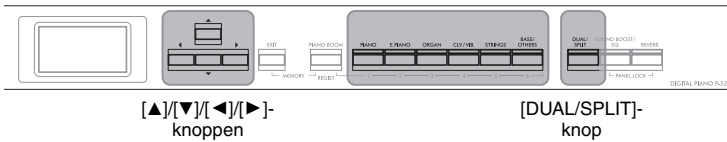

1. Om de Dual- en Split-modi tegelijkertijd te gebruiken, drukt u drie keer op de knop [DUAL/SPLIT].

De [DUAL/SPLIT]-knop gaat branden.



De voice die bovenaan wordt weergegeven is voice R1, de voice in het midden is voice R2 en de voice onderaan is voice L.

2. Selecteer de voices die u wilt combineren en de voice voor het linkerhandbereik.

- 2-1. Gebruik de knoppen [▲]/[▼] om [R1] (voice R1) te selecteren in de display.
- 2-2. Druk op een van de Voice-knoppen om de gewenste voicegroep te selecteren en gebruik vervolgens de knop [◀]/[▶] om de gewenste voice te selecteren (pagina 20).
- 2-3. Gebruik de [▲]/[▼]-knop om [R2] (Voice R2) of [L] (Voice L) te selecteren en selecteer vervolgens Voices, zoals beschreven in stap 2-2.

3. Bespeel het keyboard.

4. Om de Dual- en Split-modus te verlaten, drukt u herhaaldelijk op de knop [DUAL/SPLIT] tot het lampje dooft.

### OPMERKING

De toets die wordt aangewezen als splitpunt, hoort bij het linkerhandbereik.

### OPMERKING

Zie pagina 30 voor informatie over het instellen van het splitpunt.

## Duo spelen

Met deze functie kunnen twee verschillende spelers het instrument bespelen, de ene aan de linkerkant en de andere aan de rechterkant. Dit is handig voor het oefenen van duetten binnen hetzelfde octaafbereik.

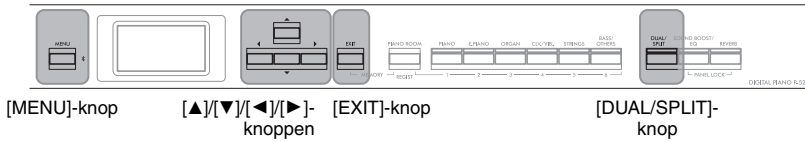

### 1. Druk herhaaldelijk op de knop [MENU] om de menu-display 'System' op te roepen en selecteer daarna de gemarkeerde optie in elke display, zoals hieronder afgebeeld.



**Menu-display 'System'**

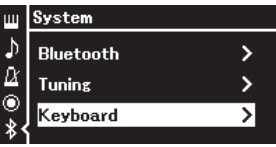

1-1. Gebruik de knoppen [▲]/[▼] om 'Keyboard' te selecteren.  
1-2. Druk op de knop [▶] om de volgende display op te roepen.



**'Keyboard'-display**

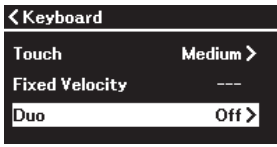

1-3. Gebruik de knoppen [▲]/[▼] om 'Duo' te selecteren.  
1-4. Druk op de knop [▶] om 'On' te selecteren.

Het keyboard is opgedeeld in twee gedeelten met de toets E3 als splitpunt.

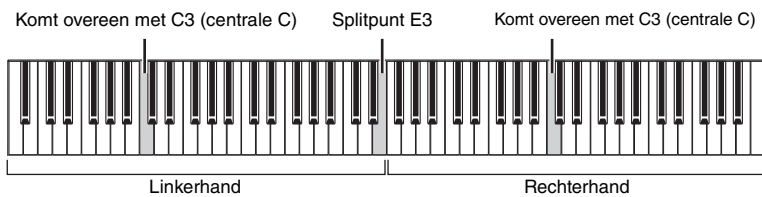

Wanneer u de apart verkrijgbare pedalenconsole gebruikt, verandert de functie van de pedalen als volgt.

Rechterpedaal	Demperpedaal voor het rechterhandbereik
Middenpedaal	Demperpedaal voor het rechter- en linkerhandbereik
Linkerpedaal	Demperpedaal voor het linkerhandbereik

#### OPMERKING

- Wanneer Duo is ingeschakeld, zijn de Dual- (pagina 29), Split- (pagina 30) en VRM-functies (pagina 24) uitgeschakeld.
- Als het Duo - Type (pagina 104) is ingesteld op 'Separated', is Reverb Depth (pagina 96) ingesteld op 0 en is de functie Binaural Sampling (pagina 14) uitgeschakeld.

#### OPMERKING

- De toets die wordt aangewezen als splitpunt, hoort bij het linkerhandbereik.
- Het splitpunt kan worden gewijzigd. Zie pagina 30 voor meer informatie over het instellen van het splitpunt.



## 2. Druk op de knop [EXIT] om de 'Voice'-display op te roepen.

Wanneer Duo is ingeschakeld, wordt de tekst [Duo] weergegeven op de Voice-display.

Gebruik de Voice-knoppen om, indien nodig, de gewenste voicegroep te selecteren (pagina 20).



## 3. Bespeel het keyboard.

Standaard wordt het geluid van het bereik van de linkerhand via de linkerluidspreker weergegeven en het bereik van de rechterhand via de rechterluidspreker.

## 4. Druk op de knop [DUAL/SPLIT] om de Duo-modus te verlaten.

### OPMERKING

De geluiden die door de rechter- en linkerhand worden gespeeld, kunnen via beide luidsprekers worden uitgevoerd met een natuurlijke geluidsbalans. U kunt dit instellen in de menu 'System': 'Keyboard' → 'Duo - Type' (pagina 104).

## De toonhoogte transponeren in halve noten (Transpose)

U kunt de toonhoogte van het volledige keyboard omhoog of omlaag verschuiven in stappen van halve noten, zodat het spelen in moeilijke toonsoorten wordt vergemakkelijkt en u eenvoudig de toonhoogte van het keyboard kunt aanpassen aan het bereik van een zanger of andere instrumenten. Als u deze parameter bijvoorbeeld op '5' instelt, hoort u toonhoogte F wanneer u de toonsoort C speelt. Op die manier kunt u een song in F-majeur spelen alsof deze in C-majeur was.

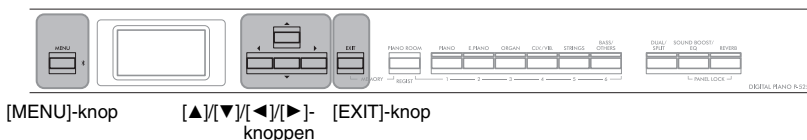

1. Druk meerdere keren op de [MENU]-knop om de menu-display 'Voice' op te roepen. Selecteer 'Transpose' en druk daarna op de [▶]-knop.

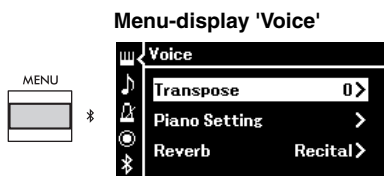

2. Pas de transponeerwaarde aan met de knoppen [◀]/[▶]. Druk gelijktijdig op de knoppen [◀] en [▶] om de parameter terug te zetten naar de standaardinstelling.



3. Druk op de [EXIT]-knop om de 'Transpose'-display te sluiten.

**Standaardinstelling:** 0  
**Instelbereik:** -12 (-1 octaaf) – 0 (normale toonhoogte) – +12 (+1 octaaf)

### OPMERKING

Deze instelling heeft geen invloed op het afspelen van songs. Als u het afspelen van een song wilt transponeren, gebruikt u de parameter Transpose in het menu 'Song' (pagina 98).

### OPMERKING

Data van uw toetsenspel worden verzonden met de getransponeerde nootnummers, terwijl MIDI-nootnummers ontvangen van een extern MIDI-apparaat of computer niet worden beïnvloed door de instelling Transpose.

## Fijne afstemming van de toonhoogte (Master Tune)

U kunt de toonhoogte van het gehele instrument nauwkeurig regelen. Deze functie is handig als u op dit instrument met andere instrumenten of cd-muziek wilt meespelen.

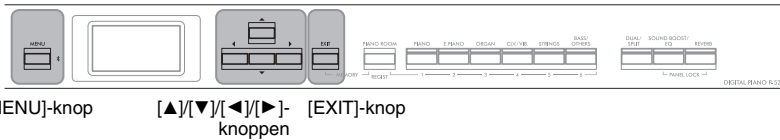

1. Druk herhaaldelijk op de [MENU]-knop om de menu-display 'System' op te roepen. Selecteer 'Tuning' met de knoppen [▲]/[▼] en druk daarna op de [▶]-knop.

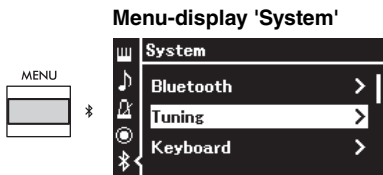

2. Gebruik de knoppen [▲]/[▼] om de 'Master Tune' te selecteren en druk daarna op de [▶]-knop.

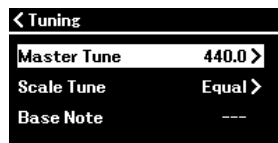

3. Pas de stemmingswaarde aan met de knoppen [◀]/[▶]. Druk gelijktijdig op de knoppen [◀]/[▶] om de standaardinstelling (A3 = 440,0 Hz) te herstellen.



4. Druk op de [EXIT]-knop om de 'Master Tune'-display te sluiten.

### Standaardinstelling:

A3=440,0 Hz

**Instelbereik:** A3=414,8 Hz – 440,0 Hz – 466,8 Hz (in stappen van ca. 0,2 Hz)

### OPMERKING

- Als u hier de stemmingswaarde wijzigt, verandert het de waarde ook in de Piano Room-display (pagina 24).
- Deze instellingen worden niet toegepast op de drumkitvoices of audiosong. Bovendien worden deze instellingen niet opgenomen in een MIDI-song.

## De aanslaggevoeligheid wijzigen (Touch)

U kunt bepalen hoe het geluid reageert op uw speelsterkte. Deze instelling heeft geen invloed op de speelweerstand van de toetsen.

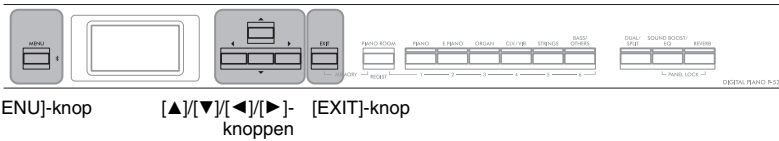

1. Druk herhaaldelijk op de [MENU]-knop om de menu-display 'System' op te roepen. Selecteer 'Keyboard' met de knoppen [▲]/[▼] en druk daarna op de [▶]-knop.

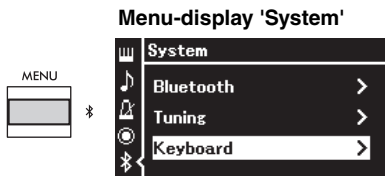

2. Selecteer 'Touch' met de knoppen [▲]/[▼] en druk daarna op de [▶]-knop.

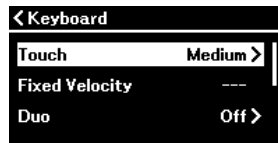

3. Gebruik de knoppen [▲]/[▼] om de aanslaggevoeligheid in te stellen.



### Lijst aanslaggevoeligheid

Soft 2	Produceert een relatief hoog volume, zelfs bij een lichte speelsterkte.
Soft 1	Produceert een hoog volume bij een gemiddelde speelsterkte.
Medium	Standaard aanraakgevoeligheid.
Hard 1	Vereist matig sterk spelen voor een hoog volume.
Hard 2	Vereist sterk spelen om een hoog volume te produceren.
Fixed	Geen aanslagrespons. Het volumeniveau blijft gelijk, ongeacht hoe hard u de toetsen bespeelt.

4. Druk op de [EXIT]-knop om de 'Touch'-display te verlaten.

### OPMERKING

Wanneer u met pianovoices speelt, kunt u de aanslaggevoeligheid ook instellen in de Piano Room-display.

Ga naar 'Parameters die u kunt instellen in de Piano Room' op pagina 24 voor meer informatie.

**Standaardinstelling:** Medium

### OPMERKING

- Als u hier de aanslaggevoeligheid wijzigt, verandert het de instelling ook in de Piano Room-display (pagina 24).
- Deze instelling wordt niet opgenomen in een MIDI-song en niet als MIDI-bericht verzonden.
- De instellingen voor aanslaggevoeligheid heeft mogelijk geen effect bij Organ- of Harpsichord-voices.

## Het totaalgeluid versterken (Sound Boost)

Met de functie Sound Boost (geluidsversterking) van uw instrument kunt u, wanneer u met andere instrumenten meespeelt, het volume van het instrument versterken en de aanwezigheid van uw spel vergroten zonder deze minder expressief te maken. Deze functie is met name handig, wanneer u wilt dat alle noten die u speelt —zowel de hard gespeelde als de zacht gespeelde— duidelijk hoorbaar zijn.

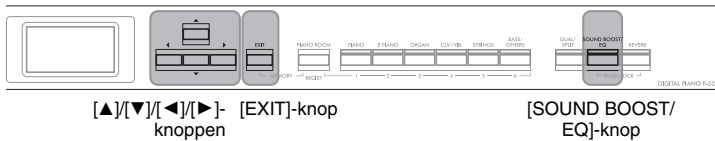

1. Druk herhaaldelijk op de [SOUND BOOST/EQ]-knop om de display 'Sound Boost' op te roepen en druk vervolgens op de [▲]-knop om 'On/Off' te selecteren.

Standaardinstelling: Off

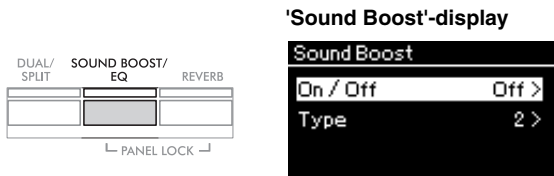

2. Druk op de [▶]-knop om de functie Sound Boost in te schakelen.  
De [SOUND BOOST/EQ]-knop gaat branden.
3. Druk op de [▼]-knop om 'Type' te selecteren.
4. Druk op de [▶]-knop om de display 'Type' op te roepen en gebruik daarna de knoppen [▲]/[▼] om het type Sound Boost te selecteren.

Standaardinstelling: 2



### Lijst met typen Sound Boost (Geluidsversterking)

1	Dit type zorgt voor een vlotte dynamiek en is ideaal voor soloperformances van opgewekte songs.
2	Dit type produceert een ronder, helderder geluid dan type 1. Daarom is dit type de perfecte keuze wanneer er gelijktijdig gezongen en gespeeld wordt.
3	Naast een helderder, krachtiger geluid dan type 2, heeft dit type ook een duidelijkere aanslag, ideaal wanneer u met een band speelt.

5. Druk op de [EXIT]-knop om de 'Type'-display te verlaten.

## Het geluid aanpassen (Master EQ)

De EQ (Equalizer) verwerkt het geluid door het frequentiespectrum in meerdere banden te verdelen, waardoor u deze banden kunt versterken of verzwakken om de gehele frequentierespons te configureren en een optimaal geluid te genereren wanneer het wordt beluisterd via de interne luidspreker van het instrument of via een hoofdtelefoon, etc.

Dit instrument verwerkt digitale EQ met drie banden. U kunt één van de drie vooraf ingestelde EQ-typen selecteren in de 'Master EQ'-display. U kunt ook uw eigen EQ-instellingen maken door de frequentie banden aan te passen en de instellingen op te slaan in de 'User Master EQ' (Master EQ gebruiker).

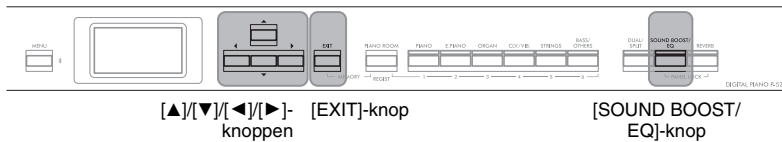

## Het Master EQ-type selecteren

1. Druk herhaaldelijk op de [SOUND BOOST/EQ]-knop om de 'Master EQ'-display op te roepen.



Standaardinstelling: Flat

2. Gebruik de knoppen [▲]/[▼] om het gewenste Master EQ-type te selecteren.

### Lijst met Master EQ-typen

Flat	Platte, onverwerkte EQ-instellingen.
Bright	EQ-instellingen geven een helder geluid.
Mellow	EQ-instellingen geven een warm geluid.
User	Uw eigen EQ-instellingen die zijn opgeslagen in 'De User Master EQ instellen' (pagina 39).

3. Druk op de [EXIT]-knop om de 'Master EQ'-display te verlaten.

## De User Master EQ instellen

1. Druk op de [▼]-knop om 'User' te selecteren in de 'Master EQ'-display, druk daarna op de [▶]-knop om de User-display op te roepen, waarin de drie banden kunnen worden versterkt of verzwakt.

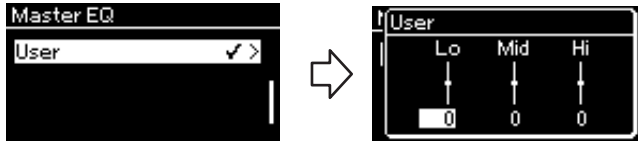

2. Gebruik de knoppen [◀]/[▶] om een band te selecteren, gebruik daarna de knoppen [▲]/[▼] om deze te versterken of te verzwakken.

Druk gelijktijdig op de knoppen [▲]/[▼] om de standaardwaarde van de instelling te herstellen.



3. Druk op de [EXIT]-knop om de 'User'-display te sluiten.

Standaardinstelling: 0 dB  
Instelbereik: -6 dB – 0 – +6 dB

## Het voorpaneel vergrendelen

Dit instrument beschikt over een handige Panel Lock-functie, waarmee u de knoppen op het voorpaneel tijdelijk kunt uitschakelen, zodat deze niet onopzettelijk kunnen worden bediend tijdens een optreden.

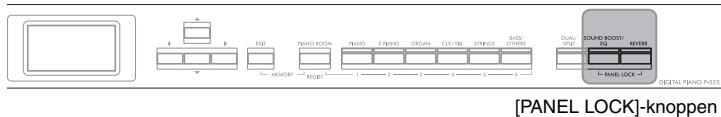

### 1. Druk gelijktijdig op de [PANEL LOCK]-knoppen om het voorpaneel te vergrendelen.

De Voice-display verschijnt op de display van het instrument en het slotpictogram wordt in de hoek rechtsonder op de display weergegeven.

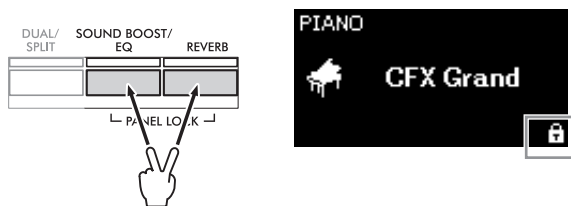

Alle knoppen op het voorpaneel, met uitzondering van de [ϕ] (Standby/On)-schakelaar en [VOLUME]-schuifregelaar, worden uitgeschakeld.

### 2. Druk nogmaals gelijktijdig op de [PANEL LOCK]-knoppen om het voorpaneel te ontgrendelen.

#### OPMERKING

- Het voorpaneel kan niet worden vergrendeld tijdens het afspelen en opnemen van songs.
- Wanneer het voorpaneel is vergrendeld tijdens het afspelen van de metronoom, kan het afspelen van metronoom, ritme en song niet worden gestopt totdat het paneel wordt ontgrendeld.
- Wanneer het voorpaneel is vergrendeld, is het niet mogelijk te wisselen tussen afspelen en pauzeren van een song met de Aux-pedaalfunctie (pagina 104).
- Wanneer de Auto Power Off-functie (pagina 13) is ingeschakeld, wordt het instrument automatisch uitgeschakeld, zelfs als het voorpaneel is vergrendeld.



## De metronoom gebruiken

Het instrument beschikt over een ingebouwde metronoom (een apparaat dat een accuraat tempo aanhoudt). Dit is een handig hulpmiddel bij het oefenen.

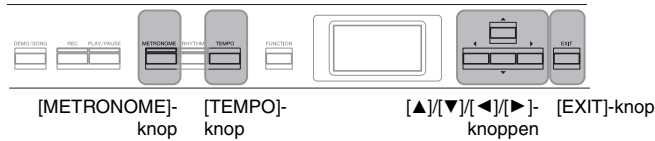

### 1. Druk op de knop [METRONOME] om de metronoom te starten.

Hiermee wordt de Tempo-display opgeroepen, waarin u het tempo kunt aanpassen.

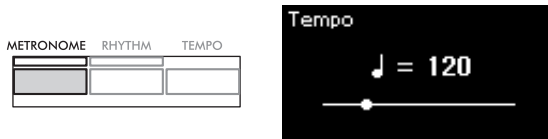

Zie pagina 42 voor informatie over het instellen van de Time Signature. U kunt het metronoomvolume, BPM, etc. instellen via de menu-display 'Metronome/Rhythm' (pagina 101).

#### BPM

Bepaalt of het noottype van de tempoaanduiding al dan niet wordt beïnvloed door de Time Signature van de metronoom (pagina 101).

### 2. Druk opnieuw op de [METRONOME]-knop om de metronoom te stoppen.

Druk op de knop [EXIT] om de 'Tempo'-display te verlaten.

## Het tempo aanpassen

### 1. Druk op de knop [TEMPO] om de 'Tempo'-display op te roepen.

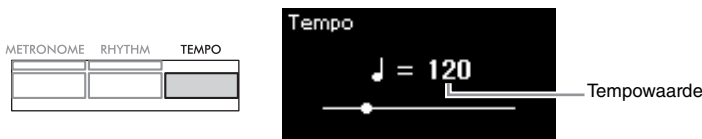

### 2. Gebruik de knoppen [◀]/[▶] om het tempo aan te passen.

Druk gelijktijdig op de knoppen [◀] en [▶] om de standaardinstelling van het tempo te herstellen.

### 3. Druk op de knop [EXIT] om de display Tempo te verlaten.

**Standaardinstelling:** 120

**Instelbereik:** Dit hangt van de Time Signature af (pagina 42).

## De Time Signature van de metronoom instellen

1. Druk herhaaldelijk op de knop [MENU] om de display 'Metronome/Rhythm' op te roepen. Selecteer 'Time Sig.' (maatsoort) en druk daarna op de [▶]-knop.

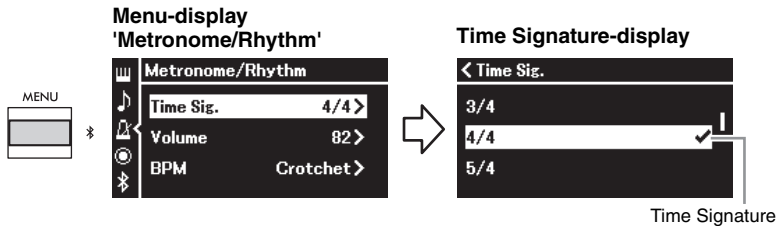

2. Gebruik de knoppen [▲]/[▼] om de gewenste Time Signature te selecteren.

**Instelbereik:** 2/2, 3/2, 1/4, 2/4, 3/4, 4/4, 5/4, 6/4, 7/4, 3/8, 6/8, 7/8, 9/8, 12/8

**Standaardinstelling:** 4/4 (Door een MIDI-song te selecteren wijzigt de tempowaarde in de waarde opgegeven in de data van de geselecteerde MIDI-song.)

### Tempoaanduiding en instelbereik

Wanneer u op de [TEMPO]-knop drukt, wordt het tempo weergegeven als 'note type=xxx' (bijvoorbeeld: ♩ =120). Door de Time Signature te selecteren, wijzigen de beschikbare parameters als volgt.

Nootype	Time Signature	Instelbereik
♩ Halve noot	2/2, 3/2	3 – 250
♪ Kwartnoot	1/4, 2/4, 3/4, 4/4, 5/4, 6/4, 7/4	5 – 500
♫ Gepunteerde	6/8, 9/8, 12/8	4 – 332 (alleen even getallen)
♩ Achtste noot	3/8, 7/8	10 – 998 (alleen even getallen) en 999

\* Als de tempowaarde van de geselecteerde MIDI-song zich buiten het instelbereik op het instrument bevindt, wordt de waarde aangepast zodat deze binnen het instelbereik ligt.

\* Het nootype wordt ingesteld op kwartnoot als de parameter 'BPM' in de menu-display 'Metronome/Rhythm' op 'Crotchet' is ingesteld, ongeacht de Time Signature die u instelt.

U kunt de metronoom met een belgeluid op de eerste tel van elke maat afspelen volgens de geselecteerde Time Signature.

Zie 'Bell' in het menu 'Metronome/Rhythm' (pagina 101) voor meer informatie.

3. Druk op de knop [EXIT] om de menu-display 'Metronome/Rhythm' te verlaten.

### Nootype

De lengte van één tel

### Gedetailleerde metronoominstellingen

U kunt het metronoomvolume, BPM, etc. instellen via de menu-display 'Metronome/Rhythm' (pagina 101).

# Het keyboard bespelen tijdens het afspelen van een ritme

U kunt een ritme selecteren uit diverse muziekgenres, zoals Pop en Jazz, en tegelijk meespelen. Raadpleeg de 'Lijst met ritmen' op pagina 112.

Bij dit instrument bestaat het ritme uit begeleiding door drums en bas.

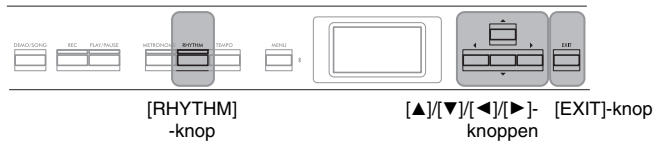

## 1. Druk op de knop [RHYTHM] om het afspelen van het ritme te starten.

Het afspelen van de intro start, gevolgd door het afspelen van het ritme.



### Intro/einde in- of uitschakelen:

Met een 'intro' en 'einde' kunt u het arrangement van de begeleiding variëren. U kunt een 'intro' en 'einde' in- of uitschakelen via 'Intro' of 'Ending' in de menu-display 'Metronome/Rhythm' (pagina 101).

## 2. Gebruik de knoppen [◀]/[▶] om het gewenste Rhythm op te roepen.

Raadpleeg de lijst met ritmen (pagina 112) voor meer informatie over de beschikbare ritmen.

## 3. Bespeel het keyboard terwijl een ritme wordt afgespeeld.

Het instrument zorgt automatisch voor de juiste begeleidende basklanken terwijl u speelt, op basis van de akkoorden die u gebruikt.

### Het basgeluid in-/uitschakelen:

De standaardinstelling voor het basgeluid is 'On'.

Als u zonder basbegeleiding wilt spelen, stelt u deze in op 'Off'.

U kunt 'Bass' instellen in de menudisplay 'Metronome/Rhythm' (pagina 101).

## 4. Druk nogmaals op de knop [RHYTHM] om het afspelen van het ritme te stoppen.

Het ritme stopt automatisch nadat het einde is afgespeeld.

## 5. Druk op de [EXIT]-knop om de 'Rhythm'-display te verlaten.

### Het tempo van het ritme

- Het tempo van het ritme is gelijk aan het tempo ingesteld voor de metronome (pagina 41).
- Als u een MIDI-song selecteert, wijzigt de tempowaarde in de waarde opgegeven in de data van de geselecteerde MIDI-song, ook als u het tempo van het ritme hebt ingesteld.
- Wanneer u op de [TEMPO]-knop drukt om de 'Tempo'-display op te roepen en het tempo van het ritme te wijzigen, drukt u tijdens het afspelen van het ritme op de [EXIT]-knop om terug te keren naar de 'Rhythm'-display vanuit de 'Tempo'-display.

### Gedetailleerde instellingen voor het ritme

In de menu-display 'Metronome/Rhythm' (pagina 101) kunt u gedetailleerde parameters instellen, zoals het volume van het ritme en Sync Start, dat ervoor zorgt dat het afspelen van het ritme start wanneer u een toets indrukt.

### OPMERKING

U kunt de display 'Rhythm' niet oproepen tijdens het afspelen of opnemen van een song.

### OPMERKING

- Sommige arrangementen zijn mogelijk niet geschikt voor gebruik met deze functie.
- Het 9e, 11e en 13e akkoord kunnen niet worden gespeeld.
- Informatie over het spelen van akkoorden kunt u vinden in commercieel verkrijgbare akkoordenboeken.

# Songs spelen en oefenen

---

Op dit instrument kunt u vooraf ingestelde songs, songs die u hebt opgenomen op het instrument of in de handel verkrijgbare songs afspelen. Naast het luisteren naar deze songs kunt u tijdens het afspelen ook op het keyboard spelen.

Er zijn twee soorten songs die kunnen worden opgenomen en afgespeeld op dit instrument: MIDI-songs en audiosongs.

## • MIDI-song MIDI

Een MIDI-song bestaat uit de uitvoerdata van uw toetsenspel en is geen opname van het werkelijke geluid zelf. De performance-informatie heeft betrekking op welke toetsen zijn ingedrukt, met welke timing en kracht – net als in een muzieknotatie. Op basis van de opgenomen performance-informatie voert de toongenerator het corresponderende geluid uit. Een MIDI-song maakt gebruik van een kleine hoeveelheid datacapaciteit in vergelijking met een audiosong en u kunt gemakkelijk geluidskenmerken wijzigen, zoals de gebruikte voice.

## • Audiosong Audio

Een audiosong daarentegen, is een opname van het gespeelde geluid zelf. Deze data worden op dezelfde manier opgenomen als bij cassettebanden of voicerecorders enz. Deze data kunnen worden afgespeeld op een draagbare muzikspeler enz., waardoor u anderen gemakkelijk uw spel kunt laten horen.

De beschikbare functies verschillen voor MIDI-songs en audiosongs. In dit hoofdstuk geven de volgende pictogrammen aan of de toelichting van toepassing is op MIDI-songs of audiosongs.

**Voorbeeld:** MIDI Audio

Duidt aan dat de toelichting alleen van toepassing is op MIDI-songs.

U kunt de volgende songtypen afspelen op dit instrument.

- Voicedemosongs (voicedemo)
- Vooraf ingestelde songs: 50 klassieke vooraf ingestelde songs ('50 classics').
- Songs die u zelf hebt opgenomen. Zie pagina 54 voor instructies voor het opnemen.
- In de handel verkrijgbare MIDI-songdata: SMF (Standard MIDI File)  
De maximumgrootte voor afspelen op dit instrument is ca. 500 kB per MIDI-song.
- In de handel verkrijgbare audiosongdata: Wav (met de bestandsextensie .wav, 44,1 kHz samplefrequentie, 16-bits resolutie, stereo en maximumduur van 80 minuten)

## Songs afspelen

MIDI | Audio

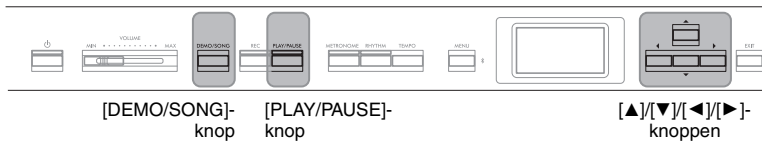

1. Als u een song van een USB-flashstation wilt afspelen, sluit u op voorhand het USB-flashstation dat de songdata bevat aan op de [↔] (USB TO DEVICE)-aansluiting.
2. Druk op de knop [DEMO/SONG] om de display 'Song List' op te roepen en selecteer daarna de gewenste categorie met de knoppen [▲]/[▼].

Selecteer de gewenste song uit de categorie '50 Classics', 'User' of 'USB'. Hieronder vindt u een beschrijving van de categorieën.

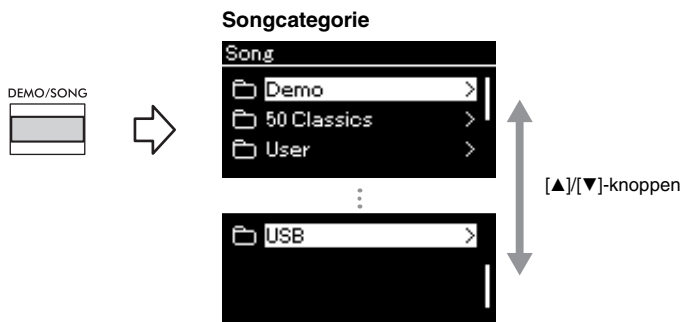

<b>Demo</b>	Met voicedemo's kunt u de kenmerken van de voices ervaren (MIDI-song). Raadpleeg pagina 22 voor meer informatie over het afspelen van de demo. Raadpleeg de 'Lijst met voicedemo's' op pagina 111 voor songnamen.
<b>50 Classics</b>	50 klassieke vooraf ingestelde songs (MIDI-songs). Raadpleeg de 'Lijst met songs' op pagina 112 voor meer informatie.
<b>User</b>	MIDI-songs die op het instrument zijn opgenomen en opgeslagen met de opnamefunctie (pagina 54) en MIDI-songs die naar het instrument zijn gekopieerd/verplaatst met bestandsbewerkingen (pagina 66).
<b>USB</b>	MIDI-/audiosongs die zijn opgeslagen op het USB-flashstation door deze op te nemen met het instrument of audiosongs die zijn geconverteerd van MIDI-songs (pagina 70) of MIDI-/audiosongs die zijn opgeslagen op het USB-flashstation.

3. Druk op de [▶]-knop om de songs in de geselecteerde categorie weer te geven en selecteer daarna de gewenste song met de knoppen [▲]/[▼].

Wanneer de categorie 'User' of 'USB' is geselecteerd, bevindt het pictogram dat het songtype aangeeft zich links van de songnaam.

### OPMERKING

- Lees eerst 'USB-apparaten aansluiten ([↔] (USB TO DEVICE)-aansluiting)' op pagina 75 voordat u een USB-flashstation gaat gebruiken.
- Het instrument kan automatisch een songfile selecteren die is opgeslagen in de hoofdmap van het USB-flashstation zodra het USB-flashstation wordt aangesloten. Zie 'USB Autoload (USB automatisch laden)' op pagina 106 voor instructies.

### OPMERKING

De USB-map wordt alleen weergegeven wanneer het USB-flashstation is aangesloten op de [↔] (USB TO DEVICE)-aansluiting.

### OPMERKING

Druk op de [◀]-knop om terug te keren naar de categorie/map.

### OPMERKING

'NoSong' wordt weergegeven in de display als de map geen data bevat.

**Lijst met songs**

Pictogram

Pictogram	Data-indeling
	Map
	MIDI-songs
	Audiosongs

**Een opgenomen song opgeslagen op het USB-flashstation selecteren:**

Als u een song opneemt en opslaat op een USB-flashstation, wordt de opgenomen song automatisch opgeslagen in de map USER FILES op een USB-flashstation. Als u de song in de map USER FILES wilt selecteren, selecteert u USB in stap 2 en de map USER FILES in stap 3.

**4. Druk op de knop [▶] om de gewenste song te selecteren.**

In de display Song ziet u de naam van de huidige geselecteerde song en categorienaam.

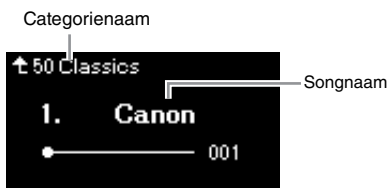
**Song-display: MIDI-song****Song-display: Audiosong****5. Druk op de knop [PLAY/PAUSE] om het afspelen te starten.**

De huidige afspelpositie van de song wordt weergegeven.

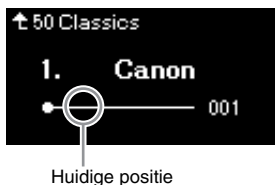
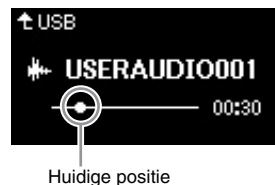
**Song-display: MIDI-song****Song-display: Audiosong**

U kunt tijdens het afspelen van een song het keyboard bespelen. U kunt ook de voice voor uw toetsenspel wijzigen. Om de volumebalans tussen uw toetsenspel en de afgespeelde MIDI-song aan te passen of om het audiovolume aan te passen, stelt u de juiste volumeparameters in de menu-display 'Song' afzonderlijk in (pagina 52).

**6. Druk opnieuw op de knop [PLAY/PAUSE] om het afspelen te stoppen.**

Ook als u niet op de knop [PLAY/PAUSE] drukt, wordt de song automatisch gestopt als het einde van de song is bereikt.

**Als geen songs kunnen worden gelezen van een USB-flashstation**

Als de song niet kan worden gelezen, moet u mogelijk de taalinstelling voor de songnaam in de menu-display 'System' wijzigen (pagina 107).

**OPMERKING**

- Druk op de [▲]-knop om terug te keren naar de lijst met songs.
- Wanneer de songtitel te lang is om te worden weergegeven, drukt u op de [▼]-knop om de volledige titel te bekijken.

**OPMERKING**

Songs met een titel van meer dan 48 tekens kunnen niet op dit instrument worden afgespeeld.

**OPMERKING**

Als een song is geselecteerd, wordt het oorspronkelijke tempo van de song gebruikt en wordt de metronoominstelling (pagina 41) genegeerd.

**OPMERKING**

U vindt een beschrijving van handige afspeelfuncties op pagina 48 – 53.

## Terugspoelen/Snel vooruitspoelen/Terugkeren naar het begin van de song

### Terugspoelen/Snel vooruitspoelen

Gebruik de knoppen [◀] en [▶] om terug en vooruit te spoelen in de song (in maten of seconden), terwijl de Song-display wordt weergegeven.

Song-display: MIDI-song



Maatnummer

Song-display: Audiosong



Verstreken tijd

Houd een van de knoppen ingedrukt om continu terug of vooruit te spoelen.

### Terugkeren naar het begin van de song

Door tegelijk op de knoppen [◀] en [▶] te drukken, keert u terug naar het begin van de song.

## Het tempo aanpassen

U kunt het afspeeltempo van een song aanpassen.

### 1. Druk op de knop [TEMPO] om de 'Tempo'-display op te roepen.

Voor een MIDI-song drukt u op de knop [TEMPO] tijdens het afspelen van een song of terwijl de display Song wordt weergegeven. Voor een audiosong drukt u op de knop [TEMPO] tijdens het afspelen van een song.

MIDI-song

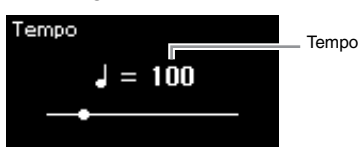

Audiosong

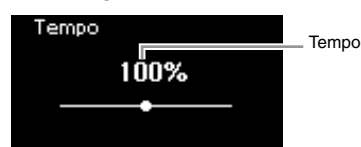

### 2. Wijzig de tempowaarde met de knoppen [◀]/[▶].

U kunt het oorspronkelijke tempo van de huidige song herstellen door de knoppen [◀] en [▶] tegelijk in te drukken.

#### Voor MIDI-songs

Het tempobereik verschilt, afhankelijk van de Time Signature voor de geselecteerde MIDI-song. De beschikbare instelwaarden zijn mogelijk alleen even getallen (een veelvoud van 2), afhankelijk van de Time Signature. Zie pagina 42 voor meer informatie.

#### Voor audiosongs

Het tempobereik ligt tussen 75% - 125%. 100% is de oorspronkelijke tempowaarde. Hogere waarden resulteren in een hoger tempo.

### 3. Druk op de knop [EXIT] om de 'Tempo'-display te verlaten.

#### OPMERKING

Het tempo van een audiosong veranderen kan zijn tooneigenschappen veranderen.

## Een partij voor één hand spelen — Functie Part Cancel (MIDI-songs)

MIDI Audio

Sommige MIDI-songs, zoals vooraf ingestelde songs, zijn verdeeld in een partij voor de rechterhand en één voor de linkerhand. Met dergelijke songdata kunt u de linkerhand oefenen door alleen de rechterhandpartij in te schakelen en de rechterhand door alleen de linkerhandpartij in te schakelen. Zo kunt u de partijen afzonderlijk oefenen om moeilijke muziek eenvoudig te leren beheersen.

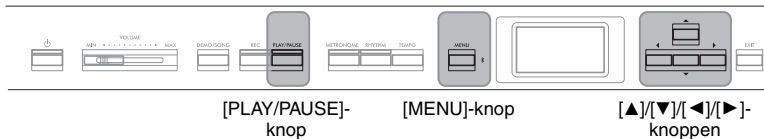

### 1. Selecteer een song die u wilt oefenen.

Zie pagina 45 voor instructies. De songcategorie '50 Classics' wordt aanbevolen.

### 2. Selecteer een partij die u wilt oefenen.

Druk herhaaldelijk op de knop [MENU] om de menu-display 'Song' op te roepen en selecteer daarna de gemarkeerde optie in elke display, zoals hieronder afgebeeld.

In de 'L/R'-display selecteert u de partij (track) die u wilt dempen om te oefenen. Selecteer 'R' als u de rechterhandpartij wilt oefenen of 'L' als u de linkerhandpartij wilt oefenen.

#### Menu-display 'Song'

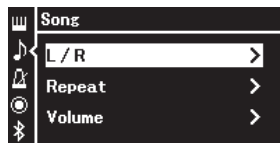

#### 'L/R'-display



2-1. Gebruik de knoppen [▲]/[▼] om 'L/R' te selecteren.

2-2. Druk op de knop [▶] om de volgende display op te roepen.

2-3. Gebruik de knoppen [▲]/[▼] om de gewenste track te selecteren.

### 3. Gebruik de knop [▶] om 'Off' te selecteren voor de geselecteerde partij.

### 4. Druk op de knop [PLAY/PAUSE] om het afspelen te starten.

Speel en oefen de partij die u net hebt gedempt.

### 5. Druk opnieuw op de knop [PLAY/PAUSE] om het afspelen te stoppen.

Ook als u niet op de knop [PLAY/PAUSE] drukt, wordt de song automatisch gestopt als het einde van de song is bereikt.

#### OPMERKING

Sommige songs in de categorieën '50 Classics' zijn duetsongs. Zie pagina 112 voor informatie over het toewijzen van partijen voor de duetsongs.

#### OPMERKING

- De partijen kunnen zelfs tijdens het afspelen worden in- en uitgeschakeld.
- Gewoonlijk wordt kanaal 1 toegewezen aan 'R', kanaal 2 aan 'L' en kanalen 3 – 16 aan 'Extra'. De toewijzing van de kanalen kan per song verschillen. De kanalen die aan 'Extra' zijn toegewezen, kunnen niet afzonderlijk worden in- of uitgeschakeld.
- Wanneer u een andere MIDI-song selecteert, worden beide partijen automatisch weer ingeschakeld.



## Een song herhaaldelijk afspelen

Er zijn drie Repeat-items. Dit is handig voor het herhaaldelijk oefenen van moeilijke passages. U kunt deze functie en de hiervoor beschreven functie Part Cancel gebruiken om moeilijke passages te oefenen in het geval van MIDI-songs.

- **AB Repeat** ..... Speelt het opgegeven bereik van de geselecteerde MIDI-song herhaaldelijk af.
- **Phrase Repeat** ..... Speelt herhaaldelijk een specifieke frase af van een MIDI-song die Phrase Marks bevat.
- **Song Repeat** ..... Speelt herhaaldelijk een MIDI-/audiosong af of speelt herhaaldelijk alle MIDI-/audiosongs af die in een geselecteerde categorie (map) zijn opgeslagen.

Deze uitleg is alleen van toepassing op AB Repeat en Song Repeat. Zie pagina 98 voor Phrase Repeat.

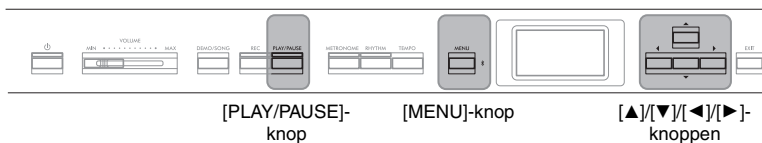

### 1. Selecteer een song die u wilt afspelen.

Zie pagina 45 voor instructies.

### 2. Roep de 'Repeat'-display op.

Druk herhaaldelijk op de knop [MENU] om de menu-display 'Song' op te roepen. Selecteer 'Repeat' en druk daarna op de knop [▶].

Menu-display 'Song'



'Repeat'-display

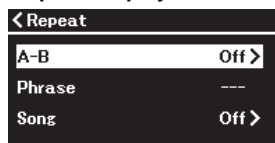

### 3. In de 'Repeat'-display selecteert u de gewenste optie met de knoppen [▲]/[▼] en daarna drukt u op de knop [▶].

Selecteer 'A-B' voor AB Repeat, selecteer 'Phrase' voor Phrase Repeat of selecteer 'Song' voor Song Repeat.

### 4. Kies de gewenste instelling in de insteldisplay.

- **AB Repeat** .....Zie pagina 50.
- **Phrase Repeat** .....Zie pagina 98 (het gedeelte 'Phrase' in 'Repeat').
- **Song Repeat** .....Zie pagina 51.

#### Phrase Mark

Een voorgeprogrammeerde marker in bepaalde MIDI-songdata die een specifieke locatie in de song specificeert.

## Instelling AB Repeat

MIDI

Audio

Zie pagina 49 voor informatie over basisbewerkingen. Ga verder vanaf stap 4 op deze pagina en volg de onderstaande procedure.

**4-1. Druk op de knop [PLAY/PAUSE] om het afspelen van de song te starten.**

**4-2. Druk op de knop [▶] aan het beginpunt (A) van het bereik dat moet worden herhaald.**

'A-B'-display

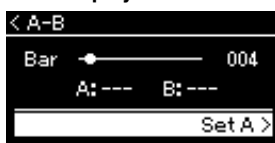

### Het begin van een song opgeven als punt A

Geef punt A op voordat het afspelen start, start daarna het afspelen en geef punt B op.

**4-3. Druk nogmaals op de knop [▶] aan het eindpunt (B).**  
Na een automatische inleiding (om u te helpen in de frase te komen), wordt het gedeelte van punt A tot punt B herhaaldelijk afgespeeld.

### Het eind van een song opgeven als punt B

Als u alleen punt A opgeeft, wordt herhaaldelijk afgespeeld van punt A tot aan het einde van de song (punt B).

**5. Om de functie Repeat uit te schakelen, drukt u op de knop [▶] wanneer 'Repeat Off' is geselecteerd of selecteert u een andere song.**



### OPMERKING

U kunt het bereik dat moet worden herhaald ook als volgt opgeven.

- 1 Selecteer het maatnummer met de knop [▲] en spoel de song daarna snel vooruit tot punt A met de knoppen [◀]/[▶].
- 2 Selecteer 'Set A' met de knop [▼] en druk daarna op de knop [▶]. Nadat u punt A hebt opgegeven, wordt de display om punt B te geven opgeroepen.
- 3 Geef punt B op dezelfde manier op als punt A.

## Instelling Song Repeat

MIDI

Audio

Zie pagina 49 voor informatie over basisbewerkingen. Ga verder vanaf stap 4 op deze pagina en volg de onderstaande procedure.

### 4-1. Selecteer het gewenste type Repeat met de knoppen [◀]/[▶] in de insteldisplay.

Insteldisplay



Standaardinstelling: Off

<b>Off</b>	Schakelt afspelen met Repeat uit. De song stopt automatisch wanneer het afspelen van de geselecteerde song het einde bereikt.
<b>Single</b>	Speelt de geselecteerde song herhaaldelijk af.
<b>All</b>	Alle songs in een opgegeven bereik worden doorlopend op volgorde afgespeeld.
<b>Random</b>	Alle songs in de geselecteerde categorie worden doorlopend in willekeurige volgorde afgespeeld.

### 4-2. Druk op de knop [PLAY/PAUSE] om herhaald afspelen te starten.

De pictogrammen van elke herhaalfunctie worden weergegeven in de display Song.

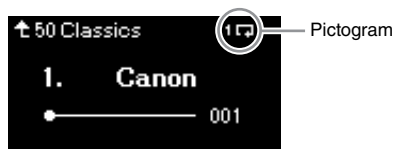

Wanneer de functie Repeat is ingeschakeld, wordt (enkel), (alle) of (willekeurig) weergegeven in de rechterbovenhoek van de display Song.

### 5. Om de functie Repeat uit te schakelen, drukt u nogmaals op de knop [PLAY/PAUSE] om het afspelen te stoppen en selecteert u 'Off' in stap 4- 1.

## De volumebalans aanpassen

**MIDI** | **Audio**

Wanneer een MIDI-song is geselecteerd, kunt u de volumebalans aanpassen tussen de afgespeelde song en de klanken die u op het keyboard speelt of tussen de rechter- en linkerhandpartijen van de geselecteerde song. Wanneer een audiosong is geselecteerd, kunt u het volume van de audiosong aanpassen.

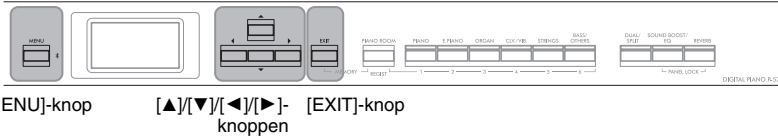

1. Selecteer eerst de gewenste song. (pagina 45)
2. Druk herhaaldelijk op de knop [MENU] om de menu-display 'Song' op te roepen. Selecteer 'Volume' en druk daarna op de knop [▶].



(Wanneer een MIDI-song is geselecteerd)

**Menu-display 'Song'**



(Wanneer een audiosong is geselecteerd)

**Menu-display 'Song'**

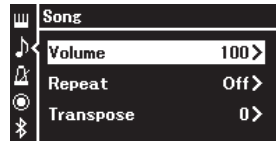

3. Wanneer een MIDI-song is geselecteerd, selecteert u 'Song – Keyboard' of 'Song L – R' met de knoppen [▲]/[▼] en daarna drukt u op de knop [▶] om de insteldisplay op te roepen.

<b>Song – Keyboard</b>	Past de volumebalans tussen het afspelen van de MIDI-song en het toetsenspel aan.
<b>Song L – R</b>	Hiermee kunt u de volumebalans instellen tussen de rechter- en linkerhandpartijen van de geselecteerde MIDI-song.

Wanneer een audiosong is geselecteerd, gebruikt u de knoppen [◀]/[▶] om het afspeelvolume van de audio in te stellen. Ga verder met stap 5 als u de waarde hebt ingesteld.

(Wanneer een MIDI-song is geselecteerd)

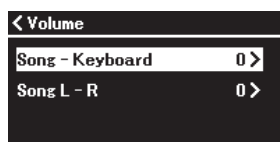

(Wanneer een audiosong is geselecteerd)

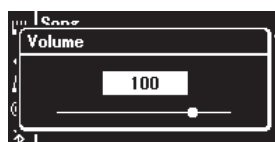

### OPMERKING

Sommige commerciële muziekdata (MIDI-song) worden op een extreem hoog volume afgespeeld. Pas voor dergelijke data de instelling 'Song – Keyboard' aan.

## 4. Pas de volumebalans aan met de knoppen [◀]/[▶].

In het geval van  
'Song – Keyboard':



Het volume van uw toetsenspel wordt lager.      Het volume van de afgespeelde song wordt lager.

In het geval van  
'Song L – R':



Het volume van de rechterpartij wordt lager.      Het volume van de linkerpartij wordt lager.

## 5. Druk tweemaal op de [EXIT]-knop om de menu-display 'Song' te verlaten.

Als u een andere MIDI-song selecteert, wordt de instelling voor 'Song L – R' teruggezet naar de standaardinstelling. Als u een andere song selecteert, worden de waarde voor 'Song – Keyboard' en het audiovolume niet teruggezet.

### Song – Keyboard

Standaardinstelling: 0

Instelbereik: Key+64 – 0 – Song+64

### Song L – R

Standaardinstelling: 0

Instelbereik: L+64 – 0 – R+64

### OPMERKING

De geselecteerde parameters van 'Song – Keyboard' blijven behouden (back-upinstelling), zelfs als het instrument wordt uitgezet. Zorg ervoor dat u het volumeniveau niet op het minimum instelt. Anders wordt het geluid van het keyboard of songs niet afgespeeld. U kunt instellen of u de geselecteerde parameter al dan niet wilt behouden. Zie 'Back-upinstelling' op pagina 90 voor meer informatie.

## Handige afspeelfuncties

MIDI

Audio

### Het afspelen starten/onderbreken met een pedaal

U kunt de functie Song Play/Pause (dezelfde functie als de [PLAY/PAUSE]-knop op het voorpaneel) toewijzen aan het bijgeleverde voetpedaal of de voetschakelaar (apart verkrijgbaar), die is aangesloten op de [AUX PEDAL]-aansluiting of aan het middelste of linkerpedaal van de pedaleenheid (apart verkrijgbaar) die is aangesloten op de [PEDAL UNIT]-aansluiting. Druk herhaaldelijk op de knop [MENU] om de menu-display 'System' op te roepen en selecteer daarna 'Pedal' → 'Play/Pause' om de functie toe te wijzen. Dit is handig als u het afspelen wilt starten of onderbreken terwijl u speelt en uw handen niet van het keyboard wilt halen.

### De toonhoogte van een song transponeren

U kunt de toonhoogte van de afgespeelde song verhogen of verlagen in stappen van halve noten. U kunt de instellingen wijzigen via de menu-display 'Song'. Druk meerdere keren op de [MENU]-knop om de menudisplay 'Song' → 'Transpose' (pagina 98) op te roepen.

### OPMERKING

Het audio-invoergeluid van een extern apparaat (pagina 54) kan niet worden getransponeerd.

# Uw spel opnemen

Met dit instrument kunt u uw spel opnemen op de volgende twee manieren.

## • MIDI-opname **MIDI**

Met deze methode wordt uw spel opgenomen als SMF MIDI-bestand (indeling 0) en opgeslagen op het instrument of een USB-flashstation. Als u een specifiek deel opnieuw wilt opnemen of parameters zoals Voice wilt wijzigen, handel dan als volgt. U kunt uw spel ook track per track opnemen. Omdat een MIDI-song na opname kan worden geconverteerd naar een audiosong (pagina 70), wilt u wellicht MIDI-opname (met overdubben en meerdere partijen) gebruiken om eerst een complex arrangement te maken dat u niet live zou kunnen spelen, en dit vervolgens naar een audiosong converteren. In dit instrument kunt u ca. 500 kB data per song opnemen.

## • Audio-opname **Audio**

Met deze methode wordt het opgenomen spel als audiobestand opgeslagen op een USB-flashstation. De opname is voltooid zonder aanduiding van het opgenomen deel. Omdat het spel wordt opgeslagen in de stereo-WAV-indeling met een normale resolutie met cd-kwaliteit (44,1 kHz/16-bits), kan het via een computer worden overgebracht naar en afgespeeld op draagbare muziekspelers. Omdat het audio-geluid\* van het externe apparaat ook wordt opgenomen, kunt u uw toetsenspel opnemen samen met het spel van het aangesloten audio-apparaat, computer of smart apparaat, etc. Met dit instrument kunt u tot 80 minuten per opname opnemen.

\* Audio sound input (audio-ingangsgeluid):

Audiodata die naar dit instrument worden verzonden vanaf een extern apparaat, zoals een computer of een smart apparaat, etc., wanneer het instrument op deze apparaten wordt aangesloten via de [AUX IN]-aansluiting, de [USB TO HOST]-aansluiting, een draadloos netwerk of Bluetooth). Raadpleeg het gedeelte 'Aansluiten op andere apparaten' op pagina 74 voor meer informatie over de aansluiting op deze apparaten.

Zie pagina 44 voor meer informatie over het verschil tussen MIDI- en audiosongs.

## Opnamemethoden

In dit hoofdstuk worden de volgende vier methoden besproken. De indeling van de gemaakte data is afhankelijk van de methode, MIDI of audio.

### • Snelle MIDI-opname **MIDI** .....pagina 55

Met deze methode kunt u het snelst beginnen opnemen. Uw spel wordt opgenomen en opgeslagen in de categorie 'User' (pagina 45) in het interne geheugen van het instrument.

### • MIDI-opname – afzonderlijke tracks **MIDI** .....pagina 57

Met deze methode kunt u de rechter-, linker- en extra partijen afzonderlijk opnemen. U kunt de linkerpartij opnemen terwijl de rechterpartij wordt afgespeeld. Dit is handig voor het opnemen van beide partijen van een duet. Aangezien u tot zestien partijen afzonderlijk kunt opnemen, kunt u het spel van elk van de instrumenten één voor één opnemen om volledig georkestreerde composities te creëren.

### • MIDI-opname op het USB-flashstation **MIDI** .....pagina 59

Deze methode is handig als u de eerder opgenomen MIDI-song op het USB-flashstation wilt overschrijven of een nieuwe MIDI-song op het USB-flashstation wilt maken.

### • Audio-opname op het USB-flashstation **Audio** .....pagina 61

Met deze methode kunt u uw spel opnemen als audiodata op het USB-flashstation dat op de [↔] (USB TO DEVICE)-aansluiting is aangesloten.

#### OPMERKING

U kunt een bepaald gedeelte van de MIDI-song opnieuw opnemen of het tempo of de Voice van de opgenomen song wijzigen. Raadpleeg voor meer informatie 'Overige opnametechnieken' (pagina 62).

## Snelle MIDI-opname

### MIDI

Deze methode is de snelste manier om te beginnen opnemen.

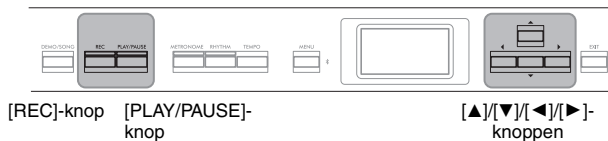

### 1. Geef de nodige instellingen op, zoals voiceselectie en Time Signature.

Zie pagina 20 voor meer informatie over het selecteren van voices. Schakel desgewenst Dual/Split/Duo in of uit en kies een Reverb/Chorus/Effect Type voordat u met de opname begint. Aangezien u Metronome/Rhythm ook tijdens de opname kunt gebruiken, moet u het tempo en de maatsoort van Metronome/Rhythm (pagina 41) instellen voordat u met de opname begint.

### 2. Druk op de [REC]-knop om de opnamemodus in te schakelen.

Er wordt automatisch een lege song ingesteld voor opname.



De knop [PLAY/PAUSE] knippert in het huidige tempo. Druk opnieuw op de [REC]-knop om de opnamemodus te verlaten.

### 3. Bespeel het keyboard om de opname te starten.

Als u een stilte wilt opnemen aan het begin van de song, drukt u op de knop [PLAY/PAUSE] om de opname te starten.

'REC'-display (tijdens het opnemen)

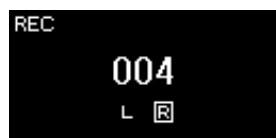

### 4. Als u klaar bent met uw spel, drukt u opnieuw op de [REC]-knop om de opname te stoppen.

Met deze bewerking verlaat u de opnamemodus en wordt de display voor het opslaan van de opgenomen speeldata opgeroepen.



#### OPMERKING

Zie 'MIDI-opname – afzonderlijke tracks' (pagina 57) als u de linkerhand- en rechterhandpartij afzonderlijk wilt opnemen, want bij deze opnamemethode wordt verondersteld dat de linkerhand- en rechterhandpartij samen worden opgenomen.

#### OPMERKING

- U kunt de metronoom/ritme gebruiken bij het opnemen. Het geluid van de metronoom kan niet worden opgenomen, maar dat van het ritme wel. Start het afspelen van het ritme pas nadat u de opnamemodus hebt geactiveerd. Als u de opnamemodus activeert tijdens het afspelen van het ritme, wordt het afspelen gestopt.
- De volumebalans 'Song – Keyboard' (pagina 52) wordt niet opgenomen.
- Bij een MIDI-opname wordt het spel opgenomen op track 1. In de Dual-, Duo- of splitmodus kijken de tracks die zijn toegewezen voor opname af van de tracks die voor de opname worden gebruikt. Zie 'Opnametracks toewijzen' op pagina 57 voor meer informatie.

#### OPMERKING

Door de knop [REC] een seconde ingedrukt te houden wordt de display met de opnamedoelongs opgeroepen. Selecteer in dit geval 'New Song' en druk daarna op de knop [▶]. Raadpleeg de tabel op pagina 60 voor meer informatie.

#### OPMERKING

- Wanneer een ritme (pagina 43) is geselecteerd, drukt u op de knop [RHYTHM] om het afspelen van het ritme en de MIDI-opname tegelijk te starten.
- Desgewenst kunt u de voice wijzigen, de Dual/Split inschakelen of de instellingen oproepen die in het registratiegeheugen zijn geregistreerd.

## 5. Selecteer 'Save' (opslaan) of 'Retry' (opnieuw opnemen) of 'Cancel' (annuleren) voor het opgenomen spel in de display 'Confirm' (bevestigen).

- Als u het opgenomen spel wilt opslaan, selecteert u 'Save' en drukt u vervolgens op de knop [▶].
- Als u niet tevreden bent over uw spel en het opnieuw wilt opnemen, selecteert u 'Retry' en drukt u vervolgens op de knop [▶]. Start opnieuw met opnemen vanaf stap 3.
- Als u de opgenomen data niet wilt opslaan, selecteert u 'Cancel' en drukt u op de knop [▶].

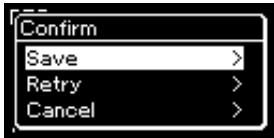

Nadat het opslaan is voltooid, wordt 'Save Completed' in de display weergegeven en wordt de display Song opnieuw weergegeven. De opgenomen song krijgt de naam 'USERSONGxxx' (xxx: nummer) en wordt opgeslagen in de categorie 'User'.

## 6. Om het opgenomen spel te beluisteren, drukt u op de knop [PLAY/PAUSE].

### LET OP

De opgenomen MIDI-song gaat verloren als u overschakelt naar een andere song of als u het instrument uitschakelt zonder eerst op te slaan.

### De naam van de opgenomen song wijzigen

De opgenomen songs krijgen automatisch een naam, maar u kunt de songnamen desgewenst wijzigen (pagina 71).

### OPMERKING

Raadpleeg pagina 68 voor meer informatie over hoe u een song verwijdert.

Data die in MIDI-songs kan worden opgenomen	
<p><b>Data voor afzonderlijke tracks</b></p> <ul style="list-style-type: none"> <li>• Note data (your keyboard performance)</li> <li>• Voice selection</li> <li>• Pedal operations (Damper/Soft/Sostenuto)</li> <li>• Reverb Depth</li> <li>• Chorus Depth</li> <li>• Effect Depth</li> <li>• Sound brightness — "Brightness"</li> <li>• Resonance effect setting — 'Harmonic Cont'</li> <li>• Octave</li> <li>• Volume setting for each Voice — "Volume"</li> <li>• Pan for each Voice</li> <li>• Detune</li> <li>• Touch Sensitivity — "Touch Sens."</li> <li>• Grand Expression Modeling data</li> </ul>	<p><b>Data voor alle tracks</b></p> <ul style="list-style-type: none"> <li>• Scale</li> <li>• Tempo</li> <li>• Time Signature</li> <li>• Reverb type</li> <li>• Chorus type</li> <li>• Effect type</li> </ul>

### OPMERKING

Andere parameterinstellingen dan voice en tempo, zoals de nootdata, pedaaldata (damper/soft/sostenuto), octaveringsinstelling en Time Signature, kunnen niet meer worden gewijzigd na het opnemen.



## MIDI-opname – afzonderlijke tracks

### MIDI

Met MIDI-opname kunt u een MIDI-song maken met in totaal 16 tracks door uw spel track per track op te nemen. Tijdens het opnemen van een pianostuk kunt u bijvoorbeeld de rechterhandpartij op track 1 opnemen en vervolgens de linkerhandpartij op track 2, zodat u toch een compleet stuk kunt opnemen dat moeilijk live met twee handen samen kan worden gespeeld. Om bijvoorbeeld een uitvoering met het afspelen van ritme op te nemen, legt u eerst het afspelen van het ritme vast, en neemt u daarna een of meerdere melodieën op track 1 op, terwijl u luistert naar het eerder opgenomen ritme. Op deze manier kunt u een volledige song maken die anders moeilijk of zelfs onmogelijk live zou kunnen worden gespeeld.



**Als u een nieuwe track van een eerder opgenomen MIDI-song wilt opnemen:**

1. Voer dezelfde handeling uit als stap 1 in 'Snelle MIDI-opname' (pagina 55).
2. Selecteer de MIDI-doelsong (stappen 1–4 op pagina 45).
3. Houd de [REC]-knop een seconde ingedrukt om de display op te roepen met een lijst van opnamedoelsongs. (pagina 59).
4. Selecteer het 4e item (de geselecteerde MIDI Song), druk op de [▶]-knop en ga dan naar stap 2 op deze pagina.

1. Voer dezelfde bewerkingen uit als in stap 1 en stap 2 op pagina 55 om de opnamemodus te activeren terwijl een nieuwe lege song is geselecteerd.
2. Gebruik de knoppen [◀]/[▶] om een opnametrack te selecteren.

Het ritme kan niet aan een opgenomen song worden toegevoegd. Als u het ritme wilt opnemen, moet u eerst het afspelen van het ritme opnemen.

Als u de rechterhandpartij wilt opnemen, selecteert u 'R' (track 1).

Als u de linkerhandpartij wilt opnemen, selecteert u 'L' (track 2).

Als u uw spel wilt opnemen op tracks 3 – 16, roept u de gewenste track op door herhaaldelijk op de knoppen [◀]/[▶] te drukken.

Als het ritme eerst was opgenomen, vóór de andere tracks, wordt het automatisch opgenomen op één van de tracks 9 – 11 (of alle drie de tracks). Als dit het geval is, selecteert u de gewenste track voor de opname, met uitzondering van deze tracks.



### OPMERKING

Zie 'MIDI-opname op het USB-flashstation' (pagina 59) als u uw spel op het USB-flashstation wilt opnemen of de opname aan de MIDI-song op het USB-flashstation wilt toevoegen.

### Opnametracks toewijzen

- Wanneer u het ritme opneemt, kunt u niet alle tracks selecteren. Het ritme wordt opgenomen op de tracks 9 – 11.
- Als Dual/Split/Duo is ingeschakeld, wordt alleen het spel van voice R1 opgenomen op de geselecteerde track. Het spel van voice R2 wordt opgenomen op het tracknummer gelijk aan 6 plus de geselecteerde track en het spel van voice L van Split/Duo wordt opgenomen op het tracknummer gelijk aan 3 plus de geselecteerde track. Het afgespeelde ritme wordt opgenomen op de tracks 9 - 11.

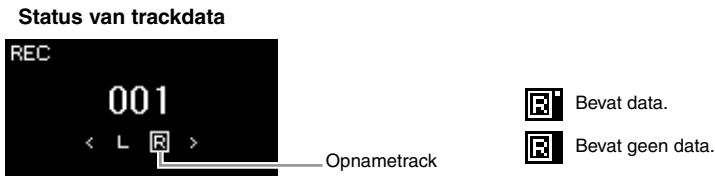

### 3. Start de opname.

Bespeel het keyboard om de opname te starten.

Wanneer u eerst het Rhythm wilt opnemen, drukt u op de [RHYTHM]-knop om met de opname te starten.

Als u een stilte wilt opnemen aan het begin van de song, drukt u op de knop [PLAY/PAUSE] om de opname te starten.

### 4. Als u klaar bent met spelen, drukt u op de [REC]-knop om de opname te stoppen.

Met deze bewerking verlaat u de opnamemodus en wordt de display voor het opslaan van de opgenomen speeldata opgeroepen.

### 5. Als u de opgenomen performance wilt opslaan, drukt u op de knop [▶] om de data op te slaan terwijl 'Save' is geselecteerd.

- Als u de opgenomen performance wilt opslaan, selecteert u 'Save' en drukt u op de knop [▶].
- Als u niet tevreden bent over uw performance en deze opnieuw wilt opnemen, selecteert u 'Retry' en drukt u op de knop [▶]. Start opnieuw met opnemen vanaf stap 3.
- Als u de opgenomen data niet wilt opslaan, selecteert u 'Cancel' en drukt u op de knop [▶].

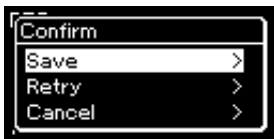

Nadat het opslaan is voltooid, wordt 'Save Completed' in de display weergegeven en wordt de display Song opnieuw weergegeven. De opgenomen song krijgt de naam 'USERSONGxxx' (xxx: nummer) en wordt opgeslagen in de categorie 'User'.

### 6. Om het opgenomen spel te beluisteren, drukt u op de knop [PLAY/PAUSE].

#### LET OP

Als u uw spel opneemt op een track die al data bevat, worden de eerder opgenomen data overschreven.

#### OPMERKING

Omdat basbegeleiding van het ritme alleen te horen is wanneer u het keyboard bespeelt, moet u om de basbegeleiding op te nemen ook keyboardspel opnemen.

#### LET OP

De opgenomen MIDI-song gaat verloren als u overschakelt naar een andere song of als u het instrument uitschakelt zonder eerst op te slaan.

#### OPMERKING

Nadat u uw opgenomen spel hebt opgeslagen en u het opnieuw wilt opnemen, raadpleegt u 'Delen van een song opnieuw opnemen' (pagina 62).

#### De naam van de opgenomen song wijzigen

De opgenomen songs krijgen automatisch een naam, maar u kunt de songnamen desgewenst wijzigen (pagina 71).

#### OPMERKING

Zie pagina 47 voor instructies over terugspoelen, snel vooruitspoelen en terugkeren naar het begin van de song tijdens het afspelen.

7. Als u nog een track wilt opnemen, activeert u de songopnamemodus opnieuw.
- 7-1. Houd de knop [REC] (opnemen) een seconde ingedrukt.  
De opnamedoelsongs worden weergegeven in de display.
- 7-2. Gebruik de knop [▼] om de bestaande MIDI-song te selecteren (onderaan de lijst) en druk daarna op de knop [▶].



U kunt controleren of elke track opgenomen data bevat aan de hand van de aanduiding die rechtsboven van elke track wordt weergegeven. Raadpleeg 'Status van trackdata' op pagina 58 voor meer informatie.

8. Neem uw spel op een andere track op door stap 2 – 6 van dit gedeelte te herhalen.

Selecteer in stap 2 een track zonder opgenomen data. Bespeel het keyboard in stap 3 terwijl u luistert naar de reeds opgenomen data.

## MIDI-opname op het USB-flashstation

### MIDI

Deze instructies beschrijven hoe u een eerder opgenomen MIDI-song op het USB-flashstation kunt overschrijven of een nieuwe MIDI-song op het USB-flashstation kunt maken.

1. Sluit het USB-flashstation aan op de [↔] (USB TO DEVICE)-aansluiting.
2. Selecteer een MIDI-song als opnamedoel en activeer daarna de opnamemodus.
  - 2-1. Als u nog een track wilt opnemen in de eerder opgenomen MIDI-song, selecteert u de gewenste MIDI-song op het USB-flashstation.  
Als u een volledig nieuwe song wilt opnemen, slaat u deze stap over.
  - 2-2. Houd de [REC]-knop een seconde ingedrukt om de display met de opnamedoelsongs op te roepen.



### LET OP

Als u uw spel opneemt op een track die al data bevat, worden de eerder opgenomen data overschreven.

### OPMERKING

Raadpleeg pagina 68 voor meer informatie over hoe u een song verwijdert. Raadpleeg 'Track verwijderen' op pagina 99 voor meer informatie over hoe u een track verwijdert.

### OPMERKING

- Lees eerst 'USB-apparaten aansluiten' op pagina 75 voordat u een USB-flashstation aansluit.
- Controleer de resterende geheugencapaciteit van het USB-flashstation voordat u start met opnemen. Menu 'System': 'Utility' → 'USB Properties' (pagina 106).

2-3. In de lijst met opnamedoelongs selecteert u 'New Song (USB)' of de MIDI-song die u selecteerde in stap 2-1 (4e optie hieronder) met de knoppen [▲]/[▼] en daarna drukt u op de knop [▶] om de opnamemodus te activeren.

Opnamedoelongs	Omschrijving
New Song	Selecteer deze optie als u uw spel wilt opnemen in een lege MIDI-song en wilt opslaan in de categorie 'User' in het interne geheugen van dit instrument.
New Song (USB)*	Selecteer deze optie als u uw spel wilt opnemen in een lege MIDI-song en wilt opslaan op het USB-flashstation.
New Audio (USB)*	Selecteer deze optie als u uw spel wilt opnemen als lege audiodata en wilt opslaan op het USB-flashstation.
XXXXXX (MIDI-song geselecteerd in stap 2-1 hierboven)**	Selecteer deze optie als u data wilt toevoegen aan of data wilt overschrijven in de huidige geselecteerde MIDI-song.

\* Kan alleen worden geselecteerd wanneer het USB-flashstation is aangesloten op de [↔] (USB TO DEVICE)-aansluiting.

\*\* Wordt niet weergegeven wanneer geen eerder opgenomen MIDI-song wordt geselecteerd in stap 2-1 hierboven of wanneer een vooraf ingestelde song wordt geselecteerd in stap 2-1.

### 3. Voer de opnamebewerking uit en sla daarna het opgenomen spel op.

- **Als u data wilt toevoegen aan de huidige geselecteerde MIDI-song of een opgegeven track wilt opnemen in een lege MIDI-song:**

Voer stap 2 – 8 van 'MIDI-opname – afzonderlijke tracks' op pagina 57 uit.

- **Als u snel wilt opnemen in een lege MIDI-song:**

Voer stap 3 – 6 van 'Snelle MIDI-opname' op pagina 55 uit.

#### **LET OP**

Als u uw spel opneemt op een track die al data bevat, worden de eerder opgenomen data overschreven.

#### **OPMERKING**

De Time Signature en het tempo kunnen niet worden gewijzigd wanneer een deel van een bestaande MIDI-song wordt vervangen.

## Audio-opname op het USB-flashstation

### Audio

Deze instructies beschrijven hoe u uw spel kunt opnemen als audiodata. Een audiobestand waarin uw spel moet worden opgenomen, kan alleen op een USB-flashstation worden opgeslagen. Daarom moet u uw USB-flashstation klaarmaken voordat u begint met opnemen.

1. **Sluit het USB-flashstation aan op de [↔] (USB TO DEVICE)-aansluiting.**
2. **Houd de knop [REC] (opnemen) een seconde ingedrukt om de display met de opnamedoelongs op te roepen.**
3. **Gebruik de knoppen [▲]/[▼] om 'New Audio (USB)' te selecteren en druk daarna op de knop [▶].**
4. **Voer stap 3 – 6 van 'Snelle MIDI-opname' uit (pagina 55).**  
In tegenstelling tot een MIDI-opname, wordt de verstreken tijd weergegeven in de display tijdens de audio-opname.



Samen met de audio-opname worden ook andere audio-ingangsgeluiden (via Bluetooth, [AUX IN], etc.) van het externe apparaat (pagina 54) opgenomen.

### OPMERKING

Lees eerst 'USB-apparaten aansluiten' op pagina 75 voordat u een USB-flashstation aansluit.

### OPMERKING

Controleer de resterende geheugencapaciteit van het USB-flashstation voordat u start met opnemen. Menu 'System': 'Utility' → 'USB Properties' (pagina 106).

### OPMERKING

Bij een audio-opname kan het geluid vervormen als het voicevolume wordt ingesteld op een hogere waarde dan de standaardinstelling. Controleer of het voicevolume op de standaardwaarde of lager is ingesteld voordat u begint met opnemen via de menu-display 'Voice': 'Voice Edit' → 'Volume' (pagina 95).

## Overige opnametechnieken

### Delen van een song opnieuw opnemen

#### MIDI

U kunt een bepaald gedeelte van een MIDI-song opnieuw opnemen. Dit is handig bij het bewerken van MIDI-songs die u zelf hebt opgenomen.

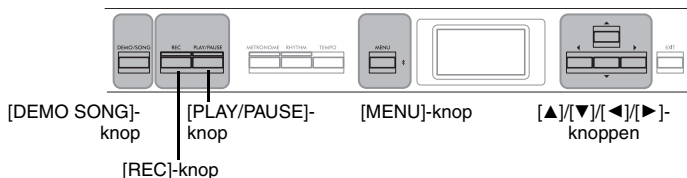

### 1. Stel de parameters in om te bepalen hoe de opname start en stopt.

1-1. Druk herhaaldelijk op de knop [MENU] om de menu-display 'Recording' op te roepen.

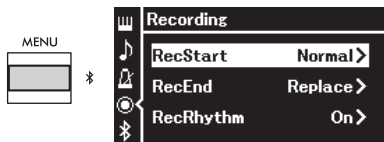

1-2. Gebruik de knoppen [▲]/[▼] om 'RecStart' te selecteren en selecteer daarna de waarde die bepaalt hoe de opname start met de knop [▶].

<b>Normal</b>	De eerder opgenomen data worden vervangen door de nieuwe data zodra de opname start.
<b>KeyOn</b>	De eerder opgenomen data blijven behouden tot u een toets indrukt en de opname start zodra u een toets indrukt.

**Standaardinstelling:** Normal

1-3. Gebruik de knoppen [▲]/[▼] om 'RecEnd' te selecteren en selecteer daarna de waarde die bepaalt hoe de opname stopt met de knop [▶].

<b>Replace</b>	De data na het punt waar u stopt met opnemen, worden ook gewist.
<b>PunchOut</b>	De data na het punt waar u stopt met opnemen, blijven behouden.

**Standaardinstelling:** Replace (vervangen)

## Voorbeelden van opnieuw opnemen met verschillende instellingen voor het starten/stoppen van de opname

Dit instrument beschikt over verschillende manieren waarop u opnieuw een MIDI-song kunt opnemen.

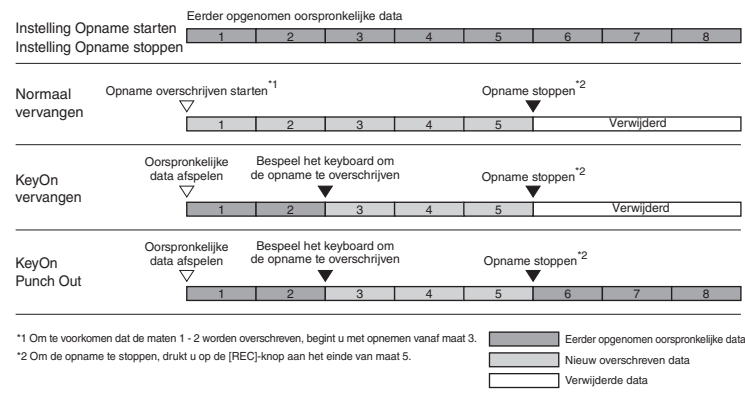

2. Druk op de [DEMO/SONG]-knop om de display Lijst met songcategorieën op te roepen.
3. Selecteer de gewenste MIDI-song.  
Zie pagina 45 voor instructies.
4. Geef het startpunt op vanaf waar u opnieuw wilt opnemen.  
Gebruik de knoppen [◀]/[▶] om de afspeelpositie (maatnummer) naar het gewenste punt te verplaatsen. U kunt ook op de knop [PLAY/PAUSE] drukken om het afspelen te starten en daarna net voor het gewenste punt opnieuw op de [PLAY/PAUSE] drukken.  
  
Selecteer de instellingen (voice en andere parameters) indien nodig.  
De Time Signature kan niet worden gewijzigd wanneer een deel van een bestaande song wordt vervangen.
5. Houd de [REC]-knop een seconde ingedrukt om de display met opnamedoelongs op te roepen, selecteer de 4e optie (song geselecteerd in stap 3) en druk daarna op de knop [▶] om de opnamemodus te activeren.
6. Gebruik de knoppen [◀]/[▶] om een track voor opnieuw opnemen te selecteren.
7. Bespeel het keyboard of druk op de knop [PLAY/PAUSE] om de opname te starten.
8. Druk op de [REC]-knop om de opname te stoppen.
9. Sla het opgenomen spel op volgens stap 5 op pagina 56.
10. Om het opgenomen spel te beluisteren, drukt u op de knop [PLAY/PAUSE].

## Het tempo of de voice van een eerder opgenomen MIDI-song wijzigen

### MIDI

Voor MIDI-songs kunt u na het opnemen het tempo en de voice wijzigen om een verandering aan te brengen in de sfeer van een song of om een geschikter tempo in te stellen.

### Het tempo wijzigen:

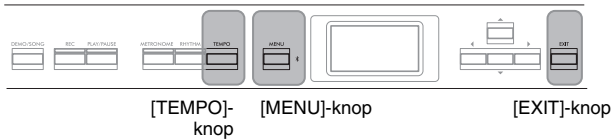

1. **Selecteer de MIDI-song die u wilt wijzigen.**  
Zie pagina 45 voor instructies.
2. **Druk op de [TEMPO]-knop om de display 'Tempo' op te roepen en stel daarna het gewenste tempo in.**  
Zie pagina 41 voor instructies.
3. **Druk herhaaldelijk op de knop [MENU] om de menu-display 'Song' op te roepen en selecteer daarna de gemarkeerde optie in elke display, zoals hieronder afgebeeld.**

Menu-display 'Song'

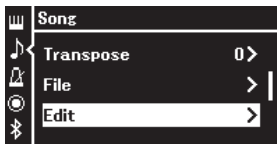

'Edit'-display

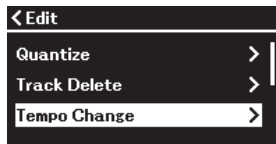

- 3-1. Gebruik de knoppen [▲]/[▼] om 'Edit' te selecteren.
- 3-2. Druk op de knop [▶] om de volgende display op te roepen.
- 3-3. Gebruik de knoppen [▲]/[▼] om 'Tempo Change' te selecteren.
- 3-4. Druk op de knop [▶] om de volgende display op te roepen.

4. **Pas de geselecteerde tempowaarde toe op de data van de huidige MIDI-song.**

Druk op de knop [▼] om 'Execute' te selecteren en druk daarna op de knop [▶] om de nieuwe tempowaarde toe te passen op de data van de huidige MIDI-song.

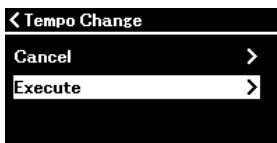

Wanneer deze bewerking voltooid is, wordt 'Completed' weergegeven in de display en wordt de display 'Tempo Change' even later opnieuw weergegeven.

5. **Druk op de knop [EXIT] om de menu-display 'Song' te verlaten.**



## De voice wijzigen:

1. **Selecteer de MIDI-song die u wilt wijzigen.**  
Zie pagina 45 voor instructies.
2. **Selecteer de gewenste voice.**  
Zie pagina 20 voor instructies.
3. **Druk herhaaldelijk op de knop [MENU] om de menu-display 'Song' op te roepen en selecteer daarna de gemarkeerde optie in elke display, zoals hieronder afgebeeld.**

Menu-display 'Song'

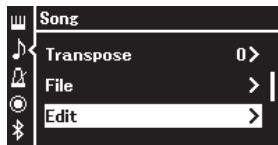

'Edit'-display

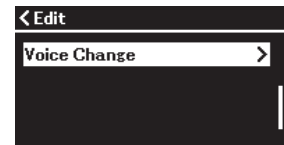

- 3-1. Gebruik de knoppen [▲]/[▼] om 'Edit' te selecteren.  
3-2. Druk op de knop [▶] om de volgende display op te roepen.
- 3-3. Gebruik de knoppen [▲]/[▼] om 'Voice Change' te selecteren.  
3-4. Druk op de knop [▶] om de volgende display op te roepen.

4. **Druk opnieuw op de knop [▶] om de instellingen-display op te roepen en selecteer daarna de gewenste track met de knoppen [▲]/[▼].**

'Voice Change'-display

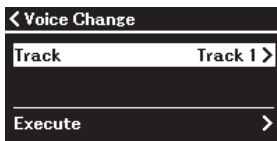

5. **Nadat u op de knop [◀] hebt gedrukt om terug te keren naar de display 'Voice Change', drukt u op de knop [▼] om 'Execute' te selecteren en drukt u vervolgens op de knop [▶].**  
De in stap 2 geselecteerde voice wordt toegepast op de in stap 4 geselecteerde track.

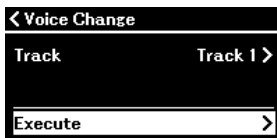

Wanneer deze bewerking voltooid is, wordt 'Completed' weergegeven in de display en wordt de 'Voice Change'-display even later opnieuw weergegeven.

6. **Druk op de knop [EXIT] om de menu-display 'Song' te verlaten.**

# Werken met songfiles

Met het menu 'File' in de menu-display 'Song' (pagina 98) kunt u verschillende bewerkingen uitvoeren op songfiles, zowel op songs die u op dit instrument hebt opgenomen als op in de handel verkrijgbare songs. Lees het gedeelte 'Voorzorgsmaatregelen bij het gebruik van de [  ] (USB TO DEVICE)-aansluiting' op pagina 75 voordat u een USB-flashstation aansluit.

Bewerking	Menu File	Pagina
Bestanden verwijderen	Delete	pagina 67, 68
Bestanden kopiëren	*Copy	pagina 67, 68
Bestanden verplaatsen	*Move	pagina 67, 69
Een MIDI-song converteren naar een audiosong tijdens het afspelen	*MIDI to Audio	pagina 67, 70
Bestandsnamen wijzigen	Rename	pagina 67, 71

**File**  
Een file bevat een set data. Op dit instrument bestaat een songfile uit songdata en een songnaam.

Acties die zijn gemarkeerd met een '\*', zijn alleen van toepassing als er een MIDI-song is geselecteerd.



## Songtypen en beperkingen op bestandsbewerkingen

Songtypen worden aangegeven met de categorienaam en een pictogram in de display Song. In de volgende tabel ziet u het songtype en beperkingen op bestandsbewerkingen.



\* Het pictogram verschijnt alleen wanneer u een song selecteert in de categorie 'User' of 'USB'.

O: Ja, x: Nee

Datalocatie	Categorie	Songtype	Pictogram	Delete	Copy	Move	MIDI to Audio	Rename
Instrument	Demo	Demo (voicedemo)	—	x	x	x	x	x
	50 Classics	50 klassieke vooraf ingestelde songs	—	x	x	x	x	x
	User	Uw eigen opgenomen songs (MIDI)		O	O	O	O	O
USB-flashstation	USB	MIDI-songs		O	O	O	O	O
		Audiosongs		O	x	x	x	O

## Mogelijkheden bij kopiëren/verplaatsen

Een MIDI-song in de categorie 'User' in het instrument kan enkel worden gekopieerd/verplaatst naar de map USER FILES op een USB-flashstation. Als u een MIDI-song in de categorie 'User' selecteert om te kopiëren/verplaatsen, wordt de map USER FILES automatisch opgegeven als bestemming.

Een MIDI-song op een USB-flashstation kan naar de categorie 'User' in het instrument worden gekopieerd/verplaatst.

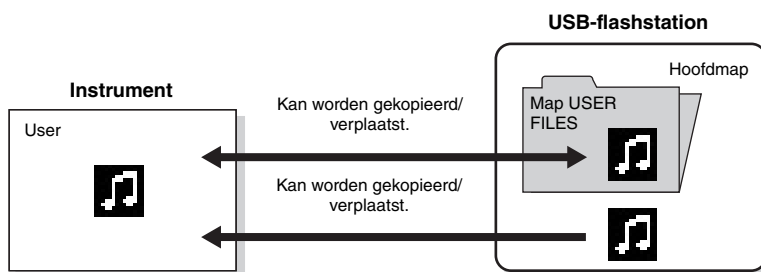

### Map USER FILES

Als het USB-flashstation dat op het instrument is aangesloten geen map USER FILES bevat, dan wordt deze map automatisch aangemaakt als u een song op dat apparaat formateert of opneemt. De opgenomen song wordt dan in die map opgeslagen.

### OPMERKING

- De kopieerfunctie is uitsluitend bedoeld voor persoonlijk gebruik.
- Mappen kunnen niet worden gekopieerd.

### Hoofdmap:

Het hoogste niveau in een hiërarchische structuur. Dit geeft een gebied aan dat niet tot een map behoort.

## Basisbewerkingen met songfiles

U kunt werken met songfiles aan de hand van de onderstaande instructies.

1. Sluit wanneer nodig het USB-flashstation met de gewenste bestanden aan op de [↔] (USB TO DEVICE)-aansluiting.
2. Selecteer een song waarop u de bewerking wilt uitvoeren.  
Zie pagina 45 voor informatie over het selecteren van een song.
3. Selecteer de gewenste bewerking.
  - 3-1. Druk herhaaldelijk op de knop [MENU] om de menu-display 'Song' op te roepen. Gebruik de knoppen [▲]/[▼] om 'File' te selecteren en druk daarna op de knop [▶].

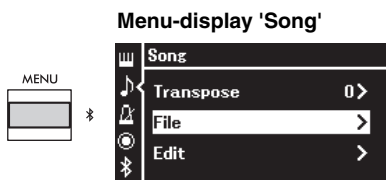

- 3-2. Gebruik de knoppen [▲]/[▼] om de gewenste bewerking uit 'Delete' (verwijderen), 'Copy' (kopiëren), 'Move' (verplaatsen), 'MIDI to Audio' (MIDI naar audio) of 'Rename' (andere naam geven) te selecteren.

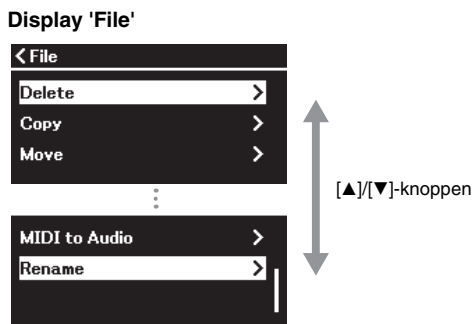

Als u vanaf hier de display 'File' wilt verlaten, drukt u een of twee keer op de [EXIT]-knop.

4. Voer de geselecteerde bewerking uit.  
Raadpleeg het overeenkomstige gedeelte voor specifieke instructies.
  - **Delete** .....pagina 68
  - **Copy** .....pagina 68
  - **Move** .....pagina 69
  - **MIDI to Audio** .....pagina 70
  - **Rename** .....pagina 71

Tijdens de bewerking kunnen er berichten (informatie of bevestiging) worden weergegeven in de display. Zie 'Berichtenlijst' op pagina 113 voor meer informatie.

5. Druk op de knop [EXIT] om de 'File'-display te verlaten.

### LET OP

Koppel het USB-flashstation niet los tijdens een bestandsbewerking of wanneer data van het USB-flashstation worden geladen. Hierdoor kunnen alle data op het USB-flashstation en het instrument verloren gaan.

## Bestanden verwijderen – Delete

Zie pagina 66 voor meer informatie over de songtypen die u kunt verwijderen.

Zie pagina 67 voor informatie over basisbewerkingen.

Hierna volgt een gedetailleerde procedure voor stap 4 op die pagina.

### 4-1. Druk op de [▶]-knop terwijl 'Delete' is geselecteerd.

De instellingen-display wordt opgeroepen.

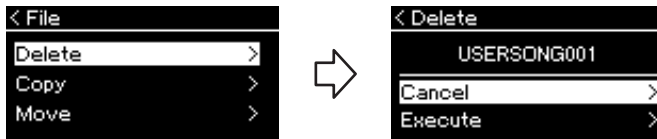

### 4-2. Selecteer 'Execute' door op de knop [▼] te drukken en druk daarna op de knop [▶].

Nadat de song is verwijderd, keert de display terug naar de display Song List.

#### LET OP

Zet het instrument niet uit en verwijder geen USB-flashstation terwijl 'Executing' in de display wordt weergegeven.

## Bestanden kopiëren – Copy

Zie pagina 66 voor meer informatie over de songtypen en -bereiken die u kunt kopiëren.

Zie pagina 67 voor informatie over basisbewerkingen.

Hierna volgt een gedetailleerde procedure voor stap 4 op die pagina.

### 4-1. Druk op de [▶]-knop terwijl 'Copy' is gemarkeerd.

De instellingen-display wordt opgeroepen.

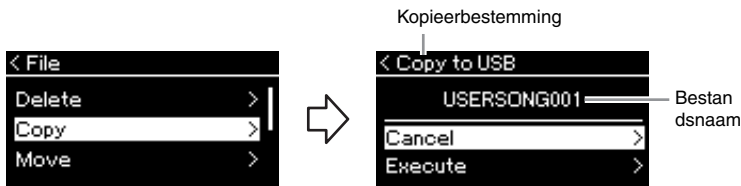

'USB' wordt weergegeven als het USB-flashstation de kopieerbepemming is; 'User' wordt weergegeven als het instrument de kopieerbepemming is. Een bestand dat wordt gekopieerd naar het USB-flashstation, wordt in de map USER FILES opgeslagen.

### 4-2. Selecteer 'Execute' door op de knop [▼] te drukken en druk daarna op de knop [▶].

De geselecteerde song wordt naar de bestemming gekopieerd met dezelfde naam als het bronbestand.

#### OPMERKING

Er verschijnt een bericht als er al een song met dezelfde naam bestaat op de kopieerbepemming. Selecteer 'Overwrite' als u de geselecteerde song wilt overschrijven of selecteer 'Cancel' als u wilt annuleren met de knoppen [▲]/[▼] en druk daarna op de knop [▶].

#### LET OP

- **Overschrijfbewerkingen** wissen bestaande data van het bestand op de kopieerbepemming en overschrijven deze met de data van het bronbestand.
- Zet het instrument niet uit en verwijder geen USB-flashstation terwijl 'Executing' in de display wordt weergegeven.

## Bestanden verplaatsen – Move

Zie pagina 66 voor meer informatie over de songtypen en -bereiken die u kunt verplaatsen.

Zie pagina 67 voor informatie over basisbewerkingen.

Hierna volgt een gedetailleerde procedure voor stap 4 op die pagina.

### 4-1. Druk op de [▶]-knop terwijl 'Move' is gemarkeerd.

De instellingen-display wordt opgeroepen.

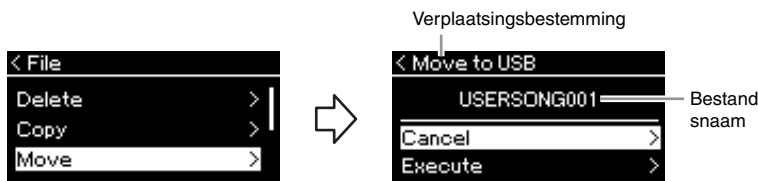

'USB' wordt weergegeven als het USB-flashstation de verplaatsingsbestemming is; 'User' wordt weergegeven als het instrument de verplaatsingsbestemming is. Een bestand dat naar het USB-flashstation wordt verplaatst, wordt in de map USER FILES opgeslagen.

### 4-2. Selecteer 'Execute' door op de knop [▼] te drukken en druk daarna op de knop [▶].

De geselecteerde song wordt naar de bestemming verplaatst en de display keert terug naar de display Song List.

#### OPMERKING

Er verschijnt een bericht als er al een song met dezelfde naam bestaat op de verplaatsingsbestemming. Selecteer 'Overwrite' als u de geselecteerde song wilt overschrijven of selecteer 'Cancel' als u wilt annuleren met de knoppen [▲]/[▼] en druk daarna op de knop [▶].

#### LET OP

- **Overschrijf bewerkingen** wissen bestaande data van het bestand op de verplaatsingsbestemming en overschrijven deze met de data van het verplaatste bronbestand.
- Zet het instrument niet uit en verwijder geen USB-flashstation terwijl 'Executing' in de display wordt weergegeven.

## Een MIDI-song converteren naar een audiosong tijdens het afspelen – MIDI to Audio

Een MIDI-song in het geheugen 'User' van het instrument of op een USB-flashstation kan naar een audiosong worden geconverteerd. Omdat een audiosong alleen op een USB-flashstation kan worden opgeslagen, mag u de conversie pas starten nadat u het USB-flashstation op het instrument hebt aangesloten. Zie pagina 66 voor informatie over de songtypen die u kunt converteren.

Zie pagina 67 voor informatie over basisbewerkingen. Hierna volgt een gedetailleerde procedure voor stap 4 op die pagina.

### 4-1. Druk op de [▶]-knop terwijl 'MIDI to Audio' is geselecteerd.

De instellingen-display wordt opgeroepen.

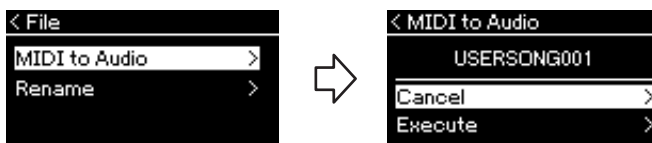

### 4-2. Selecteer 'Execute' door op de knop [▼] te drukken en druk daarna op de knop [▶].

Met deze bewerking start u het afspelen en de conversie van MIDI naar audio. Dit is in principe hetzelfde als het opnemen van een audiosong, waarmee u uw keyboardspel en andere audio-ingangsgeluiden (via Bluetooth, [AUX IN], etc.) van het externe apparaat kunt opnemen (pagina 54). Na conversie van de song wordt 'Convert completed' weergegeven en keert de display terug naar de display Song List.

De audiosong die is gemaakt na het converteren van een MIDI-song, wordt opgeslagen met dezelfde naam als de MIDI-song. Het pictogram, dat links van de songnaam wordt weergegeven op de instrumentdisplay, verandert en de extensie van de songfile op de computer verandert in '.wav'.

#### OPMERKING

- Na conversie blijft de MIDI-song behouden op de oorspronkelijke datalocatie.
- Als u de conversie start voordat het USB-flashstation op het instrument is aangesloten, verschijnt er een foutbericht op de display.

#### LET OP

Schakel tijdens het converteren de stroom niet uit en verwijder ook het USB-flashstation niet. Anders gaan de data verloren.

#### OPMERKING

- Er verschijnt een bericht als er al een song met dezelfde naam bestaat op de kopieerbepemming. Selecteer 'Overwrite' als u de geselecteerde song wilt overschrijven met de knoppen [▲]/[▼] en druk daarna op de knop [▶].
- Druk op de knop [EXIT] tijdens de conversie om deze handeling te annuleren. Wanneer de handeling geannuleerd wordt, wordt de geconverteerde audiosong niet opgeslagen.

## Bestandsnamen wijzigen – Rename

Zie pagina 66 voor meer informatie over de songtypen waarvan u de naam kunt wijzigen.

Zie pagina 67 voor informatie over basisbewerkingen.

Hierna volgt een gedetailleerde procedure voor stap 4 op die pagina.

### 4-1. Druk op de [▶]-knop terwijl 'Rename' is geselecteerd.

De instellingen-display wordt opgeroepen.

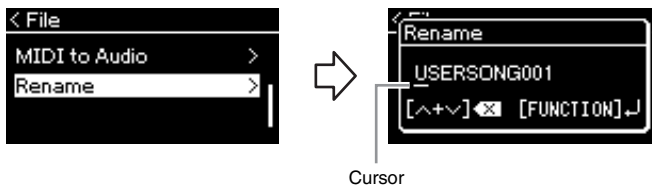

### 4-2. Geef de song een naam.

U verplaatst de markering (onderstreping) met de knoppen [◀]/[▶].

U wijzigt het teken op de huidige cursorpositie met de knoppen [▲]/[▼]. Als u beide knoppen tegelijk indrukt, wordt het teken op de huidige cursorpositie verwijderd.

De songnaam kan uit maximaal 48 tekens bestaan. U kunt tekens die groter zijn dan de display en niet zichtbaar zijn bekijken door de markering te verplaatsen met de knoppen [◀]/[▶].

### 4-3. Druk op de knop [MENU] om daadwerkelijk de naam van het bestand te wijzigen.

Nadat de naam van de song gewijzigd is, keert de display terug naar de display Song List, waar u de song met de nieuwe naam kunt selecteren.

#### OPMERKING

Zie 'Taal' op pagina 107 voor meer informatie over de tekentypen die beschikbaar zijn voor de songnaam.

#### LET OP

Zet het instrument niet uit en verwijder geen USB-flashstation terwijl 'Executing' in de display wordt weergegeven.

# Gewenste instellingen opslaan en oproepen (Registratiegeheugen)

Met de functie Registratiegeheugen kunt u instellingen als Voice en Style opslaan (of 'registreren') op knoppen op het voorpaneel en vervolgens direct de gewenste instellingen oproepen. Dit instrument heeft vier geheugenplaatsen; Bank A-D en de zes instellingen kunnen in elke bank worden opgeslagen. Als een bank al is geselecteerd, kunt u de opgeslagen instellingen alleen oproepen door de [REGIST]-knop ingedrukt te houden en op een van de [1]-[6]-knoppen te drukken.

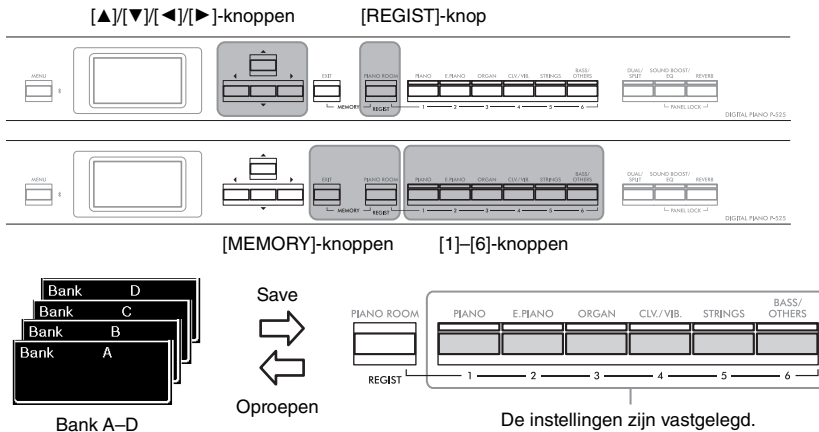

## De instellingen opslaan in het registratiegeheugen

1. Stel het bedieningspaneel (zoals Voices, Rhythms etc.) naar wens in.
2. Terwijl u de [REGIST]-knop ingedrukt houdt, gebruikt u de knoppen [▲]/[▼] om de bank te selecteren.

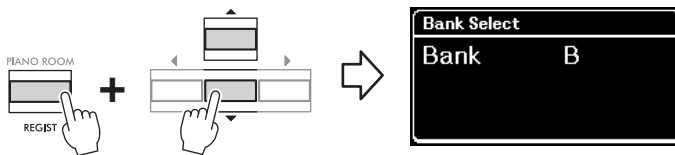

3. Druk op beide [MEMORY]-knoppen om de display 'Registratiegeheugen' op te roepen.

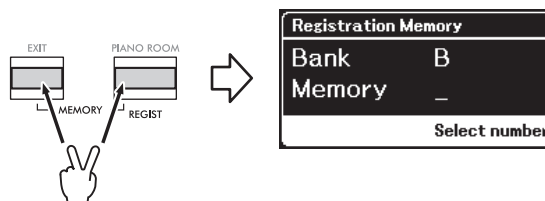

### Parameters die kunnen worden opgeslagen in het registratiegeheugen

- Voice (pagina 20)
- Dual (pagina 29)
- Split (pagina 30)
- Sound Boost (pagina 37): On/Off, type
- Master EQ type (pagina 38), User Master EQ setting (pagina 39)
- Song tempo (pagina 47)
- Metronome tempo (pagina 41)
- Rhythm (pagina 43)
- Menu Voice (alle menu's, pagina 95)
- Menu Metronome/Rhythm (pagina 101)
  - Volume
  - Intro
  - Ending
  - Bass
- System menu (pagina 103)
  - Tuning
  - Keyboard
  - Pedaal: Pitch Bend Range, AUX Polarity, Aux assign, Aux Area



#### 4. Druk op een van de [1]-[6]-knoppen waarop u de instelling wilt registreren.

De display voor het registreren van de instelling.

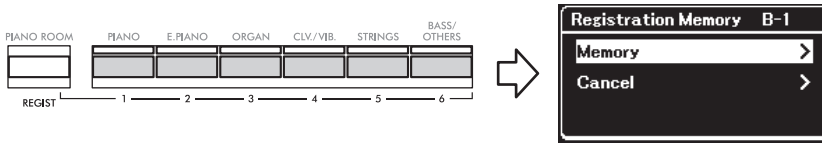

#### LET OP

Als u op een knop drukt waarop al een instelling is geregistreerd, vervangt de nieuwe instelling de reeds opgeslagen instelling. Als u vóór het registreren wilt controleren of de instellingen op de betreffende knop zijn geregistreerd, voert u stap 2 uit in 'Een geregistreerde instelling oproepen'.

#### 5. Druk op de [▶]-knop om daadwerkelijk de instelling te registreren.

Wanneer deze bewerking is voltooid, wordt in de display 'Completed' weergegeven en keert de bewerking na enige tijd terug naar de display Voice.

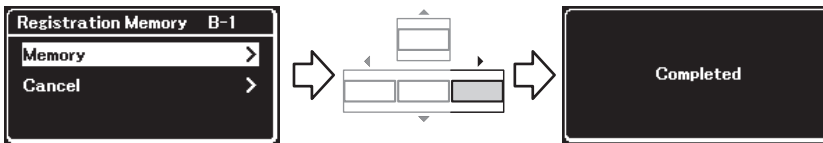

Om deze bewerking te annuleren, drukt u op de [▼]-knop om 'Cancel' te selecteren en drukt u vervolgens op de [▶]-knop.

#### LET OP

Als de stroom wordt uitgeschakeld tijdens deze bewerking, kan de in het registratiegeheugen geregistreerde instelling verloren gaan.

#### OPMERKING

Het is onmogelijk om de geregistreerde instellingen in de lijst, etc. op dit instrument te controleren. Daarom raden wij u aan de geregistreerde instellingen te noteren.

### Een geregistreerde instelling oproepen

#### 1. Terwijl u de [REGIST]-knop ingedrukt houdt, gebruikt u de knoppen [▲]/[▼] om de bank te selecteren waarop de instellingen zijn opgeslagen.

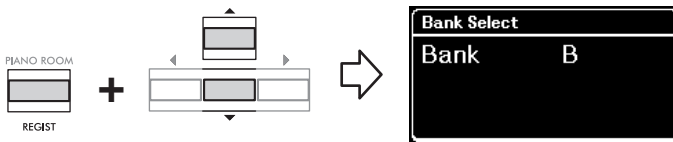

#### 2. Terwijl u de [REGIST]-knop ingedrukt houdt, drukt u op de betreffende [1]-[6]-knop waarop de instelling is geregistreerd.

Het nummer van de ingedrukte knop verschijnt naast 'Memory' op het display, waarna de geregistreerde instelling wordt opgeroepen.

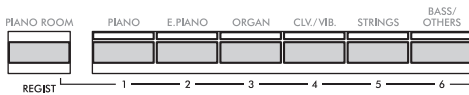

Wanneer de instelling is geregistreerd

Wanneer de instelling niet is geregistreerd

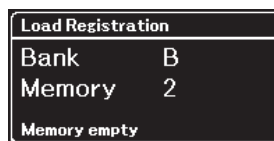

# Aansluiten op andere apparaten

## Aansluitingen

U kunt andere apparaten op de aansluitingen van dit instrument aansluiten. Zie 'Bedieningspaneel en aansluitingen' op pagina 11 voor informatie over de locatie van deze aansluitingen.

### Voorpaneel

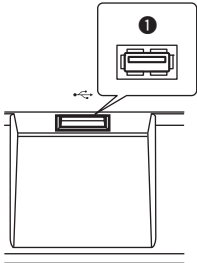

### Achterpaneel

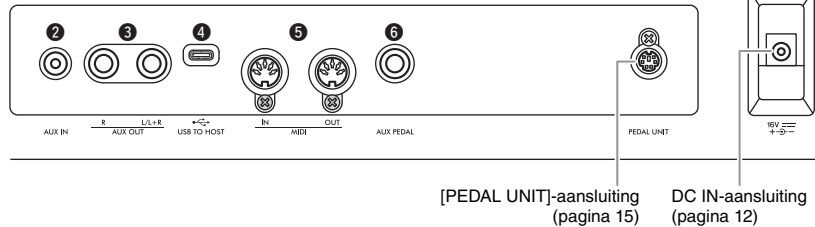

[PEDAL UNIT]-aansluiting (pagina 15) DC IN-aansluiting (pagina 12)

### **!** VOORZICHTIG

Schakel alle componenten uit voordat u het instrument op andere elektronische componenten aansluit. Zorg er ook voor dat u alle volumeniveaus op het minimum (0) instelt, voordat u componenten aan- of uitzet. Anders kunnen de onderdelen beschadigd raken of kan zich een elektrische schok of zelfs blijvend gehoorverlies voordoen.

### **1** [ ] (USB TO DEVICE)-aansluiting

U kunt een USB-flashstation op deze aansluiting aansluiten of een USB-netwerkadapter UD-WL01 (apart verkrijgbaar) gebruiken om verbinding te maken met een smart apparaat, zoals een smartphone. Raadpleeg 'USB-apparaten aansluiten' (pagina 75) of 'Aansluiten op een computer of smart apparaat' (pagina 77) voor meer informatie. Lees voordat u de [USB TO DEVICE]-aansluiting gebruikt 'Voorzorgsmaatregelen bij het gebruik van de [  ] (USB TO DEVICE)-aansluiting' op pagina 75.

### **2** [AUX IN]-aansluiting

Deze aansluiting wordt gebruikt voor het aansluiten van een audiospeler, zoals een smartphone of draagbare audiospeler. Raadpleeg 'Aansluiten op een audiospeler' op pagina 76 voor meer informatie.

### **3** AUX OUT [R] [L/L+R]-aansluitingen

Deze aansluitingen worden gebruikt om verbinding te maken met externe luidsprekersystemen (pagina 76).

### **4** [USB TO HOST]-aansluiting

Via deze aansluiting kan verbinding worden gemaakt met een computer of een smart apparaat, zoals een smartphone of tablet. Raadpleeg 'Aansluiten op een computer of smart apparaat' (pagina 77) voor meer informatie.



### **5** MIDI [IN], [OUT]-aansluitingen

Deze aansluitingen worden gebruikt om externe MIDI-apparaten aan te sluiten, zoals een synthesizer of een sequencer. Raadpleeg 'Externe MIDI-apparaten aansluiten' op pagina 89 voor meer informatie.

### **6** [AUX PEDAL]-aansluiting

Op deze aansluiting kan een meegeleverde FC3A-voetpedaal of een FC4A- of FC5-voetschakelaar (afzonderlijk verkrijgbaar) worden aangesloten. Raadpleeg de 'Lijst met pedaalfuncties' (pagina 17) voor meer informatie over de aan de pedalen toegewezen functies. Wanneer u een andere functie wilt kiezen die u wilt besturen, selecteert u 'Aux Assign' (pagina 104) in de menu-display 'System'.

### OPMERKING

Er zijn twee verschillende soorten USB-aansluitingen op het instrument: [  ] (USB TO DEVICE) en [  ]. Zorg ervoor dat u deze twee aansluitingen en de bijbehorende kabelpluggen niet door elkaar haalt. Zorg ervoor dat u de juiste plug in de juiste richting aansluit.

## USB-apparaten aansluiten ([↔]) (USB TO DEVICE)-aansluiting

U kunt een USB-flashstation of een draadloze USB-netwerkadapter UD-WL01 (apart verkrijgbaar) aansluiten op de [↔] (USB TO DEVICE)-aansluiting. U kunt de data die u op het instrument hebt opgenomen, opslaan op het USB-flashstation (pagina 66, 90) of u kunt het instrument via een draadloos netwerk aansluiten op een smart apparaat, zoals een smartphone (pagina 83).

### Voorzorgsmaatregelen bij het gebruik van de [↔] (USB TO DEVICE)-aansluiting

Dit instrument heeft een ingebouwde [↔] (USB TO DEVICE-) aansluiting. Ga voorzichtig om met het USB-apparaat tijdens het aansluiten op deze aansluiting. Volg de onderstaande belangrijke voorzorgsmaatregelen op.

#### OPMERKING

Zie de gebruikershandleiding van het USB-apparaat voor meer informatie over het gebruik van USB-apparaten.

#### ■ Compatibele USB-apparaten

- USB-flashstation
- Draadloze USB-netwerkadapter UD-WL01 (apart verkrijgbaar, mogelijk niet beschikbaar in sommige regio's)

Andere USB-apparaten, zoals een computerkeyboard of muis, kunnen niet worden gebruikt.

Het instrument ondersteunt niet noodzakelijkerwijs alle in de handel verkrijgbare USB-apparaten. Yamaha kan de werking van USB-apparaten die u aanschaft, niet garanderen. Ga voordat u een USB-apparaat aanschaft dat u met dit instrument wilt gebruiken, naar de volgende webpagina:

<https://download.yamaha.com/>

Hoewel u USB-apparaten 2.0 tot 3.0 op dit instrument kunt gebruiken, kan de hoeveelheid tijd nodig om data op te slaan op of te laden van een USB-apparaat verschillen afhankelijk van het type data of de status van het instrument. USB 1.1-apparaten kunnen niet worden gebruikt op dit instrument.

#### LET OP

De maximale spanning van de [↔] (USB TO DEVICE)-aansluiting is 5 V/500 mA. Sluit geen USB-apparaten met een hogere spanning op het instrument aan, want dat kan het instrument zelf beschadigen.

#### ■ Een USB-apparaat aansluiten

Zorg ervoor dat als u een USB-apparaat aansluit op de [↔] (USB TO DEVICE)-aansluiting, u de juiste aansluiting op het apparaat gebruikt en in de juiste richting aansluit.

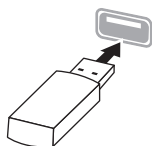

#### LET OP

- Sluit het USB-apparaat niet aan en koppel het niet los tijdens afspelen/opnemen en bestandsbeheer (zoals opslaan, kopiëren, verwijderen en formatteren), of wanneer het USB-apparaat wordt gebruikt. Anders kan het instrument 'blijven hangen' of kunnen het USB-apparaat en de data beschadigd raken.
- Als u het USB-apparaat aansluit en weer loskoppelt (of omgekeerd), moet u enkele seconden wachten tussen de twee handelingen.
- Gebruik geen verlengsnoer als u een USB-apparaat aansluit.

### Gebruik van USB-flashstations

Als u het instrument aansluit op een USB-flashstation, kunt u het aangesloten USB-flashstation gebruiken voor zowel het opslaan van de door u gemaakte data als het lezen van opgeslagen data.

#### ■ Aantal USB-flashstations dat u kunt gebruiken

Er kan slechts één USB-opslagapparaat worden aangesloten op de [↔] (USB TO DEVICE)-aansluiting.

#### ■ Een USB-flashstation formatteren

U mag het USB-flashstation alleen formatteren met dit instrument (pagina 107). Een op een ander apparaat geformatteerd USB-flashstation werkt mogelijk niet goed.

#### LET OP

Door te formatteren, worden alle bestaande data overschreven. Zorg ervoor dat het USB-flashstation dat u formateert, geen belangrijke data bevat.

#### ■ Uw data beveiligen (schrijfbeveiliging)

Gebruik de schrijfbeveiliging van elk USB-flashstation om te voorkomen dat belangrijke data onopzettelijk worden gewist. Als u data op het USB-flashstation wilt opslaan, moet de schrijfbeveiliging zijn uitgeschakeld.

#### ■ Het instrument uitschakelen

Controleer bij het uitschakelen van het instrument of het instrument GEEN gebruik maakt van het USB-flashstation door afspelen/opnemen of bestandsbeheer (zoals opslaan, kopiëren, verwijderen en formatteren). Anders kunnen het USB-flashstation en de data beschadigd raken.

## Aansluiten op een audiospeler ([AUX IN]-aansluiting)

U kunt de hoofdtelefoonaansluiting van een audiospeler, zoals een smartphone of draagbare audiospeler, aansluiten op de [AUX IN]-aansluiting van het instrument. Afgespeelde audio op het aangesloten apparaat wordt uitgevoerd via de ingebouwde luidsprekers van dit instrument.

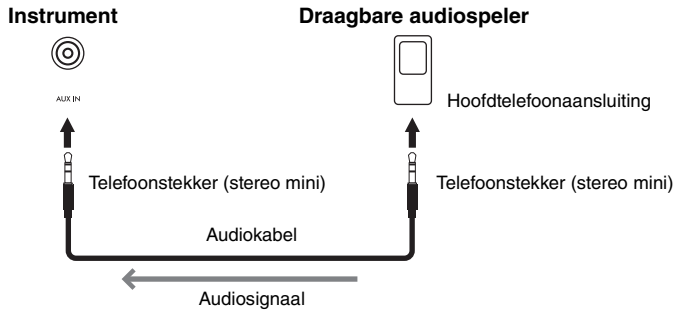

### LET OP

Om schade aan de apparaten te voorkomen, moet eerst de stroom naar het externe apparaat en daarna naar het instrument worden ingeschakeld. Schakel bij het uitschakelen van de stroom eerst de stroom naar het instrument en daarna de stroom naar het externe apparaat uit.

### OPMERKING

- De [VOLUME]-instelling van het instrument heeft invloed op hetingangssignaal van de [AUX IN]-aansluiting.
- Gebruik audiokabels en adapterpluggen zonder weerstandwaarde.

## Een extern luidsprekersysteem voor afspelen gebruiken (AUX OUT [L/L+R]/[R]-aansluitingen)

Met deze aansluitingen kunt u het instrument aansluiten op extern gevoede luidsprekersystemen voor gebruik in grotere ruimten en met een hoger volume.

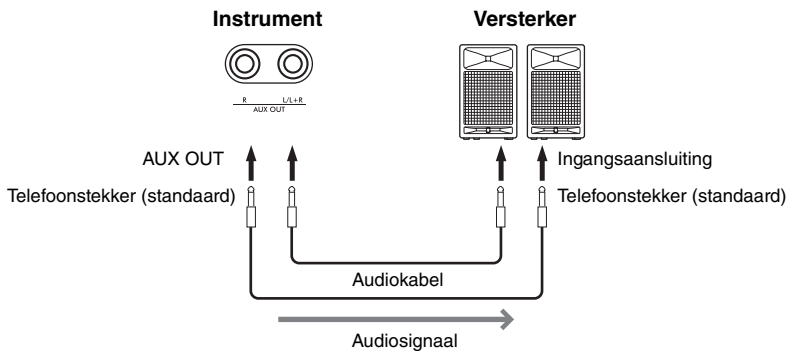

### LET OP

- Om eventuele schade te voorkomen, dient u eerst het instrument, en daarna pas het externe apparaat in te schakelen. Als u de stroom wilt uitschakelen, dient u eerst het externe apparaat, en daarna pas het instrument uit te schakelen. Omdat dit instrument automatisch kan worden uitgeschakeld via de automatische uitschakelfunctie (pagina 13), moet u het externe apparaat uitschakelen of de automatische uitschakelfunctie uitzetten als u het instrument enige tijd niet gaat gebruiken.
- Sluit de AUX OUT-aansluitingen nooit aan op de [AUX IN]-aansluiting. Als u dit wel doet, wordt het ingevoerde signaal bij de [AUX IN]-aansluiting uitgevoerd via de AUX OUT-aansluitingen. Deze aansluitingen kunnen resulteren in een terugkoppeling (rondzingen), wat normale weergave onmogelijk zou maken en de apparatuur zelfs kan beschadigen.

Het uitgangsvolume van de AUX OUT-aansluitingen kan worden geregeld met de [VOLUME]-schuifregelaar op het instrument. Als u de luidspreker van het instrument wilt uitschakelen terwijl de externe luidsprekers zijn aangesloten op de AUX OUT-aansluitingen, stelt u de parameter 'Speaker' in op 'Off' via het menu 'System': 'Utility' → 'Speaker' (pagina 106).

### OPMERKING

- Gebruik alleen de [L/L+R]-aansluiting voor het aansluiten van een monoapparaat.
- Gebruik audiokabels en adapterpluggen zonder weerstandwaarde.
- Als u het geluid dat wordt uitgevoerd via de AUX OUT-aansluitingen, beluistert met een hoofdtelefoon die op het instrument is aangesloten, adviseren we u om de functies 'Binauraal samplen' en 'Stereofonische optimizer' uit te schakelen. Zie pagina 14 voor meer informatie.

## Aansluiten op een computer of smart apparaat

Door het aansluiten van een computer of een smart apparaat, zoals een smartphone of tablet, profiteert u van de hieronder weergegeven functies. De wijze van aansluiten varieert, afhankelijk van het aangesloten apparaat of het beoogde gebruik.

- **Audiodata verzenden/ontvangen (USB-audio-interfacefunctie)**  
Sluit een computer of een smart apparaat aan op de [USB TO HOST]-aansluiting via een USB-kabel. Zie pagina 78 voor meer informatie.
- **Luisteren naar audiodata van een smart apparaat via dit instrument (Bluetooth-audiofunctie)**  
Sluit een smart apparaat en dit instrument aan via Bluetooth. Zie pagina 79 voor meer informatie.
- **Apps voor smart apparaten gebruiken door een smart apparaat aan te sluiten**  
De twee krachtige apps 'Smart Pianist' en 'Rec'n'Share' kunnen met dit instrument worden gebruikt.  
Raadpleeg pagina 81 voor 'Smart Pianist' en pagina 88 voor 'Rec'n'Share'.

## Aansluiten op een computer

Door een computer via een USB-kabel aan te sluiten op de [USB TO HOST]-aansluiting, kunt u MIDI-data of audiodata overdragen tussen het instrument en de computer. Raadpleeg pagina 78 voor instructies voor het aansluiten op een computer.

## Aansluiten op een smart apparaat

Het smart apparaat, zoals een smartphone of tablet, kan via de volgende methoden op dit instrument worden aangesloten.

- **Aansluiten via USB-kabels**  
Sluit een smart apparaat aan op de [USB TO HOST]-aansluiting via USB-kabels.  
Zie pagina 88 voor meer informatie.
- **Aansluiten via Bluetooth**  
Sluit het smart apparaat draadloos op dit instrument aan via Bluetooth.  
Raadpleeg pagina 79 en 82 voor meer informatie.
- **Aansluiten via Wi-Fi (met behulp van de draadloze USB-netwerkadapter)**  
Sluit het smart apparaat via Wi-Fi op dit instrument aan met behulp van de apart verkrijgbare draadloze USB-netwerkadapter, UD-WL01.  
Zie pagina 83 voor meer informatie.  
\*De draadloze USB-netwerkadapter UD-WL01 is mogelijk niet beschikbaar in uw regio.

### LET OP

Plaats uw smart apparaat niet op een instabiel oppervlak. Het apparaat zou kunnen omvallen, wat tot schade kan leiden.

## Audiodata verzenden/ontvangen (USB-audio-interfacefunctie)

Door een computer of een smart apparaat aan te sluiten op de [USB TO HOST]-aansluiting via een USB-kabel, zoals afgebeeld in de illustratie, kunnen digitale audiodata worden verzonden/ontvangen. Deze USB-audio-interfacefunctie biedt de volgende voordelen:

- **Audiodata worden weergegeven met een hoge geluidskwaliteit.**  
Dit geeft een direct, helder geluid waarbij minder ruis en verval van geluidskwaliteit optreedt dan bij de [AUX IN]-aansluiting.
- **Muziekspel op het instrument kan worden opgenomen als audiodata met behulp van opnamesoftware of muziekproductiesoftware.**  
De opgenomen audiodata kunnen worden afgespeeld op de computer of het smart apparaat.

Voorbeeld:

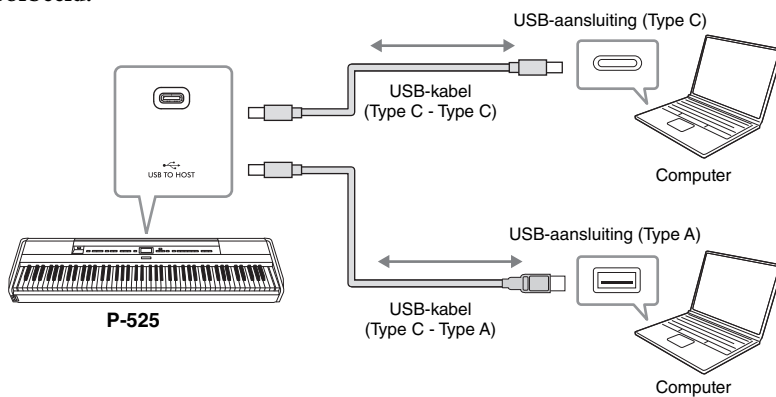

## Audio Loopback On/Off

Hiermee kunt u instellen of audio-ingangsgeluid van de aangesloten computer of smart apparaat via de functie USB audio interface of Bluetooth-audio (pagina 79)/draadloos LAN (pagina 83)/[AUX IN]-aansluiting (pagina 76) wel of niet samen met de uitvoering die op het instrument wordt gespeeld, wordt uitgevoerd naar een computer of smart apparaat. Om het audio-ingangsgeluid weer te geven in de uitvoer, stelt u de Audio Loopback in op 'On'. Inkomende geluiden via Bluetooth-audio of de [AUX IN]-aansluiting worden echter altijd uitgevoerd, ongeacht of Audio Loopback is ingesteld op On/Off.

Als u bijvoorbeeld het audio-ingangsgeluid samen met het op het instrument gespeelde geluid wilt opnemen met de computer of het smart apparaat, stelt u dit in op 'On'. Als u met behulp van de computer of het smart apparaat alleen het geluid wilt opnemen dat op het instrument wordt gespeeld, stelt u dit in op 'Off'.

Raadpleeg 'Audio Loopback' op pagina 106 voor meer informatie over de instelling.

### OPMERKING

- Bij het verzenden of ontvangen van audiosignalen met behulp van een computer met Windows, moet het Yamaha Steinberg USB-stuurprogramma op de computer zijn geïnstalleerd.
- Het volume van audio-ingangsgeluid kan worden aangepast vanaf een computer of een smartapparaat.
- Als u het instrument via een USB-kabel aansluit op uw computer, maak dan directe verbinding zonder een USB-hub te gebruiken.
- Er kunnen onverwachte geluiden optreden als u MIDI-data met betrekking tot de Grand Expression Modeling (pagina 25) op een computer bewerkt.

### LET OP

- **Gebruik een USB-kabel van het type CC of AC die korter is dan 3 meter. De kabel moet een communicatiekabel zijn die voldoet aan de USB-normen en niet een kabel is voor alleen opladen.**
- **Als u een DAW (digital audio workstation)-toepassing gebruikt met dit instrument, stelt u de Audio loopback-functie in op 'Off'. Als u dat niet doet, kunnen er harde geluiden ontstaan, afhankelijk van de instellingen van de computer.**

### OPMERKING

- De ingangsgeluiden worden niet uitgevoerd naar apparaten die zijn aangesloten via Bluetooth-audio of de [AUX IN]-aansluiting.
- Wanneer dit is ingesteld op 'On', wordt het weergegeven geluid van een audiosong (pagina 44) ook uitgevoerd naar een computer of smart apparaat, terwijl dit geluid niet wordt uitgevoerd wanneer dit is ingesteld op 'Off'.
- Met Audio Recording (pagina 54), wordt het audio-ingangsgeluid van de aangesloten computer of smart apparaat opgenomen wanneer dit op 'On' is ingesteld, terwijl het geluid niet wordt opgenomen wanneer dit op 'Off' is ingesteld. Wanneer de apparaten echter zijn aangesloten via de Bluetooth-audio of [AUX IN]-aansluiting, worden de ingangsgeluiden altijd opgenomen, ongeacht of Audio Loopback is ingesteld op On/Off.

## Luisteren naar audiodata van een smart apparaat via dit instrument (Bluetooth-audiofunctie)

Lees 'Over Bluetooth' op pagina 80 voordat u de Bluetooth-functie gebruikt.

U kunt het geluid van de audiodata die zijn opgeslagen in een met Bluetooth uitgerust apparaat, zoals een smartphone of digitale audiospeler, naar dit instrument sturen en ernaar luisteren via de ingebouwde luidspreker van het instrument.

Om deze functie te gebruiken, moet u ervoor zorgen dat Bluetooth is ingesteld op 'On' (pagina 80) op het instrument (standaardinstelling: On).

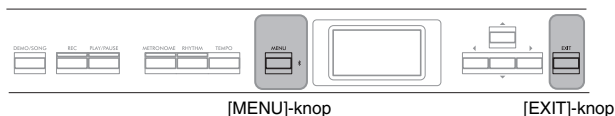

### 1. Houd de knop [MENU] 3 seconden ingedrukt.

Er verschijnt een pop-upvenster waarin wordt aangegeven dat het instrument klaar is voor het koppelen.



Druk op de knop [EXIT] om het koppelen te annuleren.

### 2. Schakel de Bluetooth-functie op het smart apparaat in en selecteer 'P-525 AUDIO' in de lijst met aansluitingen.

Raadpleeg de gebruikershandleiding van het smart apparaat voor meer informatie.

Nadat de pairing is voltooid, verschijnt de verbindingstatus op de display.



### 3. Speel audiodata af op het smart apparaat om te controleren of de ingebouwde luidsprekers van het instrument het audiogeluid kunnen uitvoeren.

Wanneer u het instrument de volgende keer inschakelt, maakt het laatst verbonden smart apparaat automatisch verbinding met het instrument als de Bluetooth-functie van het smart apparaat en het instrument is ingeschakeld. Als niet automatisch verbinding wordt gemaakt, selecteert u de modelnaam van het instrument in de lijst met verbindingen op het smart apparaat.

#### OPMERKING

- In deze handleiding wordt een smart apparaat gebruikt als voorbeeld van een met Bluetooth uitgerust apparaat, waarmee via draadloze communicatie Bluetooth overdracht van opgenomen audiodata naar het instrument mogelijk is. Voor een juiste werking moet het apparaat compatibel zijn met A2DP (Advanced Audio Distribution Profile - Geavanceerd audiodistributieprofiel). De Bluetooth-audiofunctie wordt hier uitgelegd door een smart apparaat te gebruiken als voorbeeld van dergelijke Bluetooth-apparaten.
- Raadpleeg pagina 82 voor het verzenden/ontvangen van de MIDI-data tussen het instrument en het smart apparaat via Bluetooth.
- Bluetooth-hoofdtelefoons of -luidsprekers kunnen niet worden gekoppeld.

#### Pairing

'Pairing' houdt in dat u smart apparaten met Bluetooth-functie registreert op dit instrument, zodat de twee apparaten elkaar herkennen en draadloze communicatie tot stand kan worden gebracht.

#### OPMERKING

- Er kunnen tot 8 smart apparaten met dit instrument worden gekoppeld, maar u kunt slechts één smart apparaat tegelijk op dit instrument aansluiten. Wanneer de koppeling met het 9e smart apparaat tot stand is gebracht, worden de koppelingsdata voor het apparaat met de oudste koppelingsdatum verwijderd.
- Voltooi de instellingen op het smart apparaat binnen 5 minuten.
- Als u een sleutel moet invoeren, voert u de cijfers '0000' in.

#### OPMERKING

U kunt het volume van het geluid dat via Bluetooth wordt ingevoerd, aanpassen met behulp van de [VOLUME]-schuifregelaar. Als u de volumebalans tussen uw toetsenspel en het geluid ingevoerd via Bluetooth wilt aanpassen, past u het volume op het smart apparaat aan.

## De Bluetooth-functie in-/uitschakelen

Lees 'Over Bluetooth' op voordat u de Bluetooth-functie gebruikt (zie hieronder).

De Bluetooth-functie wordt standaard geactiveerd zodra u het instrument inschakelt, maar u kunt de functie ook uitschakelen.

- 1. Druk herhaaldelijk op de knop [MENU] om de menu-display 'System' op te roepen en selecteer daarna de gemarkeerde optie in elke display, zoals hieronder afgebeeld.**

Menu-display 'System'

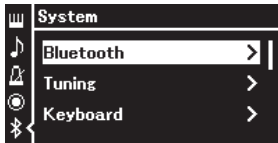

'Bluetooth'-display

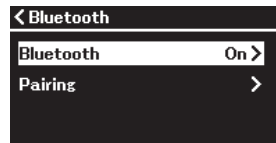

1-1. Controleer of 'Bluetooth' is geselecteerd.

1-2. Druk op de knop [▶] om de volgende display op te roepen.

1-3. Controleer of 'Bluetooth' is geselecteerd.

- 2. Druk op de knop [▶] om de functie in/uit te schakelen.**  
Druk op de knop [EXIT] om de menu-display 'System' te verlaten.

## Over Bluetooth

### Bluetooth

Afhankelijk van het land waarin u het product hebt gekocht, beschikt het instrument mogelijk niet over Bluetooth. Als het Bluetooth-logo op het voorpaneel is aangebracht, betekent dit dat het product is uitgerust met de Bluetooth-functie.

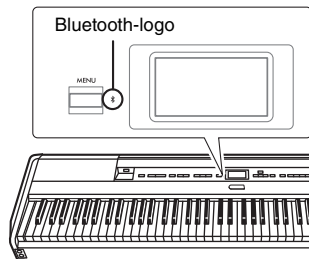

Bluetooth is een technologie voor draadloze communicatie tussen apparatuur die zich binnen een straal van ongeveer 10 meter van elkaar bevindt via de frequentieband van 2,4 GHz.

### Omgaan met Bluetooth-communicatie

- De 2,4GHz-band die gebruikt wordt door Bluetooth-apparaten, is een radioband die wordt gebruikt door allerlei soorten apparatuur. Hoewel Bluetooth-apparaten gebruikmaken van een technologie die de invloed van andere apparatuur die dezelfde radioband gebruikt, zoveel mogelijk minimaliseert, kan een dergelijke invloed de snelheid van de verbinding of het bereik ervan verminderen en in sommige gevallen de verbinding zelfs volledig verstoren.
- De snelheid van de signaaloverdracht en de afstand over welke de communicatie nog mogelijk is hangen mede af van de afstand tussen de betrokken toestellen, de aanwezigheid van obstakels, de omstandigheden voor de radiogolven en het type apparatuur.
- Yamaha kan niet garanderen dat alle draadloze verbindingen tussen dit apparaat en andere Bluetooth-apparatuur naar behoren zullen functioneren.



## Smart apparaat gebruiken Apps met een aangesloten smart apparaat

U kunt de twee apps 'Smart Pianist' en 'Rec'n'Share' (pagina 88) voor smart apparaten gebruiken door een smart apparaat, zoals een smartphone of tablet, aan te sluiten.

Voor meer informatie over elke app gaat u naar de onderstaande website en bezoekt u de pagina voor de betreffende app.



<https://www.yamaha.com/2/apps/>

### Het instrument bedienen met een smart apparaat (Smart Pianist)

Met de Smart Pianist-app kunt u de partituur van de vooraf ingestelde songs op het smart apparaat bekijken, uw uitvoering op het smart apparaat opnemen en andere handige handelingen verrichten. De intuïtieve visualisatie helpt u ook om eenvoudig de huidige instellingen van het instrument te bevestigen.

Na installatie van de 'Smart Pianist'-app op uw smart apparaat vanaf de bovenstaande website, sluit u dit instrument op het apparaat aan via de volgende drie methoden.

- Aansluiten via Bluetooth (pagina 82)
- Aansluiten via USB-kabels (pagina 82)
- Aansluiten via Wi-Fi (met behulp van de draadloze UD-WL01-netwerkadapter) (pagina 83)

De 'Verbindingswizard' van Smart Pianist begeleidt u bij het correct aansluiten van het smart apparaat op het instrument.

Raadpleeg de 'Smart Pianist User Guide' op de volgende website voor meer informatie over het aansluiten van het apparaat en het gebruik van de app.



<https://manual.yamaha.com/mi/app/smarpianist/>

#### LET OP

- Als de 'Smart Pianist'-app wordt geactiveerd terwijl het instrument is verbonden met het smart apparaat, worden de instellingen op het instrument overschreven door die van 'Smart Pianist'. Sla belangrijke instellingsdata op als back-upbestand op een USB-flashstation (pagina 90).
- Plaats uw smart apparaat niet op een instabiel oppervlak. Het apparaat zou kunnen omvallen, wat tot schade kan leiden.

#### OPMERKING

Wanneer u de 'Smart Pianist'-app gebruikt, kunt u behalve de [EXIT]-knop geen andere knoppen op het instrument gebruiken. Bestuur het instrument met behulp van 'Smart Pianist'. Als u op de [EXIT]-knop op het instrument drukt, wordt het instrument losgekoppeld van de 'Smart Pianist'-app en kunt u het instrument bedienen met behulp van de knoppen.

## ■ Aansluiten via Bluetooth

Lees 'Over Bluetooth' op pagina 80 voordat u de Bluetooth-functie gebruikt.

Er zijn twee verschillende soorten Bluetooth-aansluitingen beschikbaar: 'Bluetooth MIDI' en 'Bluetooth-audio' (pagina 79).

Hoewel een Bluetooth MIDI-verbinding is vereist voor het gebruik van de Smart Pianist, is ook een Bluetooth-audioverbinding vereist voor het afspelen van audiodata op uw smart apparaat in Smart Pianist. Maak eerst verbinding via Bluetooth-audio en daarna via Bluetooth MIDI.

1. **Maak de instellingen voor de Bluetooth-audiofunctie op dit instrument om audiodata te ontvangen (pagina 79).**
2. **Maak verbinding met het smart apparaat via Bluetooth MIDI met behulp van de 'Verbindingswizard' in Smart Pianist.**

Selecteer bij het verbinden 'P-525 MIDI' als het apparaat voor verbinden in Smart Pianist.

Wanneer de Bluetooth-verbinding tot stand is gebracht, wordt de verbindingstatus weergegeven op de Voice-display.

### Voice-display

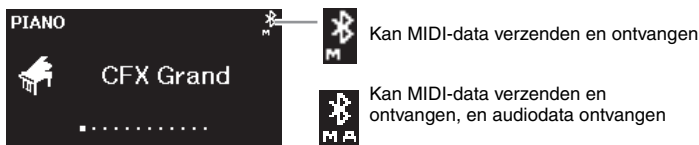

## ■ Aansluiten via USB-kabels

Sluit een smart apparaat aan op de [USB TO HOST]-aansluiting via USB-kabels. Met deze methode kunnen zowel audiodata als MIDI-data worden verzonden of ontvangen tussen het instrument en het smart apparaat. Hiermee kunt u de audiodafts op het smart apparaat afspelen via Smart Pianist en kunt u ook uw toetsenspel opnemen als audioformaat in Smart Pianist.

Voor instructies over het aansluiten van een smart apparaat op dit instrument, zie het voorbeeld op pagina 88.

### OPMERKING

Als de Bluetooth-functie van dit instrument is ingesteld op Off (standaardinstelling: On), kan de Bluetooth-verbinding niet tot stand worden gebracht. Zie pagina 80 voor informatie over de instelling.

## ■ Aansluiten via Wi-Fi (met behulp van de apart verkrijgbare USB-netwerkadapter)

\*De draadloze USB-netwerkadapter UD-WL01 is mogelijk niet beschikbaar in uw regio.

Verbind het smart apparaat via Wi-Fi door de draadloze USB-netwerkadapter UD-WL01 (apart verkrijgbaar) aan te sluiten op de [  ] (USB TO DEVICE)-aansluiting. Met deze methode kunnen zowel audiodata als MIDI-data worden verzonden of ontvangen tussen het instrument en het smart apparaat. Hiermee kunt u de audiodafts op het smart apparaat afspelen via Smart Pianist en kunt u ook uw toetsenspel opnemen als audioformaat in Smart Pianist.

Er zijn twee soorten verbindingen via Wi-Fi, zoals hieronder beschreven. De 'Verbindingswizzard' van Smart Pianist begeleidt u bij het correct aansluiten van het smart apparaat op het instrument.

### Verbinding maken via de Infrastructure Mode

De Infrastructure Mode gebruikt een toegangspunt voor datacommunicatie tussen een draadloze USB-netwerkadapter en een netwerk. U kunt deze modus gebruiken wanneer u verbinding maakt met een ander netwerk, terwijl een smart apparaat op het instrument is aangesloten.

- Draadloze netwerken weergeven en verbinding maken met een netwerk (pagina 84)
- Automatische configuratie via WPS (pagina 85)
- Handmatige configuratie (pagina 85)

### Verbinding maken via de Accesspoint Mode (pagina 87)

Met de Accesspoint Mode kunt u de draadloze USB-netwerkadapter rechtstreeks met een smart apparaat verbinden, zonder dat u een toegangspunt hoeft te gebruiken. U kunt deze modus gebruiken wanneer er geen toegangspunt beschikbaar is voor verbinding met het instrument of wanneer het niet nodig is om verbinding te maken met een ander netwerk, terwijl er een smart apparaat op het instrument is aangesloten.

Bij verbinding via deze modus is internettoegang op uw smart apparaat uitgeschakeld en kunnen sommige functies van Smart Pianist niet worden gebruikt.

#### **LET OP**

Sluit dit product niet rechtstreeks aan op een openbare Wi-Fi- en/of internetservice. Verbind dit product alleen met internet via een router met sterke wachtwoordbeveiliging. Raadpleeg de fabrikant van uw router voor informatie over optimale beveiligingspraktijken.

## • De draadloze netwerken weergeven en verbinding maken met een netwerk

Sluit de draadloze USB-netwerkadapter (apart verkrijgbaar) aan op de [ ] (USB TO DEVICE)-aansluiting, anders worden de displays voor de configuratie hieronder niet weergegeven.

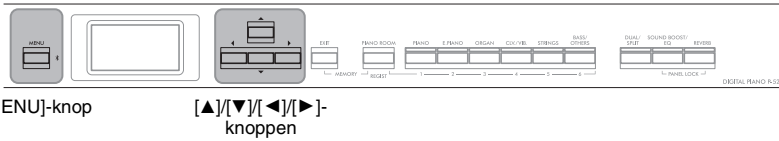

### 1. Druk herhaaldelijk op de knop [MENU] om de menu-display 'System' op te roepen en selecteer daarna de gemarkeerde optie in elke display, zoals hieronder afgebeeld.

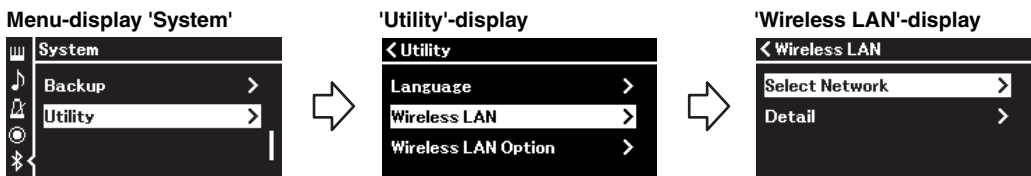

- 1-1. Gebruik de knoppen [▲]/[▼] om 'Utility' te selecteren.
- 1-2. Druk op de knop [▶] om de volgende display op te roepen.

- 1-3. Gebruik de knoppen [▲]/[▼] om 'Wireless LAN' te selecteren.
- 1-4. Druk op de knop [▶] om de volgende display op te roepen.

- 1-5. Gebruik de knoppen [▲]/[▼] om 'Select Network' te selecteren.

### 2. Druk op de knop [▶] om de lijst met netwerken op te roepen.

Voor een netwerk met een pictogram van een slot moet u het juiste wachtwoord invoeren.

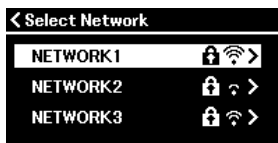

### 3. Maak met het instrument verbinding met het netwerk.

- 3-1. Selecteer het gewenste netwerk en druk daarna op de knop [▶]. De naam van het geselecteerde netwerk wordt volledig in de display weergegeven, zodat u kunt bevestigen dat u dit netwerk wilt gebruiken.

#### 3-2. Druk op de knop [▶].

- **Voor een netwerk zonder pictogram van een slot:**  
Er wordt verbinding gemaakt.
- **Voor een netwerk met pictogram van een slot:**  
U moet het juiste wachtwoord invoeren. Zie 'Bestandsnamen wijzigen – Rename' op pagina 71 voor meer informatie over het invoeren van tekens. Nadat u het wachtwoord hebt ingevoerd, drukt u op de knop [MENU] om de instelling te voltooien. Hierdoor wordt automatisch verbinding gemaakt.

#### OPMERKING

Als de menu's op de draadloos netwerk-display verschillen van de hier getoonde menu's, bevindt het instrument zich in de Accesspoint mode. Stel de parameter van de Wireless Lan Mode in op 'Infrastructure Mode' door stap 1 op pagina 87 te volgen.

#### OPMERKING

Als er geen signaal wordt ontvangen van het toegangspunt, kan het toegangspunt niet worden weergegeven. Gesloten toegangspunten kunnen evenmin worden weergegeven.

Wanneer de verbinding tot stand is gebracht, wordt 'Completed' weergegeven in de display en wordt de display 'Select Network' opnieuw weergegeven.

#### 4. Sluit het smart apparaat aan op het toegangspunt.

Open de Wi-Fi-instellingen op uw smart apparaat en selecteer het netwerk met 'P-525' in het naamveld.

Als een wachtwoord wordt gevraagd, voert u dit in om verbinding te maken.

##### • Automatische configuratie via WPS

Sluit de draadloze USB-netwerkadapter (apart verkrijgbaar) aan op de [•↔] (USB TO DEVICE)-aansluiting, anders worden de displays voor de configuratie niet weergegeven.

Als uw toegangspunt WPS ondersteunt, kunt u het instrument eenvoudig via WPS verbinden met het toegangspunt zonder dat u daarvoor instellingen hoeft op te geven, zoals het wachtwoord invoeren enz. Druk langer dan 3 seconden op de WPS-knop op de draadloze USB-netwerkadapter en druk daarna binnen twee minuten op de WPS-knop op uw toegangspunt.

Wanneer de verbinding tot stand is gebracht, wordt 'Completed' weergegeven in de display en wordt de display Voice weergegeven.

Sluit tenslotte het smart apparaat aan op het toegangspunt (bovenstaande stap 4).

##### • Handmatige configuratie

Sluit de draadloze USB-netwerkadapter (apart verkrijgbaar) aan op de [•↔] (USB TO DEVICE)-aansluiting, anders worden de displays voor de configuratie niet weergegeven.

#### 1. Om de lijst met netwerken op te roepen, voert u stappen 1 – 2 van 'De draadloze netwerken weergeven en verbinding maken met een netwerk' uit (pagina 84).

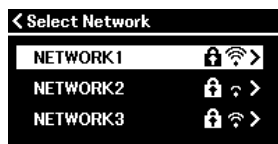

#### 2. Selecteer 'Other' onderaan de lijst met netwerken en druk daarna op de knop [▶].

##### OPMERKING

Configuratie via WPS is niet mogelijk in de volgende modi of omstandigheden:

- Terwijl een song of een demosong wordt afgespeeld of tijdelijk op pauze staat, of terwijl het instrument in de songopnamemodus staat.
- Als de draadloze netwerkmodus op 'Accesspoint Mode' is ingesteld in het menu 'System'.

### 3. Geef voor SSID, Security en Password dezelfde instellingen op als op het toegangspunt.

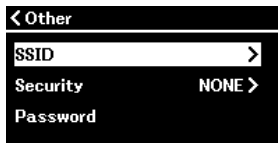

#### 3-1. Selecteer 'SSID', druk op de knop [▶] om de display voor het invoeren van de SSID op te roepen en voer daarna de SSID in.

Zie 'Bestandsnamen wijzigen — Naam wijzigen' op pagina 71 voor meer informatie over het invoeren van tekens. Nadat u de SSID hebt ingevoerd, drukt u op de knop [MENU] om de instelling te voltooien. De display 'Other' wordt opnieuw weergegeven.

#### 3-2. Selecteer 'Security' en druk daarna op de knop [▶] om de lijst met beveiligingstypen op te roepen. Selecteer het beveiligingstype en keer daarna terug naar de display 'Other' door de knop [◀] te drukken.

#### 3-3. Selecteer 'Password' en stel daarna het wachtwoord in op dezelfde manier als de SSID.

### 4. Selecteer 'Connect' onder aan de display zoals getoond in stap 3 en druk daarna op de [▶]-knop om verbinding te maken.

Wanneer de verbinding tot stand is gebracht, wordt 'Completed' weergegeven in de display en wordt de display 'Select Network' opnieuw weergegeven.

### 5. Sluit het smart apparaat aan op het toegangspunt.

Deze handeling is dezelfde als stap 4 op pagina 85.

#### OPMERKING

Het wachtwoord kan niet worden ingesteld wanneer u 'NONE' als beveiligingstype selecteert.

## • Verbinding maken via de Accesspoint Mode

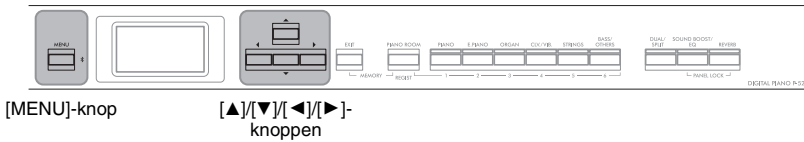

### 1. Zet het instrument in de 'Accesspoint Mode'.

Druk herhaaldelijk op de knop [MENU] om de menu-display 'System' op te roepen en selecteer daarna de gemarkeerde optie in elke display, zoals hieronder afgebeeld.

#### Menu-display 'System'

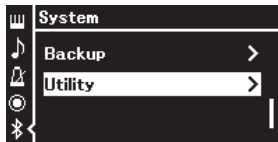

- 1-1. Gebruik de knoppen [▲]/[▼] om 'Utility' te selecteren.
- 1-2. Druk op de knop [▶] om de volgende display op te roepen.

#### 'Utility'-display

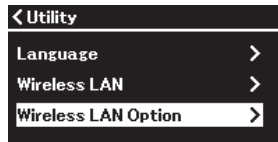

- 1-3. Gebruik de knoppen [▲]/[▼] om 'Wireless LAN Option' te selecteren.
- 1-4. Druk op de knop [▶] om de volgende display op te roepen.

#### 'Wireless LAN Option'-display

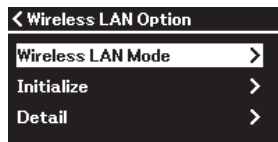

- 1-5. Gebruik de knoppen [▲]/[▼] om 'Wireless LAN Mode' te selecteren.
- 1-6. Druk op de knop [▶] om de volgende display op te roepen.

#### 'Wireless LAN Mode'-display

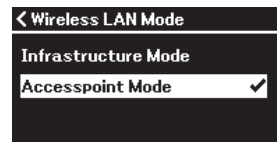

- 1-7. Gebruik de knoppen [▲]/[▼] om 'Accesspoint Mode' te selecteren.

Als de modus is gewijzigd, wordt 'Completed' weergegeven in de display en wordt de display 'Wireless LAN Mode' opnieuw weergegeven.

### 2. Stel SSID, Security, Password en Channel in.

2-1. In de menu-display 'System' selecteert u de gemarkeerde optie in elke display, zoals hieronder afgebeeld.

#### Menu-display 'System'

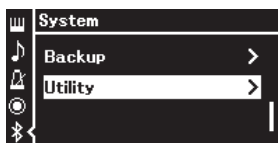

#### 'Utility'-display

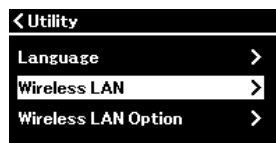

#### 'Wireless LAN'-display

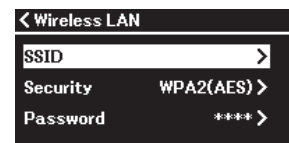

#### 2-2. Stel de SSID, Security, Password en Channel in.

Selecteer en voer elke waarde/instelling in zoals in stap 3 van 'Handmatige configuratie'. Voor het instellingsbereik voor elk item, raadpleegt u 'Wireless LAN' (in de Accesspoint Mode) op pagina 108.

### 3. Sla de instelling op.

Selecteer 'Save' onderaan de display 'Wireless LAN' en druk daarna op de [▶]-knop om het opslaan te starten.

Wanneer de instelling is opgeslagen, wordt 'Completed' weergegeven in de display en wordt de display 'Utility' opnieuw weergegeven.

### 4. Maak met het smart apparaat verbinding met het instrument (als een toegangspunt).

Deze handeling is dezelfde als stap 4 op pagina 85.

## Uw spel filmen, opnemen en monteren (Rec'n'Share)

Rec'n'Share is een app voor smart apparaten waarmee u uw spel kunt filmen, opnemen en bewerken, en waarmee u de bewerkte data kunt uploaden naar SNS, enz. Zie pagina 81 voor instructies over het verkrijgen ervan.

Om Rec'n'Share te gebruiken, sluit u dit instrument aan op uw smart apparaat met een in de handel verkrijgbare USB-kabel (type CC of AC) of een USB-conversieadapter die overeenkomt met de vorm van de aansluiting.

#### Voorbeeld

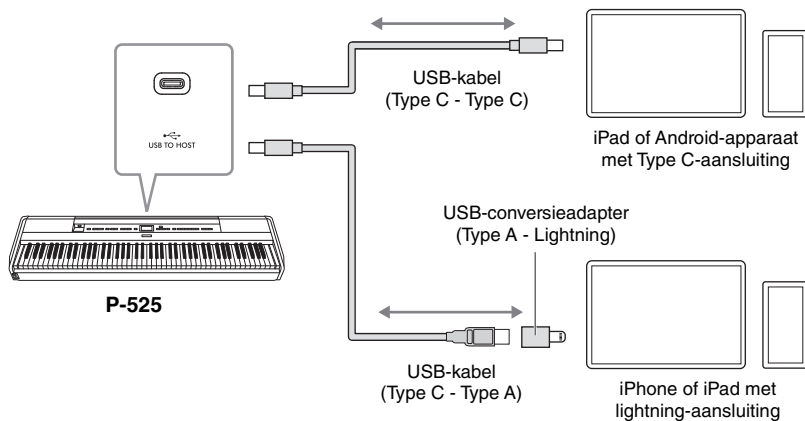

#### LET OP

Gebruik een USB-kabel van het type CC of AC die niet langer is dan 3 meter. De kabel moet een communicatiekabel zijn die voldoet aan de USB-normen en niet een kabel is voor alleen opladen.



## Externe MIDI-apparaten aansluiten (MIDI-aansluitingen)

Met de geavanceerde MIDI-functies kunt u uw muzikale en creatieve mogelijkheden enorm uitbreiden. Gebruik de MIDI-aansluitingen en standaard-MIDI-kabels om externe MIDI-apparaten (keyboard, sequencer en dergelijke) aan te sluiten.

- **MIDI [IN]:** Ontvangt MIDI-berichten van een ander MIDI-apparaat.
- **MIDI [OUT]:** Verzendt MIDI-berichten die op dit instrument worden gegenereerd naar een ander MIDI-apparaat.

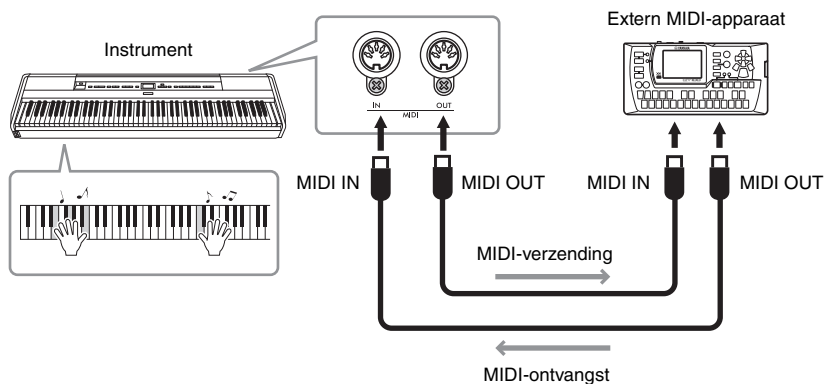

**!** **VOORZICHTIG**  
Zet alle componenten uit voordat u het instrument aansluit op andere MIDI-apparaten.

### OPMERKING

- Raadpleeg 'MIDI Basics', te downloaden van de Yamaha-website, voor meer informatie over MIDI (pagina 6).
- Raadpleeg het document 'MIDI Data Format' (Indeling van MIDI-data) om na te gaan welke MIDI-data en -opdrachten uw apparaten kunnen verzenden of ontvangen, aangezien MIDI-data die kunnen worden verzonden of ontvangen, variëren per type MIDI-apparaat. Het document 'MIDI Data Format' is opgenomen in de 'Datalijst', die kan worden gedownload van de Yamaha-website (pagina 6).
- Bij het verzenden van MIDI-data van dit instrument naar een extern MIDI-apparaat kunnen onverwachte geluiden optreden als gevolg van data die betrekking hebben op Grand Expression Modeling.

# Back-up en initialisatie

## ■ Back-upinstelling

(Parameters selecteren die behouden blijven als het instrument wordt uitgezet)

Hiermee kunt u bepalen of bepaalde instellingen van de Backup Setting (back-upinstelling) (zie verder) worden behouden als het instrument wordt uitgezet. De Backup Setting bestaat uit twee groepen, 'Voice' (met voicegerelateerde instellingen zoals voiceselectie) en 'Other' (met verschillende instellingen zoals song herhalen en stemmen), die afzonderlijk kunnen worden ingesteld.

### Data en instellingen die behouden blijven, zelfs als het instrument wordt uitgezet

- MIDI-song die is opgeslagen in de categorie User (pagina 45)
- Menu 'System' (pagina 103)  
Bluetooth\* On/Off  
Keyboard (alleen Duo Type)  
Utility
- Backup Setting (hier uitgelegd)
- Registratiegeheugen (pagina 72)

\* Zie pagina pagina 80 voor informatie over de beschikbaarheid van de Bluetooth-functie op het instrument.

1. Druk enkele keren op de knop [MENU] om het menu 'System' te selecteren.
2. Gebruik de knoppen [▲]/[▼] om 'Backup' te selecteren, gebruik de [▶]-knop om de volgende display op te roepen en gebruik daarna de [▲]-knop om 'Backup Setting' te selecteren.
3. Gebruik de [▶]-knop om de volgende display op te roepen en druk daarna op de [▶]-knop om 'On' of 'Off' te selecteren.  
Elke 'Voice' bevat de volgende instellingen:
  - Voiceselectie voor R1, R2 en L
  - Alle parameters, behalve Transpose, in het menu 'Voice'
4. Druk op de [▼]-knop om 'Other' te selecteren en gebruik daarna de [▶]-knop om 'On' of 'Off' te selecteren.  
'Other' bevat de volgende instellingen:
  - Menu 'Song' (pagina 98): Song Repeat, Volume (Song-Keyboard), Audio Volume, Quick Play, Play Track
  - Menu 'Metronome/Rhythm' (pagina 101): Volume, BPM, Bell On/Off, Intro, Ending, Bass

- System menu (pagina 103): Tuning, Keyboard (behalve 'Duo' en 'Duo Type'), Pedal, Sound, MIDI
- Sound Boost, Master EQ

5. Druk op de knop [EXIT] om de menu-display 'System' te verlaten.

## ■ Backup

(Het back-upbestand voor interne data opslaan)

Met deze optie kunt u data in het interne geheugen als back-upbestand opslaan op het aangesloten USB-flashstation (met de naam 'p-525.bup'). Dit back-upbestand kan in het instrument worden geladen met de functie Restore (terugzetten) (pagina 91) voor toekomstig gebruik. Het registratiegeheugen (pagina 72) is niet opgenomen in het back-upbestand.

### LET OP

- Het kan 1 tot 2 minuten duren om deze bewerking uit te voeren. Zet het instrument nooit uit tijdens deze bewerking (terwijl 'Executing' wordt weergegeven). Als u dit doet, kunnen de data beschadigd raken.
- Als hetzelfde back-upbestand (p-525.bup) al op het USB-flashstation is opgeslagen, wordt het bestand overschreven door het nieuwe back-upbestand dat u opslaat.

1. Sluit het USB-flashstation aan op de [•↔] (USB TO DEVICE)-aansluiting.
2. Druk enkele keren op de knop [MENU] om het menu 'System' te selecteren.
3. Gebruik de knoppen [▲]/[▼] om 'Backup' te selecteren, gebruik de knop [▶] om de volgende display op te roepen en gebruik daarna de knoppen [▲]/[▼] om 'Backup' te selecteren.
4. Gebruik de [▶]-knop om de volgende display op te roepen en druk daarna op de [▼]-knop om 'Execute' te selecteren.
5. Druk op de knop [▶] om de back-up uit te voeren.
6. Druk op de knop [EXIT] om de menu-display 'System' te verlaten.

### OPMERKING

Als u de instellingen in het back-upbestand wilt terugzetten, gebruikt u de functie Restore (pagina 91).

## ■ Terugzetten

(Het instrument opnieuw starten met het back-upbestand geladen)

Hiermee kunt u het back-upbestand (p-525.bup) dat is opgeslagen met de back-upfunctie (pagina 90) in het instrument laden.

### LET OP

- Het kan 1 tot 2 minuten duren om deze bewerking uit te voeren. Zet het instrument nooit uit tijdens deze bewerking (terwijl 'Executing' wordt weergegeven). Als u dit doet, kunnen de data beschadigd raken.
- Als er of opgenomen songs in het geheugen 'User' zijn opgeslagen, moet u deze songs naar het USB-flashstation verplaatsen volgens de instructies (pagina 69) voordat u deze bewerking uitvoert. Als u dat niet doet, worden de songs verwijderd door deze bewerking.

1. Sluit het USB-flashstation met het back-upbestand aan op de [↔] (USB TO DEVICE)-aansluiting.
2. Druk enkele keren op de knop [MENU] om het menu 'System' te selecteren.
3. Gebruik de knoppen [▲]/[▼] om 'Backup' te selecteren, gebruik de knop [▶] om de volgende display op te roepen en gebruik daarna de knoppen [▲]/[▼] om 'Restore' te selecteren.
4. Gebruik de [▶]-knop om de volgende display op te roepen en druk daarna op de [▼]-knop om 'Execute' te selecteren.
5. Druk op de knop [▶] om het bestand terug te zetten.

Er verschijnt een bericht waarin wordt aangegeven dat de bewerking is voltooid en daarna wordt het instrument opnieuw gestart.

## ■ Factory Reset

(Het instrument opnieuw starten met de oorspronkelijk geladen fabrieksinstellingen)

Hiermee kunt u de back-upinstellingen (pagina 90) terugzetten naar de fabrieksinstellingen (de initiële instellingen die bij verzending uit de fabriek zijn voorgeprogrammeerd), die worden opgeroepen wanneer u dit instrument voor het eerst inschakelt.

### De volgende instellingen worden niet teruggezet.

- MIDI-song die is opgeslagen in de categorie User (pagina 45).
- Bluetooth\*-koppelinginformatie (pagina 79).
- Registratiegeheugen (pagina 72)

\* Zie pagina 80 voor informatie over de beschikbaarheid van de Bluetooth-functie op het instrument.

### LET OP

Zet het instrument nooit uit tijdens deze bewerking (terwijl 'Factory reset executing' wordt weergegeven). Als u dit doet, kunnen de data beschadigd raken.

1. Druk enkele keren op de knop [MENU] om het menu 'System' te selecteren.
2. Gebruik de knoppen [▲]/[▼] om 'Backup' te selecteren, gebruik de [▶]-knop om de volgende display op te roepen en gebruik daarna de knoppen [▲]/[▼] om 'Factory Reset' te selecteren.
3. Gebruik de [▶]-knop om de volgende display op te roepen en druk daarna op de [▼]-knop om 'Execute' te selecteren.
4. Druk op de knop [▶] om het bestand terug te zetten.

Er verschijnt een bericht waarin wordt aangegeven dat de bewerking is voltooid en daarna wordt het instrument opnieuw gestart.

### ● Andere methode voor het herstellen van de standaardinstellingen

Houd de witte toets uiterst rechts (C7) ingedrukt en druk op de knop [⏻] (stand-by/aan) om dit instrument aan te zetten. Met deze bewerking verwijdert u geen songs in de categorie User, Bluetooth-koppelinginformatie en het registratiegeheugen.

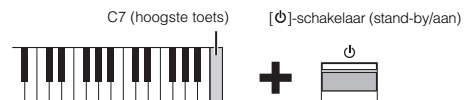

### Alle data en instellingen terugzetten naar de fabrieksinstellingen—All Memory Clear

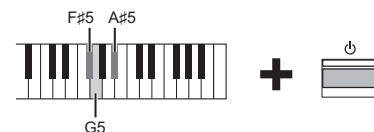

Terwijl u de F#5-, G5- en A#5-toetsen indrukt, drukt u op de [⏻] (stand-by/aan)-schakelaar om naast de back-upinstellingen de volgende data terug te zetten naar de fabrieksinstellingen.

- MIDI-song die is opgeslagen in de categorie User
- Bluetooth-koppelinginformatie
- Registratiegeheugen

### LET OP

Deze bewerking wist alle data in dit instrument. Als u belangrijke data in het instrument hebt die u niet wilt wissen, moet u deze kopiëren en opslaan op een USB-flashstation, etc. (pagina 90), voordat u deze bewerking uitvoert.

# Live optreden

Uw instrument bevat een aantal handige functies die u kunt gebruiken voor het instellen van het instrument op een podium als u live wilt optreden. Dit is bedoeld om een praktische beschrijving te geven van de aansluitingen en instellingen die in een dergelijke situatie nodig zijn.

## Podiumopstelling en signaalbaan

Het geluid van uw instrument wordt naar een PA-mixer gestuurd, het gemixte geluid wordt versterkt en naar front-of-house-luidsprekers gestuurd zodat het publiek dit kan horen. Op de vloer voor de muzikanten kunnen monitorluidsprekers zijn geplaatst, zodat ze hun eigen geluid en dat van de andere instrumenten duidelijker kunnen horen.

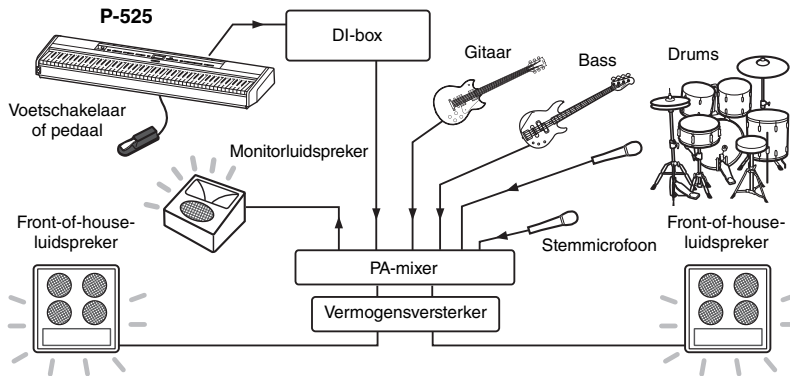

### LET OP

Lees het volgende voordat u uw instrument opstelt.

- Zorg ervoor dat het instrument is uitgeschakeld voordat u aansluitingen maakt.
- Zorg ervoor dat u navraag doet bij de PA-operator wanneer u kabels aansluit of verwijdt of apparatuur in- of uitschakelt. Wanneer u dit niet doet, kunt u het PA-systeem beschadigen.

## ■ Sluit uw voetschakelaar/voetpedaal of pedalenconsole aan.

Voor meer informatie over het gebruik van het voetpedaal/de voetschakelaar of de pedaleenheid en de functies die aan elk pedaal kunnen worden toegewezen, raadpleegt u pagina 15.

## ■ Sluit de uitgang van het instrument op de PA-mixer aan.

Om uw instrument te kunnen horen, moet het op de ingangen van de PA-mixer worden aangesloten. Normaal gesproken wordt deze verbinding aangesloten via een DI-box (direct box) die zich op het podium bevindt. Sluit de AUX OUT [R]- en [L/L+R]-aansluitingen op het achterpaneel van het instrument aan op de DI-boxingangen met behulp van commercieel verkrijgbare standaard mono audiokabels.

- 1 Stel de [VOLUME]-schuifregelaar in op de MIN-stand.
- 2 Vraag na bij de PA-operator of u het instrument op de PA-mixer kunt aansluiten of niet.
- 3 Sluit het instrument aan overeenkomstig de onderstaande afbeelding.

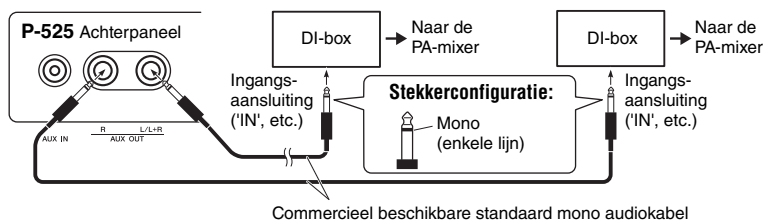

Uw instrument is nu volledig aangesloten. De volgende stap is het balanceren van de speelgeluiden.

### OPMERKING

- Wanneer u het pianogeluid van dit instrument afspeelt met een extern gevoede luidspreker en u de geluidsuitvoer van dit instrument beluistert via een aangesloten hoofdtelefoon, adviseren wij u de functies 'Binaural Sampling' of 'Stereophonic Optimizer' uit te schakelen ('OFF') (pagina 14).
- Als slechts een van de kanalen van de DI-box beschikbaar is voor gebruik met uw instrument, kunt u de AUX OUT [L/L+R]-aansluiting verbinden met een standaard mono audiokabel. In deze configuratie worden de linker- en rechtersonnen gemixt en via het instrument uitgevoerd in mono.
- Als er geen DI-boxes worden gebruikt, sluit u de AUX OUT [R]- en [L/L+R]-aansluitingen aan op de ingangen van de PA-mixer of een sub-mixer op het podium.

## Geluidsinstelling

Nadat alle instrumenten en microfoons zijn aangesloten, vraagt de PA-operator elke muzikant om beurtelings zijn of haar instrument te bespelen. U bereidt zich hier als volgt op voor.

### ■ Schakel uw instrument in.

Stel de [VOLUME]-schuifregelaar in op de MIN-stand. Vraag na bij de PA-operator of u het instrument in kunt schakelen, druk vervolgens op de [⏻]-schakelaar (stand-by/aan).

### ■ Controleer uw instellingen.

- Zodra uw instrument ingeschakeld is, controleert u of deze als volgt is ingesteld.
  - Afgestemd op de andere instrumenten (Master tuning, pagina 35).
  - Automatische uitschakelfunctie uitgeschakeld (pagina 13).
  - Voetschakelaar of voetpedaal werkt correct met de toegewezen functie (pagina 17).
  - Reverb is uitgeschakeld (pagina 26).
- Het luidspreker geluid van uw instrument is wanneer nodig uitgeschakeld (pagina 106).
- Roep, indien nodig, de in het registratiegeheugen opgeslagen instellingen op (pagina 72).

### ■ Bepaal de optimale niveaus.

Wanneer de PA-operator u vraagt om een geluid te spelen, bespeelt u de digitale piano zoals u dat tijdens uw optreden zou doen en bepaalt u de beste instellingen voor het volgende.

- Volume wanneer u begeleiding speelt
- Volume wanneer u het luidst speelt, zoals tijdens een keyboardsolo
- Volume van elke gebruikte voice

### Instelling mastervolume

De [VOLUME]-schuifregelaar moet ongeveer tussen 5 en 7 worden ingesteld voor het spelen van begeleiding en op 8 of 9 als u luider moet spelen. Als het volume te hoog is ingesteld, kan het geluid vervormd worden; als het te laag is ingesteld, valt achtergrondruis meer op.

### Instelling Sound Boost (pagina 37)

Schakel de functie Sound Boost (geluidsversterking) in als u uw instrument moeilijk kunt horen in de totale mix. Kies één van de drie verschillende Sound Boost-typen.

### Instelling Master EQ (pagina 38)

De Master EQ-functie kan helpen het optimale geluid voor een live optreden in te stellen.

### ■ Balanceer het totaalgeluid van de band.

Nadat de niveaus van de verschillende instrumenten zijn ingesteld, laat de PA-operator iedereen samen spelen om het totaalgeluid van de band te balanceren. Op dat moment moet u naar de dichtstbijzijnde monitorluidspreker luisteren en ervoor zorgen dat u alles kunt horen wat u nodig hebt om goed te kunnen spelen. Als u bijvoorbeeld uw eigen geluid, de zanger of een ander instrument niet goed genoeg kunt horen, moet u de PA-operator vragen om het betreffende niveau te verhogen in de monitormix.

**De configuratie is nu voltooid. U bent nu klaar om live te spelen.**

#### Vergrendel het voorpaneel om fouten te voorkomen.

Met de Panel Lock-functie van uw instrument kunt u de knoppen op het voorpaneel tijdelijk uitschakelen, zodat deze niet onopzettelijk kunnen worden bediend tijdens een optreden. Raadpleeg pagina 40 voor meer informatie over deze functie.

# Gedetailleerde instellingen (MENU Display)

Door op de [MENU]-knop te drukken, opent u een van de vijf menu-displays (Voice, Song, Metronome/Rhythm, Recording en System). Via deze menu-displays kunt u instellingen voor verschillende functies uitvoeren.

## Veelvoorkomende bewerkingen in de menu-displays

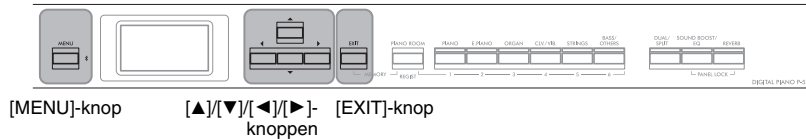

### 1. Selecteer, indien nodig, de gewenste voice of song voor bewerking.

- Als u voicegerelateerde parameters wilt bewerken (door het menu 'Voice' op te roepen), selecteert u een voice.
- Als u parameters die verband houden met de voices R1/R2/L wilt bewerken (pagina's 29-32), zoals de volumebalans, moet u Dual/Split/Duo inschakelen en de gewenste voices selecteren.
- Als u parameters voor het afspelen van een song wilt instellen, zoals herhalen, selecteert u een song.
- Als u de data van uw opgenomen MIDI-song wilt bewerken, selecteert u de opgenomen MIDI-song.

### 2. Druk enkele keren op de knop [MENU] om het gewenste menu te selecteren.

Als u herhaaldelijk op de knop [MENU] drukt, worden de volgende menu-displays achtereenvolgens opgeroepen, volgens het verticale menu aan de linkerkant van de display.

- Menu Voice (pagina 95)
- Menu Song' (pagina 98)
- Menu Metronome/Rhythm (pagina 101)
- Menu Recording (pagina 102)
- System menu (pagina 103)

### 3. Gebruik de knoppen [▲]/[▼]/[◀]/[▶] om de gewenste parameter te selecteren.

Met de knoppen [▲]/[▼] kunt u verticaal door de display navigeren en met de knoppen [◀]/[▶] kunt u horizontaal door de display navigeren.

### 4. In de display die u in stap 3 hebt opgeroepen, selecteert u een waarde of voert u de bewerking uit.

Op de meeste displays kunt u een waarde selecteren met de knoppen [▲]/[▼], maar op sommige displays, zoals Edit in het menu 'Song' en Backup in het menu 'System', kunt u een bewerking uitvoeren.

Als een pop-upvenster wordt weergegeven, stelt u de waarde in met de knoppen [◀]/[▶] en daarna verlaat u het venster met de knop [EXIT].

Wanneer de geselecteerde parameter slechts twee opties biedt (bijvoorbeeld aan en uit), kunt u door op de knop [▶] te drukken tussen de twee opties wisselen.

[▶] [◀]	[▶] [◀]	[▶] [◀]
L/R*	R, L, Other	–
Repeat	A – B*	(Setting displ.)
	Phrase*	Phrase Mark

Pop-upvenster



### 5. Druk op de knop [EXIT] om de menu-display te verlaten.



## Menu Voice

In dit menu kunt u verschillende parameters die verband houden met het toetsenspel, waaronder voiceparameters, bewerken of instellen. Als u Dual/Split/Duo inschakelt, kunt u de instellingen voor elke voice of elke voicecombinatie opgeven. Terwijl u het keyboard bespeelt en naar het geluid luistert, kunt u een parameterwaarde veranderen om het geluid aan uw wensen aan te passen. U moet Dual/Split/Duo inschakelen voordat u de menu-display 'Voice' oproept.

### OPMERKING

Parameters met \* worden alleen weergegeven wanneer Dual/Split/Duo is ingeschakeld.

U roept als volgt de gewenste parameter op:					
Schakel Dual, Split of Duo indien nodig in, selecteer voices indien nodig, druk enkele keren op de knop [MENU] om het menu 'Voice' te selecteren en gebruik daarna de knoppen [▲]/[▼]/[◀]/[▶] om de gewenste parameter te selecteren.					
[▶] [◀]	[▶] [◀]	[▶] [◀]	Omschrijving	Standaardinstelling	Instelbereik
Transpose	(Pop-upvenster)	–	Zie de beschrijving van 'De toonhoogte transponeren in halve noten (Transpose)' op pagina 34.		
Piano Setting	Lid Position	(Instellingen-display)	Zie de beschrijving van 'Lid Position' op pagina 24.		
	VRM	–	Zie de beschrijving van 'VRM' op pagina 24. Demo's kunnen niet worden afgespeeld in het menu 'Voice'.		
	Damper Res. (Resonance)	(Instellingen-display)	<b>OPMERKING</b> VRM is alleen effectief voor voices in de groep Piano (pagina 110).		
	Damper Noise	–			
	String Res. (Resonance)	(Instellingen-display)			
	Duplex Scale Res. (Resonance)	(Instellingen-display)			
	Body Res. (Resonance)	(Instellingen-display)			
Grand Exp. (Expression)	–	Zie de beschrijving van 'Grand Expression' op pagina 25. Demo's kunnen niet worden afgespeeld in het menu 'Voice'.			
			<b>OPMERKING</b> Grand Expression Modeling is alleen effectief voor de voice van 'CFX Grand'.		
Reverb	(Instellingen-display)	–	Zie de beschrijving van 'Reverb' op pagina 26.		
Chorus	(Instellingen-display)	–	Zie de beschrijving van 'Chorus' op pagina 27.		
Voice Edit	(Voicenames)*	Octave	Schuift de toonhoogte van het keyboard omhoog en omlaag in stappen van een octaaf. Deze parameter kan voor elk van de voices worden ingesteld wanneer Dual/Split/Duo is ingeschakeld.	Afhankelijk van de voice of voicecombinatie.	-2 (twee octaven lager) – 0 (geen toonhoogteverschrijving) – +2 (twee octaven hoger)
		Volume	Past het volume voor elk van de voices R1/R2/L aan. Hiermee kunt u de balans tussen de voices R1/R2/L aanpassen wanneer Dual/Split/Duo is ingeschakeld.	Afhankelijk van de voice of voicecombinatie.	0 – 127

<b>U roept als volgt de gewenste parameter op:</b> Schakel Dual, Split of Duo indien nodig in, selecteer voices indien nodig, druk enkele keren op de knop [MENU] om het menu 'Voice' te selecteren en gebruik daarna de knoppen [▲]/[▼]/[◀]/[▶] om de gewenste parameter te selecteren.					
[▶] [◀]	[▶] [◀]	[▶] [◀]	Omschrijving	Standaardinstelling	Instelbereik
Voice Edit	(Voicenamen)*	Reverb Depth (pagina 26)	Past de reverbdiepte voor elk van de voices R1/R2/L aan. Hiermee kunt u de balans tussen de voices R1/R2/L aanpassen wanneer Dual/Split/Duo is ingeschakeld. De instelling '0' heeft geen effect.  <b>OPMERKING</b> Wanneer een VRM-voice voor meerdere partijen tegelijk wordt gebruikt, kunnen onverwachte geluiden ontstaan omdat de reverbdiepte voor een partij met prioriteit de algemene instelling voor de partijen wordt. Tijdens het afspelen van een song wordt de instelling voor een songpartij gebruikt (volgorde van prioriteit: kan. 1, kan. 2...kan. 16), terwijl de instelling voor een keyboardpartij wordt gebruikt wanneer het afspelen van een song wordt gestopt (volgorde van prioriteit: voices R1, L en R2).	Afhankelijk van de voice of voicecombinatie.	0 – 40
		Chorus Depth (pagina 27)	Past de chorusdiepte voor elk van de voices R1/R2/L aan. Hiermee kunt u de balans tussen de voices R1/R2/L aanpassen wanneer Dual/Split/Duo is ingeschakeld. De instelling '0' heeft geen effect.  <b>OPMERKING</b> Wanneer een VRM-voice voor meerdere partijen tegelijk wordt gebruikt, kunnen onverwachte geluiden ontstaan omdat de chorusdiepte voor een partij met prioriteit de algemene instelling voor de partijen wordt. Tijdens het afspelen van een song wordt de instelling voor een songpartij gebruikt (volgorde van prioriteit: kan. 1, kan. 2...kan. 16), terwijl de instelling voor een keyboardpartij wordt gebruikt wanneer het afspelen van een song wordt gestopt (volgorde van prioriteit: voices R1, L en R2).	Afhankelijk van de voice of voicecombinatie.	0 – 127
		Effect	Zie de beschrijving van 'Effect' op pagina 28.		
		Rotary Speed	Alleen beschikbaar voor de voice waarvan het Effect Type op 'Rotary' is ingesteld. Deze parameter bepaalt de rotatiesnelheid van het effect Rotary Speaker (roterende luidspreker).	Afhankelijk van de voice of voicecombinatie.	Fast, Slow
		VibeRotor	Alleen beschikbaar voor de voice waarvan het Effect Type op 'VibeRotor' is ingesteld. Deze parameter schakelt het effect VibeRotor in of uit.	Afhankelijk van de voice of voicecombinatie.	On, Off
		VibeRotor Speed	Alleen beschikbaar voor de voice waarvan het Effect Type op 'VibeRotor' is ingesteld. Deze parameter bepaalt de snelheid van het vibrafoonvibrato-effect.	Afhankelijk van de voice of voicecombinatie.	1 – 10
		Effect Depth	Past de effectdiepte voor elk van de voices R1/R2/L aan. Bij sommige effecttypen kunt u de diepte niet aanpassen.	Afhankelijk van de voice of voicecombinatie.	1 – 127
		Pan	Past de stereopanpositie voor elk van de geselecteerde voices R1/R2/L aan.	Afhankelijk van de voice of voicecombinatie.	L64 (uiterst links) – C (midden) – R63 (uiterst rechts)
		Harmonic Cont	Produceert een karakteristieke 'scherpe' klank door de resonantiewaarde van het filter te verhogen. Deze parameter kan voor elk van de geselecteerde voices R1/R2/L worden ingesteld wanneer Dual/Split/Duo is ingeschakeld.  <b>OPMERKING</b> Het effect van de instelling Harmonic Cont is soms nauwelijks hoorbaar. Harmonic Cont wordt niet toegepast op bepaalde voices.	Afhankelijk van de voice of voicecombinatie.	-64 – +63
Brightness	Past de helderheid van de geselecteerde voices R1/R2/L afzonderlijk aan.	Afhankelijk van de voice of voicecombinatie.	-64 – +63		



<b>U roept als volgt de gewenste parameter op:</b>					
Schakel Dual, Split of Duo indien nodig in, selecteer voices indien nodig, druk enkele keren op de knop [MENU] om het menu 'Voice' te selecteren en gebruik daarna de knoppen [▲]/[▼]/[◀]/[▶] om de gewenste parameter te selecteren.					
[▶] [◀]	[▶] [◀]	[▶] [◀]	Omschrijving	Standaardinstelling	Instelbereik
Voice Edit	(Voicenamen)*	Touch Sens.	Bepaalt in welke mate het volumeniveau wordt gewijzigd in reactie op uw aanslag van de toetsen (hoe hard u speelt). Aangezien het volumeniveau van sommige voices zoals Harpsichord en Organ niet verandert, hoe u het keyboard ook bespeelt, is de standaardinstelling voor deze voices 127.	Afhankelijk van de voice of voicecombinatie.	0 (zachtst) – 64 (grootste volumewijzigingen) – 127 (produceert het luidste volume ongeacht hoe u de toetsen aanslaat)
		RPedal	Schakelt de rechterpedaalfunctie in of uit voor elk van de geselecteerde voices R1/R2/L. Deze parameter is bijvoorbeeld nuttig als u ervoor wilt zorgen dat de pedaalfunctie invloed heeft op de rechterhandpartij, maar niet op de linkerhandpartij.	Afhankelijk van de voice of voicecombinatie.	On, Off
		CPedal	Schakelt de middenpedaalfunctie in of uit voor elk van de geselecteerde voices R1/R2/L. Deze parameter is bijvoorbeeld nuttig als u ervoor wilt zorgen dat de pedaalfunctie invloed heeft op de rechterhandpartij, maar niet op de linkerhandpartij.	Afhankelijk van de voice of voicecombinatie.	On, Off
		LPedal	Schakelt de linkerpedaalfunctie in of uit voor elk van de geselecteerde voices R1/R2/L. Deze parameter is bijvoorbeeld nuttig als u ervoor wilt zorgen dat de pedaalfunctie invloed heeft op de rechterhandpartij, maar niet op de linkerhandpartij.	Afhankelijk van de voice of voicecombinatie.	On, Off
Pedal Assign (Wanneer u de apart verkrijgbare pedal-enconsole gebruikt, pagina 15)	Right	(Instellingen-display)	Wijst een van de verschillende functies (andere dan de oorspronkelijke) aan het rechterpedaal toe.	Sustain (Cont.)	Raadpleeg de lijst met pedaalfuncties (pagina 17).
	Center	(Instellingen-display)	Wijst een van de verschillende functies (andere dan de oorspronkelijke) aan het middenpedaal toe.	Sostenuto	Raadpleeg de lijst met pedaalfuncties (pagina 17).
	Left	(Instellingen-display)	Wijst een van de verschillende functies (andere dan de oorspronkelijke) aan het linkerpedaal toe.	Rotary Speed (Jazz Organ, Rock Organ), VibeRotor (Vibraphone), Soft (andere voices)	Raadpleeg de lijst met pedaalfuncties (pagina 17).
Balance*	Volume R2 – R1*	(Pop-upvenster)	Past de volumebalans tussen de voices R1 en R2 aan wanneer Dual is ingeschakeld. Nadat u de nodige aanpassingen hebt gedaan met de knoppen [◀]/[▶], drukt u op de knop [EXIT] om het pop-upvenster te verlaten.	Afhankelijk van de voice of voicecombinatie.	R2+10 – 0 – R1+10
	Volume L – R*	(Pop-upvenster)	Past de volumebalans tussen het linker- en rechtergedeelte aan wanneer Split/Duo is ingeschakeld. Nadat u de nodige aanpassingen hebt gedaan met de knoppen [◀]/[▶], drukt u op de knop [EXIT] om het pop-upvenster te verlaten.	Afhankelijk van de voice of voicecombinatie.	L+10 – 0 – R+10
	Detune*	(Pop-upvenster)	Voert een ontstemming uit van voice R1 en voice R2 in de Dual-modus om een voller geluid te creëren. Als u op de display de schuifregelaar naar rechts verplaatst met de knop [▶], verhoogt u de toonhoogte van voice R1 en verlaagt u de toonhoogte van voice R2, en omgekeerd. Nadat u de nodige aanpassingen hebt gedaan, drukt u op de knop [EXIT] om het pop-upvenster te verlaten.	Afhankelijk van de voice of voicecombinatie.	R2+20 – 0 – R1+20



## Menu Song

In dit menu kunt u verschillende parameters instellen die verband houden met het afspelen van een song en de songdata bewerken. Selecteer een gewenste song voordat u de bewerking begint.

### OPMERKING

- De parameters die zijn gemarkeerd met een \*, zijn alleen beschikbaar als een MIDI-song is geselecteerd. Deze parameters worden niet weergegeven als een audiosong is geselecteerd.
- De parameters die zijn gemarkeerd met een \*\*, zijn alleen beschikbaar als een audiosong is geselecteerd.
- Wanneer u het menu 'Edit' gebruikt, dient u een andere MIDI-song dan de vooraf ingestelde song te selecteren.
- Execute (uitvoeren) is een functie die de huidige songdata bewerkt of wijzigt. Als u op de knop [▶] drukt, worden de songdata daadwerkelijk gewijzigd.
- De inhoud van het menu 'Song' is afhankelijk van het type song dat is geselecteerd (MIDI/audio).

<b>U roept als volgt de gewenste parameter op:</b> Druk enkele keren op de knop [MENU] om het menu 'System' te selecteren en gebruik daarna de knoppen [▲]/[▼]/[◀]/[▶] om de gewenste parameter te selecteren.					
[▶] [◀]	[▶] [◀]	[▶] [◀]	Omschrijving	Standaardinstelling	Instelbereik
L/R* (pagina 48)	R, L, Extra	–	Schakelt elk van de songtracks in (afspelen) of uit (dempen).	On	On, Off
Repeat (pagina 49)	A – B*	(Instellingen-display)	Hiermee kunt u een bepaald bereik (van punt A tot B) van de huidige song herhaaldelijk afspelen.	Off	On, Off
	Phrase*	Phrase Mark	Deze parameter is alleen beschikbaar voor een MIDI-song met frasemarkering. Als u hier een frasennummer opgeeft, kunt u de huidige song afspelen vanaf de markering of de overeenkomstige frase herhaaldelijk afspelen. Als u het afspelen van een song start met de frase op 'On' ingesteld, start het aftellen, gevolgd door het herhaaldelijk afspelen van de opgegeven frase tot u op de knop [PLAY/PAUSE] drukt.	000	000 – het laatste frasennummer van de song
		Repeat			Off
Volume (pagina 52)	Song – Keyboard*	(Pop-upvenster)	Past de volumebalans tussen het afspeelgeluid van de song en het toetsenspel aan.	0	Song+64 – 0 – Key+64
	Song L – R*	(Pop-upvenster)	Past de volumebalans tussen de rechterhandpartij en de linkerhandpartij van de afgespeelde song aan.	0	L+64 – 0 – R+64
	(Pop-upvenster)**		Past het audiovolume aan.	100	0 – 127
Transpose (pagina 53)	(Instellingen-display)	–	Schuift de toonhoogte van de afgespeelde song omhoog of omlaag in stappen van halve noten. Als u deze parameter bijvoorbeeld op '5' instelt, wordt een song die is gemaakt in C-majeur, afgespeeld in F-majeur. <b>OPMERKING</b> <ul style="list-style-type: none"> <li>• De instelling Transpose heeft geen invloed op de audiosignalen, zoals de signalen die via de [AUX IN]-aansluiting worden ingevoerd.</li> <li>• Data voor het afspelen van een MIDI-song worden verzonden met de getransponeerde nootnummers, terwijl MIDI-nootnummers ontvangen van een extern MIDI-apparaat of computer niet worden beïnvloed door de instelling Transpose.</li> <li>• Als transponeren wordt toegepast op een audiosong, kan dit de tooneigenschappen van de song veranderen.</li> </ul>	0	-12 (-1 octaaf) – 0 (normale toonhoogte) – +12 (+1 octaaf)
File	Delete (pagina 68)	Cancel	Verwijdert een specifieke song. Zie pagina 66 voor meer informatie over de songtypen die u kunt verwijderen.	–	–
		Execute		–	–
	Copy* (pagina 68)	Cancel	Kopieert een specifieke MIDI-song en slaat deze op een andere locatie op. Zie pagina 66 voor meer informatie over de songtypen die u kunt kopiëren.	–	–
		Execute		–	–

<b>U roept als volgt de gewenste parameter op:</b> Druk enkele keren op de knop [MENU] om het menu 'System' te selecteren en gebruik daarna de knoppen[▲]/[▼]/[◀]/[▶] om de gewenste parameter te selecteren.						
[▶] [◀]	[▶] [◀]	[▶] [◀]	Omschrijving	Standaardinstelling	Instelbereik	
File	Move* (pagina 69)	Cancel	Verplaatst een MIDI-song naar een andere locatie. Zie pagina 66 voor meer informatie over de songtypen die u kunt verplaatsen.	–	–	
		Execute		–	–	
	MIDI to Audio* (pagina 70)	Cancel	Converteert een MIDI-song naar een audiobestand. Zie pagina 66 voor meer informatie over de songtypen die u kunt converteren.	–	–	
		Execute		–	–	
	Rename (pagina 71)	(Instellingen-display)	Bewerkt een songnaam. Zie pagina 66 voor meer informatie over de songtypen waarvan u de naam kunt wijzigen.	–	–	
	Edit*	Quantize	Quantize	Met de functie Quantize (quantizeren) kunt u alle noten in de huidige MIDI-song de juiste timing geven, zoals 1/8-noot of 1/16-noot.	1/16	Zie 'Instelbereik voor quantizeren'. (pagina 100)
Strength			1. Stel de waarde voor Quantize in op de laagste noten in de MIDI-song. 2. Stel de waarde voor Strength in om te bepalen hoe sterk de noten worden gequantiseerd. 3. Selecteer 'Execute' en druk daarna op de knop [▶] om de MIDI-songdata daadwerkelijk te wijzigen.	100%	0% – 100% Zie 'Instelbereik voor sterkte'. (pagina 100)	
Execute			–	–		
Track Delete		Track	Verwijdert de data van een specifieke track van de huidige MIDI-song. 1. Selecteer de track die u wilt verwijderen. 2. Selecteer 'Execute' en druk daarna op de knop [▶] om de data van de geselecteerde track daadwerkelijk te verwijderen.	Track 1	Track 1 – Track 16	
		Execute		–	–	
Tempo Change		Cancel	Wijzigt de tempowaarde van de huidige MIDI-song als data. Voordat u de menu-display 'Song' oproept, stelt u de tempowaarde in die moet worden gewijzigd. Selecteer 'Execute' en druk daarna op de knop [▶] om de tempowaarde daadwerkelijk te wijzigen als MIDI-songdata.	Afhankelijk van de song	–	
		Execute		–	–	
Voice Change		Track	Hiermee wordt de voice van een specifieke track in de huidige MIDI-song gewijzigd in de huidige voice als data. 1. Selecteer een track waarvan u de voice wilt wijzigen. 2. Selecteer 'Execute' en druk daarna op de knop [▶] om de voice daadwerkelijk te wijzigen als MIDI-songdata.	Track 1	Track 1 – Track 16	
		Execute		–	–	
Others*		Quick Play	–	Met deze parameter kunt u aangeven of een song die midden in een maat begint, of een song met een rust voor de eerste noot, vanaf de eerste noot of vanaf het begin van de maat (rust of leeg) moet worden afgespeeld. Deze parameter is handig voor een MIDI-song die begint met één of twee (drum) tikken vooraf of een solo-inleiding.	On	On, Off
		Track Listen	Track	Hiermee kunt u alleen de geselecteerde track afspelen om de inhoud te beluisteren. Hiervoor selecteert u een track, selecteert u 'Start' en houdt u de knop [▶] ingedrukt om vanaf de eerste noot te beginnen met afspelen. Het afspelen gaat verder zolang u de knop [▶] ingedrukt houdt.	Track 1	Track 1 – Track 16
			Start			
Play Track	–	Met deze parameter kunt u de tracks selecteren die op dit instrument moeten worden afgespeeld. Als '1&2' wordt geselecteerd, worden alleen tracks 1 en 2 afgespeeld, terwijl tracks 3 tot 16 via MIDI worden verzonden. Als 'All' wordt geselecteerd, worden alle tracks op dit instrument afgespeeld.	All	All, 1&2		





**OPMERKING**

Het tempo van de afgespeelde song kan worden ingesteld op de display die u oproept door op de knop [TEMPO] te drukken. Zie pagina 47 voor instructies.

## ■ Aanvulling over quantizeren

### Instelbereik voor quantizeren

---

1/4.....		kwartnoot
1/6.....		kwartnoottriool
1/8.....		achtste noot
1/12.....		achtste-noottriool
1/16.....		zestiende noot
1/24.....		zestiende-noottriool
1/32.....		tweeëndertigste noot
1/8+1/12.....		achtste noot + achtste-noottriool*
1/16+1/12.....		zestiende noot + achtste-noottriool*
1/16+1/24.....		zestiende noot + zestiende-noottriool*

De drie met een sterretje (\*) gemarkeerde quantizeringsinstellingen zijn erg handig, omdat u hiermee twee verschillende nootwaarden tegelijk kunt quantizeren. Als bijvoorbeeld de gewone achtste noten en achtste-noottrioolen deel uitmaken van dezelfde partij en u quantizeert op de gewone achtste noten, worden alle noten in het kanaal gequantiseerd naar gewone achtste noten waardoor elk trioelgevoel volledig verdwijnt. Als u echter de instelling achtste noot + achtste-noottriool gebruikt, worden zowel de normale noten als de triolen juist gequantiseerd.





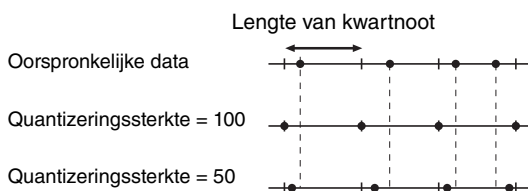

### Instelbereik voor sterkte

---



## Menu Metronome/Rhythm

In dit menu kunt u het volume en de indeling van de tempoaanduiding van de metronoom (pagina 41) of een ritme (pagina 43) instellen. Daarnaast kunt u het belgeluid van de metronoom bij de eerste tel instellen en parameters aanpassen die verband houden met variatie bij het afspelen van een ritme.







U roept als volgt de gewenste parameter op: Druk enkele keren op de knop [MENU] om het menu 'Metronome/Rhythm' te selecteren en gebruik daarna de knoppen [▲]/[▼] om de gewenste parameter te selecteren.					
 	 	 	Omschrijving	Standaardinstelling	Instelbereik
Time Sig. (Time Signature)	(Instellingen-display)	–	Bepaalt de Time Signature van de metronoom. Wanneer u MIDI-songs selecteert of afspeelt, verandert deze automatisch in de Time Signature van de geselecteerde songs.	4/4	2/2, 3/2, 1/4, 2/4, 3/4, 4/4, 5/4, 6/4, 7/4, 3/8, 6/8, 7/8, 9/8, 12/8
Volume	(Pop-upvenster)	–	Bepaalt het volume van de metronoom of het ritme. U kunt de volumebalans tussen het toetsenspel en afspelen van de metronoom/het ritme aanpassen.	82	0 – 127
BPM	–	–	Bepaalt of het noottype van de tempoaanduiding wordt beïnvloed door de Time Signature van de metronoom (pagina 42) of niet (kwartnoot). Wanneer 'Time Sig.' wordt geselecteerd, wordt de noemer van de Time Signature weergegeven als het noottype van de tempoaanduiding. (De gepunteerde kwartnoot wordt alleen weergegeven als het noottype van de tempoaanduiding wanneer de Time Signature op '6/8', '9/8' of '12/8' is ingesteld.)	Time Sig.	Time Sig., Crotchet
Bell	–	–	Bepaalt of het belgeluid al dan niet wordt afgespeeld bij de eerste tel van de opgegeven Time Signature.	Off	On, Off
Intro	–	–	Bepaalt of de intro al dan niet wordt afgespeeld voordat het ritmepatroon wordt gestart. <b>OPMERKING</b> Tijdens het afspelen van een song kan de intro helemaal niet worden afgespeeld als u het ritme start met deze parameter op 'On' ingesteld.	On	On, Off
Ending	–	–	Bepaalt of het einde al dan niet wordt afgespeeld voordat het ritmepatroon wordt gestopt.	On	On, Off
SyncStart	–	–	Als dit op 'On' is ingesteld, kunt u het afspelen van het ritme ook starten door een willekeurige noot op het keyboard te spelen.  Als u deze functie wilt gebruiken, volgt u de onderstaande instructies: <b>1. Schakel deze functie in.</b> <b>2. Druk op de knop [RHYTHM] om naar de stand-bymodus voor Synchro Start te gaan.</b> De knop [RHYTHM] knippert. <b>3. Druk op een willekeurige toets om het ritme te starten.</b>	Off	On, Off
Bass	–	–	Bepaalt of de automatische basbegeleiding voor het ritme is in- of uitgeschakeld.	On	On, Off

## Menu Recording

In dit menu kunt u gedetailleerde instellingen opgeven die verband houden met MIDI-opnamen (pagina 54). Deze instellingen hebben geen invloed op audio-opnamen.

### U roept als volgt de gewenste parameter op:

Druk enkele keren op de knop [MENU] om het menu 'Recording' te selecteren en gebruik daarna de knoppen [▲]/[▼] om de gewenste parameter te selecteren.

 	 	 	Omschrijving	Standaardinstelling	Instelbereik
RecStart	–	–	Deze parameter wordt gebruikt wanneer u de reeds opgenomen MIDI-song overschrijft en bepaalt wanneer de werkelijke MIDI-opname start nadat u de opname hebt gestart. Zie pagina 62 voor meer informatie.	Normal	Normal, KeyOn
RecEnd	–	–	Deze parameter wordt gebruikt wanneer u de al opgenomen MIDI-song overschrijft en bepaalt of de bestaande data al dan niet worden gewist na het punt waarop u stopt met opnemen. Zie pagina 62 voor meer informatie.	Replace	Replace, PunchOut
RecRhythm	–	–	Bepaalt of het afgespeelde ritme wordt opgenomen tijdens de MIDI-opname.	On	On, Off

## / System Menu



In dit menu kunt u de algemene instellingen opgeven die van toepassing zijn op het volledige instrument. De compatibiliteit met Bluetooth wordt aangeduid met de volgende pictogrammen. (Zie pagina 80 voor meer informatie over de compatibiliteit met Bluetooth.)

 : modellen die zijn uitgerust met Bluetooth

 : modellen die niet zijn uitgerust met Bluetooth

### OPMERKING

Parameters die zijn gemarkeerd met een \*, zijn alleen beschikbaar als het instrument is uitgerust met een Bluetooth-functie.

<b>U roept als volgt de gewenste parameter op:</b> Druk enkele keren op de knop [MENU] om het menu 'System' te selecteren en gebruik daarna de knoppen[▲]/[▼]/[◀]/[▶] om de gewenste parameter te selecteren.					
 [▶] [◀]	 [▶] [◀]	 [▶] [◀]	Omschrijving	Standaardinstelling	Instelbereik
Bluetooth* (pagina's 79 – 80)	Bluetooth	(Instellingen- display)	Schakelt de Bluetooth-functie in/uit (pagina 80).	On	On, Off
	Pairing	(Instellingen- display)	Voor het registreren (koppelen) van het Bluetooth-apparaat (pagina 79). Deze parameter wordt alleen getoond wanneer 'Bluetooth' (hierboven) is ingesteld op 'On'.	–	–
Tuning	Master Tune (pagina 35)	(Pop-upvenster)	Hiermee stemt u de toonhoogte van het gehele instrument nauwkeurig af.	A3 = 440,0 Hz	A3 = 414,8 Hz – 466,8 Hz (in stappen van ca. 0,2 Hz)
	Scale Tune	(Instellingen- display)	Moderne akoestische piano's worden bijna uitsluitend met gelijkzwevende temperatuur gestemd, waarbij een octaaf in twaalf gelijke intervallen wordt verdeeld. Deze digitale piano maakt eveneens gebruik van gelijkzwevende temperatuur, maar dat kan met een druk op een knop worden veranderd in historische temperaturen gebruikt in de 16e tot 19e eeuw.	Equal	Raadpleeg de 'Scale Tune-lijst' hieronder.
	Base Note	(Instellingen- display)	Bepaalt de grondtoon voor de hierboven geselecteerde toonladder. Als de grondtoon wordt gewijzigd, wordt de toonhoogte van het keyboard getransponeerd. De oorspronkelijke toonhoogterelatie tussen de noten blijft echter behouden. Deze instelling is nodig wanneer Scale Tune op iets anders dan 'Equal' is ingesteld.  <b>OPMERKING</b> Wanneer Scale Tune op 'Equal' is ingesteld, wordt '---' op de display weergegeven en kan deze parameter niet worden bewerkt.	C	C, C#, D, Eb, E, F, F#, G, Ab, A, Bb, B

## ■ Scale Tune-lijst (Temperamentlijst)

Equal (Temperament)	Een octaaf is opgedeeld in twaalf gelijke intervallen. Momenteel de meest gangbare pianostemming.
PureMajor/PureMinor	Gebaseerd op natuurlijke boventonen. Drie majeureakkoorden geven bij deze stemming een prachtig, zuiver geluid.
Pythagorean	Deze toonschaal is uitgevonden door de beroemde Griekse filosoof Pythagoras en wordt samengesteld door een serie reine kwinten, die zijn samengebracht in een enkel octaaf. De tertsen in deze stemming zijn lichtelijk onstabiel, maar de kwarten en kwinten zijn prachtig en geschikt voor bepaalde solo's.
MeanTone	Deze stemming is een verbetering van de Pythagoreaanse stemming waarbij de zweving in de terts is geëlimineerd. Deze stemming was vooral populair van de 16e tot de 18e eeuw. Händel gebruikte deze stemming.
Werckmeister/ Kirnberger	Deze stemmingen combineren middentoon en Pythagoreaanse op verschillende manieren. Met deze stemmingen verandert modulatie de sfeer en het gevoel van de songs. Ze werden vaak gebruikt in de tijd van Bach en Beethoven. Tegenwoordig worden ze nog vaak gebruikt bij uitvoeringen van klavecimbelmuziek uit die tijd.

<p><b>U roept als volgt de gewenste parameter op:</b>                      Druk enkele keren op de knop [MENU] om het menu 'System' te selecteren en gebruik daarna de knoppen [▲]/[▼]/[←]/[→] om de gewenste parameter te selecteren.</p>					
[▶] [◀]	[▶] [◀]	[▶] [◀]	Omschrijving	Standaardinstelling	Instelbereik
Keyboard	Touch (pagina 36)	(Instellingen-display)	Bepaalt hoe het geluid reageert op uw speelsterkte. Deze instelling heeft geen invloed op de speelweerstand van de toetsen.	Medium	Soft 2, Soft 1, Medium, Hard 1, Hard 2, Fixed
	Fixed Velocity	(Pop-upvenster)	Bepaalt de snelheid waarmee u de toetsen bespeelt wanneer Touch (hierboven) op 'Fixed' is ingesteld. <b>OPMERKING</b> Deze instelling wordt niet opgenomen in een MIDI-song en niet als MIDI-bericht verzonden.	64	1 – 127
	Duo (pagina 32)	(Instellingen-display)	Splitst het keyboard in twee bereiken, waarmee u duetten kunt spelen binnen hetzelfde octaafbereik.	Off	On, Off
	Duo - Type	–	Selecteert de geluidsbalans tussen de linker- en rechterluidsprekers als Duo is ingeschakeld. <ul style="list-style-type: none"> <li>• <b>Separated:</b> Het geluid van de linkerhand komt uit de linkerluidspreker(s) en het geluid van de rechterhand komt uit de rechterluidspreker(s).</li> <li>• <b>Balanced:</b> De geluiden die door de rechter- en linkerhand worden gespeeld, worden via beide luidsprekers weergegeven met een natuurlijke geluidsbalans.</li> </ul>	Separated	Separated, Balanced
	Split Point (pagina 30)	(Instellingen-display)	Bepaalt het splitpunt (de grens tussen de keyboardgebieden voor de rechter- en linkerhand).	F#2 (Split), E3 (Duo)	A-1 – C7
	Pedal	Half Pedal Point (pagina 15)	(Pop-upvenster)	Hier kunt u het punt opgeven tot waar u het rechterpedaal of een pedaal aangesloten op de [AUX PEDAL]-aansluiting moet indrukken voordat het toegewezen effect wordt toegepast. Deze instelling geldt alleen voor het effect 'Sustain (Continuous)' (pagina 17) dat is toegewezen aan het rechter- of AUX-pedaal.	0
Soft Pedal Depth		(Pop-upvenster)	Bepaalt de diepte van het effect van het softpedaal. Deze parameter is alleen beschikbaar voor het pedaal waaraan 'Soft' (pagina 17) is toegewezen.	5	1 – 10
Pitch Bend Range		(Pop-upvenster)	Bepaalt het bereik van de pitchbend die wordt geproduceerd met het pedaal in stappen van halve noten. Deze instelling is alleen beschikbaar voor het pedaal waaraan 'PitchBend Up' of 'PitchBend Down' (pagina 17) is toegewezen. <b>OPMERKING</b> Bij sommige voices wordt de toonhoogte mogelijk niet gewijzigd volgens het hier ingestelde pitchbendbereik.	2	0 – +12 (bij drukken op het pedaal wordt de toonhoogte met 12 halve noten [1 octaaf] verhoogd of verlaagd)
Aux Polarity (pagina 15)		–	Een pedaal dat is aangesloten op de [AUX PEDAL]-aansluiting kan functies op verschillende manieren in- en uitschakelen. Met sommige pedalen worden effecten bijvoorbeeld ingeschakeld en met andere pedalen worden de effecten uitgeschakeld als u het pedaal indrukt. Gebruik deze parameter om dit mechanisme om te draaien.	Make	Make, Break
Aux Assign		(Instellingen-display)	Wijst een functie toe aan het pedaal dat is aangesloten op de [AUX PEDAL]-aansluiting.	Sustain (Continuous)	Raadpleeg de lijst met pedaalfuncties (pagina 17).
Aux Area		(Instellingen-display)	Bepaalt het gedeelte van het keyboard waarop de functie wordt toegepast van het pedaal dat is aangesloten op de [AUX PEDAL]-aansluiting.	All	All, Right, Left
Play/Pause		(Instellingen-display)	Wijst de functie van de knop [PLAY/PAUSE] toe aan het linkerpedaal, middenpedaal of het pedaal dat is aangesloten op de [AUX PEDAL]-aansluiting. Als een andere waarde dan 'Off' is geselecteerd, wordt de in het menu 'Voice' (pagina 97) toegewezen functie van het desbetreffende pedaal uitgeschakeld.	Off	Off, Left, Center, AUX



<b>U roept als volgt de gewenste parameter op:</b> Druk enkele keren op de knop [MENU] om het menu 'System' te selecteren en gebruik daarna de knoppen [▲]/[▼]/[◀]/[▶] om de gewenste parameter te selecteren.					
[▶] [◀]	[▶] [◀]	[▶] [◀]	Omschrijving	Standaardinstelling	Instelbereik
Sound	IAC (pagina 13)	–	Schakelt het IAC-effect in of uit.	On	On, Off
	IAC depth	(Pop-upvenster)	Bepaalt de diepte van de IAC. Hoe hoger de waarde, des te duidelijker hoge en lage tonen zijn als het volume laag staat.	0	-3 – +3
	Binaural (pagina 14)	–	Schakelt de functie Binaural Sampling in of uit wanneer een hoofdtelefoon wordt ingeschakeld. Als de functie is ingeschakeld en een hoofdtelefoon wordt aangesloten, verandert het geluid van dit instrument in het geluid van binauraal samplen of het geluid dat wordt verbeterd met de stereofonische optimizer, waardoor u van een meer realistisch geluid kunt genieten.  <b>OPMERKING</b> Wanneer de instelling 'Speaker' (pagina 106) is ingeschakeld, is deze functie altijd uitgeschakeld, zelfs wanneer een hoofdtelefoon is aangesloten.	On	On, Off
MIDI	MIDI OUT	(Instellingen-display)	Bepaalt het MIDI-kanaal waarlangs de MIDI-berichten gegenereerd via het toetsenspel worden verzonden van de MIDI [OUT]- of [USB TO HOST]-aansluiting. Wanneer Dual/Split/Duo is ingeschakeld, worden de MIDI-kanalen als volgt toegewezen. <ul style="list-style-type: none"> <li>• Spel via voice R1 = n (instelwaarde)</li> <li>• Spel via voice R2 = n+2</li> <li>• Spel via voice L = n+1</li> </ul>	Ch1	Ch1 – Ch16, Off (niet verzonden)
	MIDI IN	(Instellingen-display)	Bepaalt welk deel van het instrument wordt geregeld door de kanaaldata van de MIDI-berichten afkomstig van de MIDI [IN]- en [USB TO HOST]-aansluiting. <ul style="list-style-type: none"> <li>• <b>Song:</b> Songpartij wordt geregeld door de MIDI-berichten.</li> <li>• <b>Keyboard:</b> Het volledige keyboard wordt geregeld, ongeacht de instelling van Dual/Split/Duo.</li> <li>• <b>R1:</b> Het toetsenspel via voice R1 wordt geregeld.</li> <li>• <b>R2:</b> Het toetsenspel via voice R2 wordt geregeld.</li> <li>• <b>L:</b> Het toetsenspel via voice L wordt geregeld.</li> <li>• <b>Off:</b> Geen partij wordt geregeld.</li> </ul>	'Song' voor elk van de MIDI-kanalen	Voor elk MIDI-kanaal: <ul style="list-style-type: none"> <li>• Song</li> <li>• Keyboard</li> <li>• R1</li> <li>• R2</li> <li>• L</li> <li>• Off</li> </ul>
	Local Control	–	'Local Control On' is een toestand waarbij dit instrument geluid via de toongenerator produceert als u het keyboard bespeelt. Bij de toestand 'Local Control Off' zijn het keyboard en de toongenerator van elkaar losgekoppeld. Dit betekent dat zelfs als u het keyboard bespeelt, dit instrument geen geluid geeft. In plaats daarvan kunnen de keyboarddata via MIDI naar een aangesloten MIDI-apparaat of computer worden verzonden, die vervolgens het geluid kan produceren. De instelling 'Local Control Off' is handig als u alleen een externe geluidsbron via de toetsen van dit instrument wilt bespelen.	On	On, Off
	Receive Param.	(Instellingen-display)	Bepaalt welke soorten MIDI-berichten dit instrument kan ontvangen of lezen.  <b>Soorten MIDI-berichten:</b> Note on/off (noot aan/uit), Control Change (regelaarwijziging), Program Change (programmawijziging), Pitch Bend (pitchbend), System Exclusive (systeemeigen)	On (voor alle MIDI-berichten)	On, Off (voor elk MIDI-bericht)
	Transmit Param.	(Instellingen-display)	Bepaalt welke soorten MIDI-berichten kunnen worden verzonden door dit instrument.  <b>Soorten MIDI-berichten:</b> Note on/off (noot aan/uit), Control Change (regelaarwijziging), Program Change (programmawijziging), Pitch Bend (pitchbend), SystemRealTime (realtime van systeem), System Exclusive (systeemeigen)	On (voor alle berichten)	On, Off (voor elk bericht)

<b>U roept als volgt de gewenste parameter op:</b> Druk enkele keren op de knop [MENU] om het menu 'System' te selecteren en gebruik daarna de knoppen[▲]/[▼]/[◀]/[▶] om de gewenste parameter te selecteren.					
[▶] [◀]	[▶] [◀]	[▶] [◀]	Omschrijving	Standaardinstelling	Instelbereik
MIDI	Initial Setup	Cancel	Verzendt de huidige paneelinstellingen, zoals voiceselectie, naar een aangesloten MIDI-apparaat of computer. Voordat u uw spel begint op te nemen op een aangesloten MIDI-apparaat of computer, voert u deze bewerking uit om de huidige paneelinstellingen op te nemen aan het begin van uw speeldata. Hierdoor worden dezelfde paneelinstellingen opgeroepen wanneer het opgenomen spel wordt afgespeeld.  <b>Procedure:</b> Selecteer 'Execute' en druk daarna op de knop [▶] om de paneelinstellingen als MIDI-berichten te verzenden.	-	-
		Execute			
Backup	Backup Setting	-	Zie pagina 90 – 91 voor meer informatie over deze functies.	-	-
	Backup	-			
	Restore	-			
	Factory Reset	-			
Utility	Speaker	(Instellingen-display)	Hiermee kunt u de luidspreker in- of uitschakelen. <ul style="list-style-type: none"> <li>• <b>Normal</b> De luidsprekers produceren alleen geluid als er geen hoofdtelefoon is aangesloten.</li> <li>• <b>On</b> De luidsprekers geven altijd geluid.</li> <li>• <b>Off</b> De luidsprekers geven geen geluid.</li> </ul> <b>OPMERKING</b> Als deze instelling is ingeschakeld, is 'Binaural' (pagina 14) altijd uitgeschakeld.	Normal	Normal, On, Off
	Audio Loopback (pagina 78)	-	Hiermee kunt u instellen of de audio-input van de aangesloten computer of het smart apparaat al dan niet wordt uitgevoerd naar een computer of een smart apparaat.	Off	On, Off
	Auto Power Off (pagina 13)	(Instellingen-display)	Hier kunt u instellen hoeveel tijd er moet verstrijken voordat het instrument wordt uitgezet door de automatische uitschakelfunctie. Selecteer 'Off' om de automatische uitschakelfunctie uit te schakelen.	30 (minuten)	Off, 5, 10, 15, 30, 60, 120 (minuten)
	USB Properties	-	Toont de beschikbare ruimte en de totale geheugencapaciteit van het USB-flashstation aangesloten op de [↔] (USB TO DEVICE)-aansluiting.  	-	-
	USB Autoload	-	Wanneer dit op 'On' is ingesteld, kan de song opgeslagen in de hoofdmap automatisch worden geselecteerd (weergegeven op de display) zodra het USB-flashstation op de [↔] (USB TO DEVICE)-aansluiting wordt aangesloten.	Off	On, Off

<p><b>U roept als volgt de gewenste parameter op:</b>                      Druk enkele keren op de knop [MENU] om het menu 'System' te selecteren en gebruik daarna de knoppen[▲]/[▼]/[◀]/[▶] om de gewenste parameter te selecteren.</p>																																																																																																							
[▶] [◀]	[▶] [◀]	[▶] [◀]	Omschrijving	Standaardinstelling	Instelbereik																																																																																																		
Utility	USB Format	Cancel	Hiermee kunt u het USB-flashstation formatteren of initialiseren dat is aangesloten op de [↔] (USB TO DEVICE)-aansluiting. <b>LET OP</b> Formatteren verwijdert alle data die zijn opgeslagen op het USB-flashstation. Sla belangrijke data op een computer of op een ander opslagapparaat op. <b>OPMERKING</b> Als u een USB-flashstation aansluit op de [↔] (USB TO DEVICE)-aansluiting, ziet u mogelijk een bericht met de vraag of u wilt formatteren. Als dit zich voordoet, voert u de formatteerbewerking uit. <b>Procedure</b> Selecteer 'Execute' en druk daarna op de knop [▶] om het formatteren te starten. Zodra het formatteren is voltooid, verschijnt een bericht en daarna keert het instrument terug naar de display Utility. <b>LET OP</b> Zet het instrument nooit uit en verwijder geen USB-flashstation terwijl 'Executing' wordt weergegeven op de display.	-	-																																																																																																		
		Execute																																																																																																					
	Contrast	(Pop-upvenster)	Past het contrast van de display aan.	0	-5 – +5																																																																																																		
	Language	System	Bepaalt het soort tekens dat op de display wordt weergegeven voor het systeem (algemene aanduiding behalve de songnaam) en iedere song (songnaam). <b>Tekenoverzicht</b> Internationaal <table border="1" style="font-family: monospace; border-collapse: collapse; text-align: center;"> <tr><td>0~9</td><td>A~Z</td><td>a~z</td><td>Ä</td><td>È</td><td>Ï</td><td>Ö</td><td>Ü</td><td>ä</td><td>ë</td><td>ï</td><td>ö</td><td>ü</td><td>à</td><td>è</td><td>ì</td><td>ò</td></tr> <tr><td>ù</td><td>á</td><td>é</td><td>í</td><td>ó</td><td>ú</td><td>â</td><td>ê</td><td>î</td><td>ô</td><td>û</td><td>ñ</td><td>ß</td><td>ç</td><td>°</td><td>ı</td><td>ı</td><td>!</td><td>#</td><td>\$</td></tr> <tr><td>%</td><td>&amp;</td><td>'</td><td>(</td><td>)</td><td>+</td><td>,</td><td>-</td><td>;</td><td>=</td><td>@</td><td>[</td><td>]</td><td>^</td><td>_</td><td>`</td><td>{</td><td>}</td><td>~</td><td>.</td></tr> </table> Japans <table border="1" style="font-family: monospace; border-collapse: collapse; text-align: center;"> <tr><td>0~9</td><td>A~Z</td><td>a~z</td><td>ア</td><td>ン</td><td>ア</td><td>オ</td><td>ヤ</td><td>ユ</td><td>ヨ</td><td>ツ</td><td>°</td><td>—</td><td>。</td></tr> <tr><td>「</td><td>」</td><td>、</td><td>・</td><td>！</td><td>＃</td><td>＄</td><td>％</td><td>＆amp;</td><td>'</td><td>(</td><td>)</td><td>+</td><td>,</td><td>-</td><td>;</td><td>=</td><td>@</td><td>[</td><td>]</td><td>^</td><td>_</td><td>`</td><td>{</td><td>}</td><td>~</td><td>.</td></tr> </table>	0~9	A~Z	a~z	Ä	È	Ï	Ö	Ü	ä	ë	ï	ö	ü	à	è	ì	ò	ù	á	é	í	ó	ú	â	ê	î	ô	û	ñ	ß	ç	°	ı	ı	!	#	\$	%	&	'	(	)	+	,	-	;	=	@	[	]	^	_	`	{	}	~	.	0~9	A~Z	a~z	ア	ン	ア	オ	ヤ	ユ	ヨ	ツ	°	—	。	「	」	、	・	！	＃	＄	％	＆amp;	'	(	)	+	,	-	;	=	@	[	]	^	_	`	{	}	~	.	International	Japanese, International
0~9	A~Z	a~z	Ä	È	Ï	Ö	Ü	ä	ë	ï	ö	ü	à	è	ì	ò																																																																																							
ù	á	é	í	ó	ú	â	ê	î	ô	û	ñ	ß	ç	°	ı	ı	!	#	\$																																																																																				
%	&	'	(	)	+	,	-	;	=	@	[	]	^	_	`	{	}	~	.																																																																																				
0~9	A~Z	a~z	ア	ン	ア	オ	ヤ	ユ	ヨ	ツ	°	—	。																																																																																										
「	」	、	・	！	＃	＄	％	＆amp;	'	(	)	+	,	-	;	=	@	[	]	^	_	`	{	}	~	.																																																																													
	Version	-	Geeft de modelnaam en de versie van de firmware van dit instrument.	-	-																																																																																																		
	Wireless LAN		Deze parameters worden alleen weergegeven wanneer de draadloze USB-netwerkadapter UD-WL01 (apart verkrijgbaar) is aangesloten op de [↔] (USB TO DEVICE)-aansluiting van dit instrument. Zie pagina 108 voor meer informatie.																																																																																																				
	Wireless LAN Option																																																																																																						

## Wireless LAN-instellingen

De volgende parameters worden alleen weergegeven wanneer de draadloze USB-netwerkadapter UD-WL01 (apart verkrijgbaar) is aangesloten op de [  ] (USB TO DEVICE)-aansluiting van dit instrument.

\* De 'Wireless LAN'-parameters verschillen, afhankelijk van de instelling van de 'Wireless LAN Mode' ('Infrastructure' of 'Accesspoint'). Deze is standaard ingesteld op 'Infrastructure'.

<b>U roept als volgt de gewenste parameter op:</b> Druk enkele keren op de knop [MENU] om het menu 'System' te selecteren en gebruik daarna de knoppen [▲]/[▼]/[◀]/[▶] om de gewenste parameter te selecteren.							
[▶] [◀]	[▶] [◀]	[▶] [◀]	[▶] [◀]	[▶] [◀]	Omschrijving	Standaardinstelling	Instelbereik
Utility	Wireless LAN* (in de modus 'Infrastructure')	Select Network	(Netwerken)		Hiermee maakt u verbinding met een toegangspunt door het netwerk te selecteren.	–	–
			Other	SSID	Hiermee stelt u de SSID in.	–	Maximaal 32 tekens (halve grootte), alfanumerieke tekens, leestekens
				Security	Hiermee stelt u het beveiligingstype in.	NONE	NONE, WEP, WPA-PSK (TKIP), WPA-PSK (AES), WPA2-PSK (AES), WPA/WPA2 mixed PSK
				Password	Hiermee stelt u het wachtwoord in.	–	Maximaal 64 tekens (halve grootte), alfanumerieke tekens, leestekens
				Connect	Maakt verbinding met de instellingen in display 'Other'.	–	–
	Detail	DHCP		Hiermee stelt u de geavanceerde instellingen voor het draadloze netwerk in. IP Address, Subnet Mask, Gateway, DNS Server1, DNS Server2 kunnen worden ingesteld wanneer DHCP is uitgeschakeld en kunnen niet worden ingesteld wanneer DHCP is ingeschakeld.	On	On/Off	
		IP Address		Gebruik de knoppen [◀]/[▶] om elk octet in de invoerdisplay te selecteren en voer daarna de waarde in met de knoppen [▲]/[▼]. Druk op de knop [MENU] om de instelling te voltooien.	0.0.0.0	0.0.0.0-255.255.255.255	
		Subnet Mask			0.0.0.0	0.0.0.0-255.255.255.255	
		Gateway			0.0.0.0	0.0.0.0-255.255.255.255	
		DNS Server1			0.0.0.0	0.0.0.0-255.255.255.255	
		DNS Server2			0.0.0.0	0.0.0.0-255.255.255.255	
		Save			Hiermee slaat u de instellingen in de 'Detail'-display op. Selecteer 'Save' en druk daarna op de knop [▶] om het opslaan uit te voeren.	–	–
	Wireless LAN* (in de modus 'Accesspoint')	SSID		Hiermee stelt u de SSID als toegangspunt in.	ap-[P-525]-[xxxxxx (MAC-adres laatste 6 cijfers)]	Maximaal 32 tekens (halve grootte), alfanumerieke tekens, leestekens	
		Security		Hiermee stelt u het beveiligingstype als toegangspunt in.	WPA2-PSK (AES)	NONE, WEP, WPA-PSK (TKIP), WPA-PSK (AES), WPA2-PSK (AES), WPA/WPA2 mixed PSK	
		Password		Hiermee stelt u het wachtwoord als toegangspunt in.	00000000	Maximaal 64 tekens (halve grootte), alfanumerieke tekens, leestekens	

<b>U roept als volgt de gewenste parameter op:</b> Druk enkele keren op de knop [MENU] om het menu 'System' te selecteren en gebruik daarna de knoppen[▲]/[▼]/[◀]/[▶] om de gewenste parameter te selecteren.							
[▶] [◀]	[▶] [◀]	[▶] [◀]	[▶] [◀]	[▶] [◀]	Omschrijving	Standaardinstelling	Instelbereik
Utility	Wireless LAN* (in de modus 'Accesspoint')	Channel			Hiermee stelt u het kanaal als toegangspunt in.	11	Afhankelijk van het model van de draadloze USB-netwerkadapter. • Modellen voor de Verenigde Staten en Canada: 1–11 • Overige: 1–13 Wanneer geen draadloze USB-netwerkadapter is aangesloten, is het instelbereik kanalen 1–13.
		DHCP Server			Hiermee stelt u het IP-adres in.	On	On, Off
		IP Address				192.168.0.1	192. 168. 0-255. 1-254.
		Subnet Mask				255.255.255.0	255.255.0.0, 255.255.128.0, 255.255.192.0, 255.255.224.0, 255.255.240.0, 255.255.248.0, 255.255.252.0, 255.255.254.0, 255.255.255.0
		Save			Hiermee slaat u de instellingen op die u hebt opgegeven in de display 'Wireless LAN' (in de modus 'Accesspoint').	–	–
	Wireless LAN Option	Wireless LAN Mode	Infrastructure Mode		Bepaalt of het toegangspunt wordt gebruikt voor de draadloze netwerkverbinding (modus Infrastructure) of niet (modus Accesspoint).	Infrastructure Mode	–
Accesspoint Mode							
Initialize		Cancel		Hiermee initialiseert u de instellingen in de display 'Wireless LAN'. Selecteer 'Execute' en druk daarna op de knop [▶] om het initialiseren uit te voeren.	Cancel	–	
		Execute					
Detail		Host Name		Hiermee stelt u de hostnaam in.	[P-525]-[xxxxxx (MAC-adres laatste 6 cijfers)]	Maximaal 57 tekens (halve grootte), alfanumerieke tekens, '-' (onderstreping) en '-' (koppelteken).	
		Mac Address		Hiermee geeft u het MAC-adres van de draadloze USB-netwerkadapter weer.	–	–	
	Status		Hiermee geeft u de foutcode van de netwerkfunctie weer.	–	–		

# Appendix

## Overzicht van vooraf ingestelde voices

Voicegroep	Voicenaam	Stereosampling	Aanslagsterkte	Toets-los-sampling	VRM	Voice demo	Voicebeschrijving
Piano	CFX Grand (Inclusief binaural)	○	○	○	○	○	(CFX) De klanken van de concertvleugel CFX van Yamaha, met een breed dynamisch bereik voor maximale expressieve controle. Geschikt voor het spelen in alle muziekgenres en stijlen. (Binaural) De klanken van de concertvleugel CFX van Yamaha, gesampled met binaurale sampling, een methode die geoptimaliseerd is voor gebruik met een hoofdtelefoon. Het geluid beluisteren met een hoofdtelefoon geeft de indruk dat u wordt ondergedompeld in het geluid, alsof het werkelijk uit de piano komt. Deze voice wordt automatisch geselecteerd wanneer een hoofdtelefoon wordt aangesloten.
	Bösendorfer	○	○	○	○	● <sup>(1)</sup>	De befaamde klanken van de in Wenen gemaakte Bösendorfer Imperial-concertvleugel. Zijn ruimtelijke geluid roept de grootte van het instrument op en is ideaal voor de expressie van emotie in composities.
	Studio Grand	○	○	○	○	○	De klanken van de vleugel C7 van Yamaha, die vaak wordt gebruikt in opnamestudio's. Zijn heldere geluid is geschikt voor popmuziek.
	Bright Grand	○	○	○	○	—	Heldere pianoklank. Geschikt voor heldere expressie en goede hoorbaarheid bij samenspel met andere instrumenten in een ensemble.
	Ballad Grand	○	○	○	○	—	Geluid van een vleugel met een zachte, warme klank. Geschikt voor ballades.
	Warm Grand	○	○	—	○	—	Warme en zachte pianoklank. Geschikt voor ontspannende muziek.
	Pop Grand	○	○	○	○	—	Een iets helderdere pianoklank. Geschikt voor populaire stijlen.
	Jazz Grand	○	○	—	○	—	Pianoklank met unieke tooneigenschappen. Geschikt voor jazzstijlen.
	Rock Grand	○	○	○	○	—	Een helder klinkende piano. Ideaal voor rockstijlen.
	Dance Grand	○	○	○	○	—	Een helderde pianoklank die vaak wordt gebruikt in dansmuziek.
	Old School Pf	○	○	○	○	—	Gecomprimeerd geluid dat in de jaren 60 vaak werd gebruikt in populaire muziek.
	HonkyTonk Pf	○	○	—	○	—	Een piano met een honky-tonkstijl. Geniet van het typische karakter van de klankkleur die nogal afwijkt van die van een vleugel.
E.Piano	Stage E.Piano	—	○	○	—	○	Het geluid van een elektrische piano die gebruikmaakt van hamers die op metalen 'staafjes' slaan. Zachte klank wanneer er licht wordt gespeeld en een agressieve klank wanneer er hard wordt gespeeld.
	DX E.Piano	—	○	—	—	○	Een elektronisch pianogeluid geproduceerd door een FM-synthesizer. De klank verandert als u uw toetsaanslag verandert. Ideaal voor popmuziek.
	Vintage E.Piano	—	○	○	—	○	Een ander type elektronisch pianogeluid dan Stage E.piano. Veel gebruikt in rock- en popmuziek.
	Auto Pan EP	○	○	○	—	—	Een elektronische piano met een uniek panningeffect.
	Soft EP	—	○	○	—	—	Geschikt voor rustige ballades.
	Phaser EP	—	○	○	—	—	Een karakteristiek phaser-effect maakt dit bijzonder geschikt voor fusionstijlen.
	Dyno E.Piano	○	○	○	—	—	Een elektrische pianoklank met unieke aanslagkarakteristieken die vaak te horen zijn in muziek uit de jaren 80.
	DX Bright	—	○	—	—	—	Een variatie van elektronisch pianogeluid geproduceerd door een FM-synthesizer. Het heldere en sprankelende geluid geeft de muziek meer pit.
	Tremolo Vintage	—	○	○	—	—	Inclusief tremolo, ideaal voor Vintage EP. Vaak gebruikt in rockmuziek.
Organ	Jazz Organ 1	—	—	—	—	○	Het geluid van een elektrisch orgel dat vaak te horen is in jazz- en rockthema's. Een iets helderder geluid waarbij het Rotary-effect op een langzame snelheid is ingesteld. * Als u de apart verkrijgbare pedaleenheid (LP-1 of FC35) aansluit, kunt u de snelheid van het Rotary-effect schakelen tussen langzaam en snel door het linkerpedaal van de eenheid in te drukken.
	Jazz Organ 2	—	—	—	—	—	Het geluid van een elektrisch orgel dat vaak te horen is in jazz- en rockthema's. Het Rotary-effect is ingesteld op een hoge snelheid. * Als u de apart verkrijgbare pedaleenheid (LP-1 of FC35) aansluit, kunt u de snelheid van het Rotary-effect schakelen tussen langzaam en snel door het linkerpedaal van de eenheid in te drukken.
	Rock Organ	—	—	—	—	○	Helder en scherp elektronisch orgelgeluid. Optimaal voor rockmuziek.
	Vintage Organ	—	—	—	—	—	Het geluid van transistororgels dat populair was in de jaren 60.
	Organ Principal	○	—	—	—	—	● <sup>(2)</sup> Deze voice beschikt over de combinatie van pijpen (8'+4'+2') van een hoordorgel (koperinstrument). Het is geschikt voor barokke kerkmuziek.
	Organ Tutti	○	—	—	—	○	Deze voice beschikt over het volle geluid van een pijporgel, zoals dat gebruikt wordt in 'Toccatà en fuga' van Bach.

Voicegroep	Vocenaam	Stereosampling	Aanslagsterkte	Toets-los-sampling	VRM	Voice demo	Voicebeschrijving
CLV./VIB.	Harpsichord 8'	○	—	○	—	● <sup>(3)</sup>	Het geluid van het instrument dat vaak in barokmuziek wordt gebruikt. Variaties in de toetsaanslag hebben geen invloed op het volume en er klinkt een karakteristiek geluid als u de toets loslaat.
	Harpsi.8'+4'	○	—	○	—	—	Een klavecimbel met een toegevoegd hoger octaaf. Geeft een helderder geluid.
	E.Clavichord	—	○	○	—	○	Dit is de voice van een keyboard dat geluid produceert door tegen snaren te slaan en magnetische pick-ups te gebruiken. Dit 'funky' geluid is populair bij soul- en R&B-muziek. Vanwege het unieke mechanisme produceert het instrument een bijzonder geluid als u de toetsen loslaat.
	Vibraphone	○	○	—	—	○	Het geluid van een vibrafoon, in stereo gesampled. Het ruimtelijke en heldere geluid is ideaal voor popmuziek.
Strings	Strings	○	○	—	—	○	In stereo gesampled, grootschalig strijkerensemble met realistische reverb. Combineer deze voice eens met piano in de Dual-modus.
	Slow Strings	○	○	—	—	—	Het geluid van een strijkerensemble met een langzame aanslag. Geschikt voor gebruik in de Dual-modus met piano en elektronische piano.
	Choir	—	○	—	—	○	Een grote, ruimtelijke voice van een koor. Perfect voor het scheppen van rijke harmonieën in langzame stukken.
	Slow Choir	—	○	—	—	—	Het geluid van een koor met een langzame aanslag. Geschikt voor gebruik in de Dual-modus met piano en elektronische piano.
	Dark Pad	—	○	—	—	○	Een warm en ruimtelijk synthesizergeluid. Ideaal voor aanhoudende partijen in de achtergrond van een ensemble of voor gebruik in de Dual-modus met piano en elektronische piano.
	Lite Pad	—	○	—	—	—	Een helder en ruimtelijk synthesizergeluid. Ideaal voor aanhoudende partijen in de achtergrond van een ensemble of voor gebruik in de Dual-modus met piano en elektronische piano.
	Bell Pad	○	○	—	—	—	Synthesizergeluid met een kristalhelder geluid dat op een bel lijkt. Ideaal voor combineren in Dual-modus met piano- of elektrische piano-geluid, maar genereert op zichzelf ook een helder, grandioos geluid.
Others	Acoustic Bass	—	○	—	—	○	Het geluid van een met de vinger geplukte akoestische bas. Wordt regelmatig gebruikt in jazzmuziek en Latin-muziek.
	Electric Bass	—	○	—	—	○	Het geluid van een elektronische bas. Wordt regelmatig gebruikt in jazz-, rock- en popmuziek.
	Bass & Cymbal	—	○	—	—	—	Het geluid van bekkens in combinatie met een akoestische bas. Effectief bij gebruik voor lopende-baslijnen in jazz.
	Fretless Bass	—	○	—	—	○	Het geluid van een fretloze bas. Geschikt voor stijlen zoals jazz en fusion.
	Nylon Guitar	○	○	—	—	○	In stereo gesampled gitaar met nylon snaren en realistisch geluid. Geschikt voor alle muziekstijlen.
	Steel Guitar	—	○	—	—	—	Het heldere geluid van een gitaar met stalen snaren. Ideaal voor popmuziek.
XG	XG	—	○	—	—	○	Zie de 'Lijst met XG-voices' in de afzonderlijke datalijst op de website voor meer informatie over XG-voices (pagina 6).

### VRM

Gesimuleerd geluid met snaarresonantie met fysiek model wanneer het demperpedaal wordt ingedrukt of toetsen worden ingedrukt.

### Key-off Sampling (Toets-los-sampling)

Samples van de zeer delicate geluiden die ontstaan als toetsen worden losgelaten.

### Lijst met voicedemo's

	Voicegroep	Vocenaam	Titel	Componist
● <sup>(1)</sup>	Piano	Bösendorfer	Mädchens Wunsch (6 Chants polonaise S.480 R.145)	F. Liszt / F. F. Chopin
● <sup>(2)</sup>	Organ	Organ Principal	Herr Christ, der ein'ge Gottes-Sohn, BWV 601	J. S. Bach
● <sup>(3)</sup>	CLV./VIB.	Harpsichord 8'	Concerto a cembalo obbligato, 2 violini, viola e continuo No.7, BWV 1058	J. S. Bach

De bovengenoemde voicedemo's met (●) zijn korte, gearrangeerde uittreksels van de oorspronkelijke composities. Alle andere demosongs zijn originelen (© Yamaha Corporation).

## Lijst met songs

### 50 Classics (50 klassiekers)

Nr.	Songtitel	Componist
<b>Arrangements (Arrangementen)</b>		
1	Canon D dur	J. Pachelbel
2	Air On the G String	J. S. Bach
3	Jesus, Joy of Man's Desiring	J. S. Bach
4	Twinkle, Twinkle, Little Star	Traditioneel
5	Piano Sonate op.31-2 'Tempest' 3e mov.	L. v. Beethoven
6	Ode to Joy	L. v. Beethoven
7	Wiegenlied op.98-2	F. P. Schubert
8	Grande Valse Brillante	F. F. Chopin
9	Polonaise op.53 'Héroïque'	F. F. Chopin
10	La Campanella	F. Liszt
11	Salut d'amour op.12	E. Elgar
12	From the New World	A. Dvořák
13	Sicilienne	G. U. Fauré
14	Clair de lune	C. A. Debussy
15	Jupiter (The Planets)	G. Holst
<b>Duets* (Duetten)</b>		
16	Menuett (Eine kleine Nachtmusik K.525)	W. A. Mozart
17	Menuett G dur	L. v. Beethoven
18	Marcia alla Turca	L. v. Beethoven
19	Piano Concerto nr.1 op.11 2e mov.	F. F. Chopin
20	The Nutcracker Medley	P. I. Tchaikovsky
<b>Original Compositions (Originele composities)</b>		
21	Prelude (Wohltemperierte Klavier I nr.1)	J. S. Bach
22	Menuett G dur BWV Anh.114	J. S. Bach
23	Piano Sonate nr.15 K.545 1e mov.	W. A. Mozart
24	Turkish March	W. A. Mozart
25	Piano Sonate op.13 "Pathétique" 2nd mov.	L. v. Beethoven
26	Für Elise	L. v. Beethoven
27	Piano Sonate op.27-2 "Mondschein" 1st mov.	L. v. Beethoven
28	Impromptu op.90-2	F. P. Schubert
29	Frühlingslied op.62-6	J. L. F. Mendelssohn
30	Fantaisie-Impromptu	F. F. Chopin
31	Etude op.10-3 'Chanson de l'adieu'	F. F. Chopin
32	Etude op.10-12 'Revolutionary'	F. F. Chopin
33	Valse op.64-1 'Petit chien'	F. F. Chopin
34	Nocturne op.9-2	F. F. Chopin
35	Nocturne KK4a-16/BI 49 [Posth.]	F. F. Chopin
36	Träumerei	R. Schumann
37	Barcarolle	P. I. Tchaikovsky
38	La prière d'une Vierge	T. Badarzewska
39	Liebesträume No.3	F. Liszt
40	Blumenlied	G. Lange
41	Humoresque	A. Dvořák
42	Arietta	E. H. Grieg
43	Tango (España)	I. Albéniz
44	The Entertainer	S. Joplin
45	Maple Leaf Rag	S. Joplin
46	La Fille aux Cheveux de Lin	C. A. Debussy
47	Arabesque No.1	C. A. Debussy
48	Cakewalk	C. A. Debussy
49	Je te veux	E. Satie
50	Gymnopédies No.1	E. Satie

\* Bij 'Duets (duetten)' is de rechterhandpartij voor de rechterhand van de eerste speler, de linkerhandpartij voor de linkerhand van de eerste speler en de extra partij voor beide handen van de tweede speler.

## Lijst met ritmen



Categorie	Nr.	Naam
Pop&Rock	1	8Beat1
	2	8Beat2
	3	8Beat3
	4	16Beat1
	5	16Beat2
	6	Shuffle1
	7	Shuffle2
	8	Shuffle3
	9	Shuffle4
	10	8BeatBallad1
	11	8BeatBallad2
	12	16BeatBallad
	13	6-8Ballad1
	14	6-8Ballad2
	15	PopWaltz
	16	Funk
	17	Disco
	18	Twist
	19	Dance
	20	ChillOut
Jazz	21	FastJazz1
	22	FastJazz2
	23	FastJazz3
	24	SlowJazz1
	25	SlowJazz2
	26	SlowJazz3
	27	JazzWaltz
	28	Five-Four
World	29	Country
	30	Gospel
	31	Samba
	32	BossaNova
	33	Rumba
	34	Salsa
	35	AfroCuban
	36	Reggae
Kids&Holiday	37	KidsPop
	38	6-8March
	39	ChristmasSwing
	40	Christmas3-4



## Berichtenlijst

Sommige berichtendisplays blijven geopend. Druk in dat geval op de knop [EXIT] om de berichtendisplay te sluiten.

Bericht	Betekenis
<b>Access error</b>	De bewerking is mislukt. Dit kan de volgende oorzaken hebben. Als de volgende situaties niet van toepassing zijn, is het bestand mogelijk beschadigd. <ul style="list-style-type: none"> <li>• De bestandsbewerking klopt niet. Volg de instructies in 'Werken met songfiles' (pagina 66) of 'Back-up/' 'Terugzetten' (pagina 90 – 91).</li> <li>• Het aangesloten USB-flashstation is niet compatibel met dit instrument. Zie pagina 75 voor informatie over compatibele USB-flashstations.</li> <li>• De beveiligde song waarop u de bewerking wilt uitvoeren, is beschadigd.</li> </ul>
<b>Bluetooth pairing...</b>	Het instrument is klaar voor koppeling via Bluetooth. Raadpleeg de instructies op pagina 79.
<b>Cannot be executed</b>	De bewerking is mislukt. Dit kan de volgende oorzaken hebben. Ga deze oorzaken na en probeer het opnieuw. <ul style="list-style-type: none"> <li>• De bestandsbewerking kan niet worden uitgevoerd op vooraf ingestelde songs of een audiosong. Zie pagina 66 voor informatie over beperkingen op bestandsbewerkingen.</li> </ul>
<b>Change to Current Tempo</b>	Dit bericht geeft aan dat u het huidige tempo op de geselecteerde song toepast.
<b>Change to Current Voice</b>	Dit bericht geeft aan dat u de voice van de song vervangt door de huidige voice.
<b>Completed</b>	Dit bericht geeft aan dat de bewerking is voltooid. Ga naar de volgende stap.
<b>Completed Restart now</b>	Het terugzetten is voltooid. Het instrument wordt automatisch opnieuw ingeschakeld.
<b>Convert canceled</b>	Dit bericht wordt weergegeven als de conversie wordt geannuleerd.
<b>Convert completed to USB/ USERFILES/</b>	Dit bericht wordt weergegeven als de conversie naar de map 'USER FILES' op een USB-flashstation is voltooid.
<b>Convert to Audio</b>	Dit bericht wordt weergegeven tijdens de conversie.
<b>Copy completed to USB/ USERFILES/</b>	Dit bericht wordt weergegeven als de kopieerbewerking naar de map 'USER FILES' op een USB-flashstation is voltooid.
<b>Copy completed to User</b>	Dit bericht wordt weergegeven als de kopieerbewerking naar de map 'User' op dit instrument is voltooid.
<b>Device busy</b>	De bewerking, zoals converteren naar audiosong of audiosong afspelen/opnemen, is mislukt. Dit bericht wordt weergegeven als u een USB-flashstation probeert te gebruiken waarop opname-/verwijderbewerkingen worden herhaald. Controleer of er geen belangrijke data op het USB-flashstation staan, formatteer het USB-flashstation (pagina 107) en probeer het opnieuw.
<b>Device removed</b>	Dit bericht wordt weergegeven als het USB-flashstation is losgekoppeld van het instrument.
<b>Duplicate name</b>	Dit bericht geeft aan dat er al een bestand met deze naam bestaat. Wijzig de naam van het bestand (pagina 71).
<b>Executing</b>	De bewerking wordt uitgevoerd. Wacht tot het bericht verdwijnt en ga dan naar de volgende stap.
<b>Factory reset executing Memory Song excluded</b>	De standaardinstellingen (met uitzondering van de songs in de categorie 'User') zijn hersteld (pagina 91). Dit bericht wordt ook weergegeven als u de toets C7 ingedrukt houdt terwijl u het instrument aanzet.
<b>Factory reset executing Memory Song included</b>	Dit bericht verschijnt wanneer de bewerking All Memory Clear (pagina 91) is voltooid. Alle instellingen van dit instrument zijn teruggezet naar de standaardinstellingen. De songs in de categorie 'User' (pagina 45) en de instellingen van het registratiegeheugen (pagina 72) worden verwijderd.
<b>Incompatible device</b>	Dit bericht wordt weergegeven als u een niet-compatibel USB-flashstation aansluit. Gebruik een apparaat waarvan de compatibiliteit door Yamaha is bevestigd (pagina 75).
<b>Internal hardware error</b>	Er heeft zich een probleem voorgedaan in het instrument. Neem contact op met uw Yamaha-leverancier of een erkende Yamaha-distributeur.
<b>Last power off invalid Checking memory</b>	Dit bericht wordt weergegeven wanneer het instrument wordt aangezet nadat het is uitgezet tijdens een bewerking op een songfile (pagina 66) of tijdens het opslaan van een back-upbestand (pagina 90). Het interne geheugen wordt gecontroleerd terwijl dit bericht wordt weergegeven. Als de interne instellingen beschadigd zijn, worden de standaardinstellingen hersteld. Als de songs in de map 'User' beschadigd zijn, worden deze verwijderd.
<b>Maximum no. of devices exceeded</b>	Het aantal apparaten overschrijdt het maximale aantal. Er kan slechts één USB-apparaat worden aangesloten. Zie pagina 75 voor meer informatie.
<b>Memory full</b>	De bewerking kan niet worden voltooid omdat de map 'User' of het USB-flashstation vol is. Verwijder enkele songs in de map 'User' of op het USB-flashstation (pagina 68) of verplaats songs naar een ander USB-flashstation (pagina 69) en probeer het opnieuw.

Bericht	Betekenis
<b>Move completed to USB/ USERFILES/</b>	Dit bericht wordt weergegeven als de verplaatsbewerking naar de map 'USER FILES' op een USB-flashstation is voltooid.
<b>Move completed to User</b>	Dit bericht wordt weergegeven als de verplaatsbewerking naar de map 'User' op het instrument is voltooid.
<b>No device</b>	Er was geen USB-flashstation op het instrument aangesloten toen u probeerde een bewerking op het apparaat uit te voeren. Sluit het apparaat aan en probeer het opnieuw.
<b>No response from USB device</b>	Het instrument kan niet communiceren met het aangesloten USB-apparaat. Sluit het apparaat opnieuw aan (pagina 75). Als dit bericht niet verdwijnt, is het USB-apparaat mogelijk beschadigd.
<b>Please wait</b>	De data worden verwerkt. Wacht tot het bericht verdwijnt en ga dan naar de volgende stap.
<b>Protected device</b>	Dit bericht wordt weergegeven wanneer u een bestandsbewerking probeert uit te voeren (pagina 66), uw spel probeert op te nemen of data probeert op te slaan op een alleen-lezen USB-flashstation. Verwijder de markering voor alleen-lezen als dat mogelijk is en probeer het opnieuw. Als dit bericht nog steeds wordt weergegeven, is het USB-flashstation intern beveiligd (zoals in de handel verkrijgbare muziekdata). U kunt de bestandsbewerking niet uitvoeren op een intern beveiligd apparaat en ook uw spel hierop niet opnemen.
<b>Read-only file</b>	U probeert een bestandsbewerking uit te voeren op een alleen-lezen bestand. Gebruik een alleen-lezen bestand na het overschrijven van de alleen-lezen instelling.
<b>Remaining space on drive is low</b>	De map 'User' of het USB-flashstation is bijna vol. Verwijder overbodige bestanden (pagina 68) voordat u gaat opnemen.
<b>Same file name exists</b>	Dit bericht vraagt u om te bevestigen of u data wilt overschrijven tijdens het uitvoeren van een kopieer-/verplaats-/MIDI to Audio-bewerking.
<b>Song error</b>	Dit bericht wordt weergegeven als er een probleem wordt gesignaleerd in de songdata wanneer u een song selecteert of terwijl de song wordt afgespeeld. Selecteer in dit geval de song opnieuw en probeer de song nogmaals af te spelen. Als het bericht nog steeds wordt weergegeven, zijn de songdata mogelijk beschadigd.
<b>Song too large</b>	De grootte van de songdata (MIDI of audio) overschrijdt de limiet. Dit kan de volgende oorzaken hebben. <ul style="list-style-type: none"> <li>• De song die u probeert af te spelen, overschrijdt de limiet. De limiet voor afspelen is ongeveer 500 kB (MIDI) of 80 minuten (audio).</li> <li>• De limiet voor de grootte van de song wordt overschreden tijdens het opnemen. De limiet voor opnemen is ongeveer 500 kB (MIDI) of 80 minuten (audio). De opname wordt automatisch beëindigd waarbij alle opgenomen data voor het einde worden opgeslagen.</li> <li>• De limiet voor de grootte van de song wordt overschreden tijdens conversie van een MIDI-song naar een audiosong. De limiet is 80 minuten (audio).</li> </ul>
<b>System limit</b>	Dit bericht wordt weergegeven als het aantal bestanden de systeemlimiet overschrijdt. Het maximale aantal bestanden en mappen dat in een map kan worden opgeslagen is 250. Verwijder of verplaats de overbodige bestanden en probeer het opnieuw.
<b>This data format is not supported</b>	Dit bericht wordt weergegeven als u een song met een niet-ondersteunde indeling in dit instrument probeert te laden. Zie pagina 7 voor informatie over de ondersteunde songindelingen.
<b>Unformatted device</b>	Dit bericht wordt weergegeven als u een niet-geformatteerd USB-flashstation probeert te gebruiken. Formateer het apparaat (pagina 107) en probeer het opnieuw.
<b>Unsupported device</b>	Dit bericht wordt weergegeven als u een niet-ondersteund USB-flashstation aansluit. Gebruik een apparaat waarvan de compatibiliteit door Yamaha is bevestigd (pagina 75).
<b>USB device overcurrent error</b>	De communicatie met het USB-apparaat is verbroken vanwege een ongewone spanningspiek naar het apparaat. Koppel het USB-apparaat los van de [  ] (USB TO DEVICE)-aansluiting en zet de schakelaar [  ] (stand-by/aan) van het instrument uit en weer aan.
<b>USB hub cannot be used</b>	Dit instrument ondersteunt geen USB-hub.
<b>USB power consumption exceeded</b>	Wanneer dit bericht verschijnt, gebruikt u een apparaat waarvan de compatibiliteit door Yamaha is bevestigd (pagina 75).
<b>Wrong device</b>	De bestandsbewerking kan niet worden uitgevoerd op het aangesloten USB-flashstation. Dit kan de volgende oorzaken hebben. <ul style="list-style-type: none"> <li>• Het USB-flashstation is niet geformatteerd. Formateer het apparaat (pagina 107) en probeer het opnieuw.</li> <li>• Het aantal bestanden overschrijdt de systeemlimiet. Het maximale aantal bestanden en mappen dat in een map kan worden opgeslagen is 250. Verwijder of verplaats de overbodige bestanden en probeer het opnieuw.</li> </ul>
<b>Wrong name</b>	De naam van de song is niet geschikt. Dit bericht wordt weergegeven tijdens het Bestandsnamen wijzigen (pagina 71) en kan de volgende oorzaken hebben. Geef de song een juiste naam. <ul style="list-style-type: none"> <li>• Er is geen teken ingevoerd.</li> <li>• U hebt een punt of spatie gebruikt aan het begin of einde van een songnaam.</li> </ul>

## Problemen oplossen

Als er een bericht wordt weergegeven, raadpleegt u de 'Berichtenlijst' (pagina 113) om het probleem op te lossen.

Probleem	Mogelijke oorzaak en oplossing
Het instrument gaat niet aan.	De stekker zit niet in het stopcontact of het netsnoer is niet goed aangesloten op de voedingsaansluiting. Sluit de netadapter aan op de DC IN-aansluiting van het instrument en het stopcontact (pagina 12).
Het instrument wordt automatisch uitgeschakeld.	Dit is normaal en is het gevolg van de automatische uitschakelfunctie. Stel indien nodig de parameter van de automatische uitschakelfunctie in (pagina 13).
Het bericht 'USB device overcurrent error' wordt weergegeven en het USB-apparaat reageert niet.	Communicatie met het USB-apparaat is afgebroken omdat er te veel spanning op het USB-apparaat staat. Koppel het apparaat los van de [↔] (USB TO DEVICE)-aansluiting en schakel het instrument in.
Er is ruis te horen via de luidsprekers of hoofdtelefoon.	De bijgeluiden kunnen het gevolg zijn van interferentie die wordt veroorzaakt door het gebruik van een mobiele telefoon in de onmiddellijke nabijheid van het instrument. Zet de mobiele telefoon uit, of gebruik deze verder bij het instrument vandaan.
Er komt ruis uit de luidsprekers van het instrument of de hoofdtelefoon als u het instrument samen met uw smart apparaat zoals een iPhone/iPad gebruikt.	Wanneer u het instrument samen met uw smart apparaat gebruikt, adviseren we u om op uw smart apparaat de 'Vliegtuigmodus' en vervolgens Wi-Fi/Bluetooth in te schakelen om door communicatie veroorzaakte ruis te voorkomen.
Het totale volume is laag of er is geen geluid te horen.	Het mastervolume is te laag ingesteld. Stel het mastervolume in op een geschikt niveau met de [VOLUME]-schuifregelaar (pagina 13).
	Het volumeniveau voor het toetsenspel is te laag ingesteld. Pas de volumebalans aan om het volume van het keyboard te verhogen via de menu-display 'Song': 'Volume' → 'Song - Keyboard' (pagina 52).
	Er is een hoofdtelefoon aangesloten terwijl Speaker op 'Normal' is ingesteld (pagina 106). Koppel de hoofdtelefoon los.
	Speaker is ingesteld op 'Off'. Stel Speaker in op 'Normal' of 'On' via de menu-display 'System': 'Utility' → 'Speaker' (pagina 106).
	Local Control is ingesteld op 'Off'. Stel Local Control in op 'On' via de menu-display 'System': 'MIDI' → 'Local Control' (pagina 105).
De luidsprekers worden niet uitgeschakeld als er een hoofdtelefoon is aangesloten op de [PHONES]-aansluiting.	Speaker is ingesteld op 'On'. Stel Speaker in op 'Normal' via de menu-display 'System': 'Utility' → 'Speaker' (pagina 106).
De pedalen doen het niet.	Het pedaalsnoer is mogelijk niet goed aangesloten op de [PEDAL UNIT]-aansluiting. Steek de stekker van het pedaalsnoer helemaal in de aansluiting tot het metalen gedeelte van de stekker niet meer zichtbaar is.
De aan/uit-instelling van het pedaal dat op de AUX PEDAL-aansluiting is aangesloten, is omgedraaid.	Bij sommige soorten pedalen is de werking van aan en uit precies andersom. Stel de juiste parameter in via de menu-display 'System': 'Pedal' → 'Aux Polarity' (pagina 104).
Het keyboardvolume is lager dan het songafspeelvolume.	Het volumeniveau voor het toetsenspel is te laag ingesteld. Pas de volumebalans aan om het volume van het keyboard te verhogen via de menu-display 'Song': 'Volume' → 'Song - Keyboard' (pagina 52).
De knoppen reageren niet.	Als u een functie gebruikt, worden sommige knoppen die voor de functie niet worden gebruikt, uitgeschakeld. Als een song wordt afgespeeld, stopt u het afspeelen. Of druk op de knop [EXIT] om terug te keren naar de display Voice of Song. Voer daarna de gewenste bewerking uit.
Hogere en lagere noten klinken niet goed als Transpose of Octave is ingesteld.	Dit instrument heeft een bereik van C -2 tot G8 wanneer u Transpose of Octave inschakelt. Als u een lagere noot dan C -2 speelt, wordt het geluid een octaaf hoger verplaatst. Als u een hogere noot dan G8 speelt, wordt het geluid een octaaf lager weergegeven.
Het spel in Dual/Split/Duo-modus wordt niet opgenomen of partijdata gaan onverwacht verloren.	Het schakelen naar Dual/Split/Duo-modus halverwege een song wordt niet opgenomen. Bovendien wordt de opnamepartij voor voice 2 (Dual-modus) of de linkervoice (Split/Duo-modus) automatisch toegewezen (pagina 57). Als de toegewezen partij al data bevat, worden deze data overschreven door de opname.
Afhankelijk van de geselecteerde voice wordt het keyboardgeluid in de Duo-modus mogelijk via slechts één luidspreker uitgevoerd.	De reden hiervoor is dat de standaardpaninstelling verschilt afhankelijk van de voice. Wijzig de instellingen in het menu 'Voice' → 'Voice Edit' → 'Voice name' → 'Pan' (pagina 96).

Probleem	Mogelijke oorzaak en oplossing
De songtitel klopt niet.	De instelling van 'Language' kan anders zijn dan de instelling die werd gebruikt toen u de song een naam gaf. Ook als de song op een ander instrument is opgenomen, kan de titel verkeerd worden weergegeven. Stel de parameter 'Language' (pagina 107) in via de menu-display 'System': 'Utility' → 'Language' → 'Song' om de instelling te wijzigen. Als de song echter is opgenomen op een ander instrument, is het mogelijk dat het probleem niet kan worden opgelost door de instelling van de parameter 'Language' te wijzigen.
De menu-display kan niet worden opgeroepen.	Wanneer een song wordt afgespeeld, kunnen enkel de menu-display 'Voice' en 'Song' worden weergegeven. Stop de song door op de knop [PLAY/PAUSE] te drukken. In de opnamemodus kan alleen de menu-display 'Recording' worden weergegeven.
Het ritme start niet.	'SyncStart' is ingeschakeld. Schakel 'SyncStart' uit in de menu-display 'Metronome/Rhythm'.
De inhoud van het draadloze netwerk wordt niet weergegeven op de display, zelfs als de draadloze USB-netwerkadapter is aangesloten.	Koppel de draadloze USB-netwerkadapter los en sluit deze opnieuw aan.
Het met Bluetooth uitgeruste smart apparaat kan niet worden gekoppeld of verbinding maken met het instrument.	Controleer of de Bluetooth-functie van het smart apparaat is ingeschakeld. Om het smart apparaat en het instrument met elkaar verbinding te laten maken via Bluetooth, moeten beide apparaten zijn ingeschakeld.
	Het smart apparaat en het instrument moeten gekoppeld zijn om met elkaar verbinding te kunnen maken via Bluetooth (pagina 79).
	Als zich een apparaat (magnetron, draadloos netwerkapparaat etc.) in de buurt bevindt dat signalen uitvoert in de frequentieband van 2,4 GHz, verplaatst u dit instrument best uit de buurt van het apparaat dat radiofrequentiesignalen uitzendt.
Geluidinvoer via de [AUX IN]-aansluiting of Bluetooth wordt onderbroken.	De Noisegate-functie van dit instrument onderdrukt ongewenste bijgeluiden van het ingangsgeluid. Hierdoor kunnen echter ook gewenste geluiden worden verwijderd, zoals het zachte uitstervende geluid van een piano. Dit is normaal en wijst niet op een defect.

\*Zie pagina 80 voor informatie over de beschikbaarheid van de Bluetooth-functie.

# Specificaties

<b>Productnaam</b>		Digitale piano
<b>Groote/gewicht</b>		
Afmetingen	Afmetingen (B x H x D)	1336 mm x 145 mm x 376 mm
Gewicht	Gewicht	22,0 kg
<b>Bedieningsinterface</b>		
Keyboard	Aantal toetsen	88
	Type	GrandTouch-S™ Keyboard: houten toetsen (alleen wit), toetsbedekking van synthetisch ebbenhout en ivoor, echappement
	Aanslaggevoeligheid	Hard2/Hard1/Medium/Soft1/Soft2/Fixed
Pedaal	Aantal pedalen	3 (bij het gebruik van de pedaaleenheid LP-1/FC35)
	Toewijsbare functies	Sustain (Switch), Sustain (Continuous), Sostenuto, Soft, Pitch Bend Up, Pitch Bend Down, Rotary Speed, Vibe Rotor, Song Play/Pause
Display	Type	Full Dot LCD
	Grootte	198 x 100 dots
	Taal	Engels, Japans
Paneel	Taal	Engels
<b>Voices</b>		
Toongeneratie	Pianogeluid	Yamaha CFX, Bösendorfer Imperial
	Binauraal samplen	Ja (alleen voice 'CFX Grand')
	Virtual Resonance Modeling (VRM)	Ja
	Grand Expression Modeling	Ja
Polyphony (max.)		256
Voorinstelling	Aantal voices	44 voices + 18 drum/SFX-kits + 480 XG-voices
Compatibiliteit		XG (GM), GS (voor het afspelen van songs), GM2 (voor het afspelen van songs)
<b>Effecten</b>		
Typen	Reverb	7 typen
	Chorus	3 typen
	Master EQ	3 vooraf ingesteld + 1 door gebruiker ingesteld
	Insertion Effect	12 typen
	Intelligente akoestische regeling (IAC)	Ja
	Stereofonische optimizer	Ja
	Sound Boost	3 typen
Functies	Dual	Ja
	Split	Ja
	Duo	Ja
<b>Songs</b>		
Voorinstelling	Aantal vooraf ingestelde songs	21 voicedemosongs + 50 klassiekers
MIDI-opname	Aantal songs	250
	Aantal tracks	16
	Datacapaciteit	ca. 500 kB/song
Audio-opname (USB-geheugen)	Opmetijd (max.)	80 minuten/song
Compatibel data-indeling	Afspelen	SMF (indeling 0, indeling 1), WAV (44,1 kHz samplefrequentie, 16-bits resolutie, stereo)
	Opnemen	SMF (indeling 0), WAV (44,1 kHz samplefrequentie, 16-bits resolutie, stereo)

<b>Funcities</b>		
Piano Room		Ja
Ritme	Aantal ritmes	40
Registratiegeheugen	Aantal knoppen	6 (x4 banks)
Totaalregelaars	Metronoom	Ja
	Tempobereik	5 – 500
	Transponeren	-12 – 0 – +12
	Stemmen	414,8 – 440,0 – 466,8 Hz (in stappen van circa 0,2 Hz)
	Toonladdertypen	7 typen
	USB-audio-interface	44,1 kHz, 16 bits, stereo
Bluetooth (Afhankelijk van het land waarin u het product hebt gekocht, is het mogelijk dat deze functie niet beschikbaar is).	Audio	Ondersteund profiel: A2DP, compatibele codec: SBC
	MIDI	Voldoet aan de MIDI-specificatie van Bluetooth Low Energy
	Bluetooth-versie	5,0
	Draadloze uitvoer	Bluetooth klasse 2
	Maximale communicatieafstand	Ca. 10 m
	Radiofrequentie	2401 – 2481 MHz
	Maximaal uitgangsvermogen (EIRP)	4 dBm
	Type modulatie	GFSK
<b>Opslag en aansluitingen</b>		
Opslag	Intern geheugen	Totale maximumgrootte ca. 1,4 MB
	Externe schijven	USB-flashstation
Aansluitingen	Hoofdtelefoon	Standaard stereo-aansluiting voor telefoon (x 2)
	MIDI	IN, OUT
	AUX IN	Stereo mini-aansluiting
	AUX OUT	Standaard telefoonaansluiting (L/L+R, R)
	AUX PEDAL	Ja
	USB TO DEVICE	Type A
	USB TO HOST	Type C
	DC IN	16 V
PEDAL UNIT	Ja	
<b>Versterkers en luidsprekers</b>		
Versterkers		(20 W + 6 W) x 2
Luidsprekers		(Ovaal (12 cm x 6 cm) + 2,5 cm (dome)) x 2
<b>Spanningsvoorziening</b>		
Netadapter		PA-300C (uitvoer: DC 16 V, 2,4 A)
Stroomverbruik		18 W (bij gebruik van een PA-300C-netadapter)
<b>Meegeleverde accessoires</b>		<ul style="list-style-type: none"> <li>• Gebruikershandleiding</li> <li>• Online Member Product Registration (Online productregistratie)</li> <li>• Muziekstandaard</li> <li>• Voetpedaal: FC3A</li> <li>• Netsnoer*, netadapter PA-300C*</li> </ul> <p>* Wordt mogelijk niet meegeleverd in uw regio. Neem hiervoor contact op met uw Yamaha-dealer.</p>
<b>Apart verkrijgbare accessoires</b> (Mogelijk niet verkrijgbaar in uw regio.)		<ul style="list-style-type: none"> <li>• Keyboardstandaard: L-515</li> <li>• Pedalenconsole: LP-1/FC35</li> <li>• Hoofdtelefoons: HPH-50/HPH-100/HPH-150</li> <li>• Voetschakelaars: FC4A/FC5</li> <li>• Voetpedaal: FC3A</li> <li>• Netadapter: PA-300C</li> <li>• Draadloze USB-netwerkadapter: UD-WL01</li> </ul>

\* De inhoud van deze handleiding geldt voor de meest recente specificaties op de publicatiedatum. Om de meest recente handleiding te verkrijgen, gaat u naar de website van Yamaha en downloadt u het bestand met de handleiding. Aangezien specificaties, apparatuur of afzonderlijk verkochte accessoires mogelijk niet overal hetzelfde zijn, dient u contact op te nemen met uw Yamaha-dealer.

# Index

---

## Numeriek

50 Classics (50 klassiekers) ..... 45, 66, 112

## A

Aanslaggevoeligheid .....36  
Aansluitingen .....74  
AB herhalen .....50  
Accesspoint Mode .....83  
Afspelen (ritme) .....43  
Afspelen (song) ..... 45, 53  
App .....81  
Audio Loopback ..... 78, 106  
Audio-opname .....54  
Audiosong .....44  
Automatisch uitschakelen ..... 13, 106  
AUX IN .....76  
AUX OUT .....76

## B

Backup .....90  
Balance ..... 52, 97  
Bass ..... 43, 101  
Bell (Bel) .....101  
Berichtenlijst .....113  
Bewerken (song) .....99  
Bewerken (voice) .....95  
Binauraal samplen .....14  
Bluetooth ..... 79, 82  
Body Resonance .....24  
Brightness .....24

## C

Chorus .....27  
Computer .....77  
Contrast .....107  
Converteren .....70  
Copy .....66

## D

Damper Noise ..... 24, 25  
Damper Resonance .....24  
Delete .....68  
Demo ..... 22, 45, 66  
Demperpedaal .....16  
Display .....18  
Draadloos netwerk ..... 84, 108  
Dual ..... 29, 31

Duo .....32  
Duplex Scale .....25  
Duplex Scale Resonance .....24

## E

Effect .....28  
Ending ..... 43, 101

## F

Factory Reset .....91  
File .....66, 98

## G

Gedetailleerde instellingen .....94  
Grand Expression .....25  
Grand Expression Modeling .....25

## H

Half-pedaal .....15  
Half-pedaalpunt ..... 25, 104  
Hoofdtelefoon .....14

## I

Infrastructure Mode .....83  
Initialisatie .....90  
Intelligente akoestische regeling (IAC) .....13  
Intro ..... 43, 101

## K

Kopiëren .....68

## L

Lid Position .....24  
Lijst aanslaggevoeligheid .....36  
Lijst met Chorus Typen .....27  
Lijst met Effect Typen .....28  
Lijst met Master EQ-typen .....38  
Lijst met pedaalfuncties .....17  
Lijst met Reverb Typen .....26  
Lijst met ritmen .....112  
Lijst met songs .....112  
Lijst met typen Sound Boost (Geluidsversterking) .....37  
Lijst met voicedemo's .....111  
Local Control .....105

**M**

Master EQ .....	38
Master Tune .....	24, 35
Menu .....	94
Metronoom .....	41, 101
MIDI .....	89, 105
MIDI-opname .....	54
MIDI-song .....	44
Move .....	66

**O**

Octaaf .....	95
Opnemen .....	54, 102
Overzicht van vooraf ingestelde voices .....	110

**P**

Panel Lock .....	40
Part Cancel .....	48
Pedaal .....	15
Pedalenconsole .....	15
Piano Room .....	23
Piano-instelling .....	95
Podiumopstelling .....	92
Problemen oplossen .....	115

**R**

Rec'n'Share .....	88
Registratiegeheugen .....	72
Rename .....	71
Repeat .....	49, 98
Restore .....	91
Reverb .....	24, 26
Reverbdiepte .....	24
Ritme .....	43, 101

**S**

Scale Tune .....	103
Smart apparaat .....	77, 81
Smart Pianist .....	81
Snel vooruitspoelen .....	47
Softpedaal .....	16
Song .....	44, 66, 98
Song herhalen .....	51
Songcategorie .....	45
Sostenutopedaal .....	16
Sound (Geluid) .....	105
Sound Boost .....	37
Spanning .....	12
Speaker .....	106
Split .....	30, 31

Splitpunt .....	30, 32, 104
Stemmen .....	35
Stereofonische optimizer .....	14
String Resonance .....	24
System .....	103

**T**

Taal .....	107
Tempo .....	41
Tempo (song) .....	47
Terugspoelen .....	47
Time Signature .....	42
Touch .....	24, 36, 104
Track .....	57
Transponeren (song) .....	53
Transpose .....	95, 98

**U**

USB .....	45, 66
USB-audio-interface .....	78
USB-flashstation .....	75
User .....	45, 66
User Master EQ .....	39

**V**

Verplaatsen .....	69
Version .....	107
Voetpedaal .....	15
Voetschakelaar .....	15
Voice .....	20, 95
Voice Edit .....	95
Voicedemo .....	111
Volume .....	13
Volume (metronoom) .....	101
Volume (Song) .....	98
Volumebalans .....	52
VRM .....	24, 25

**W**

Wi-Fi .....	83
Wireless LAN Option .....	109
WPS .....	85

**X**

XG .....	21
----------	----



## Over handelsmerken

- Windows is een geregistreerd handelsmerk van Microsoft® Corporation in de Verenigde Staten en andere landen.
- iPhone, iPad en Lightning zijn handelsmerken van Apple Inc., gedeponeerd in de VS en andere landen.
- Android is een handelsmerk van Google LLC.
- Wi-Fi is een gedeponeerd handelsmerk van Wi-Fi Alliance®.
- Het woordmerk en de logo's van Bluetooth® zijn gedeponeerde handelsmerken van Bluetooth SIG, Inc. en worden gebruikt door de Yamaha Corporation overeenkomstig een licentieovereenkomst.



- De namen van bedrijven en producten in deze handleiding zijn de (gedeponeerde) handelsmerken van hun respectieve eigenaars.

## Voor opensourcesoftware

De firmware van dit product bevat opensourcesoftware. Ga voor informatie over auteursrechten en gebruiksvoorwaarden voor elke opensourcesoftware naar de onderstaande Yamaha-website en selecteer uw land. Klik vervolgens op 'Documents and Data' (Documenten en gegevens) en voer de modelnaam in.

### Yamaha Downloads

<https://download.yamaha.com/>

## For European Union and United Kingdom

<b>EN</b>	<b>SIMPLIFIED EU DECLARATION OF CONFORMITY / SIMPLIFIED UK DECLARATION OF CONFORMITY</b>
<p>Hereby, Yamaha Music Europe GmbH declares that the radio equipment type [P-525] is in compliance with Directive 2014/53/EU and the radio equipment regulations of UK. The full texts of the EU declaration of conformity and the UK declaration of conformity are available at the following internet address: <a href="https://europe.yamaha.com/en/support/compliance/doc.html">https://europe.yamaha.com/en/support/compliance/doc.html</a></p>	
<b>FR</b>	<b>DECLARATION UE DE CONFORMITE SIMPLIFIEE</b>
<p>Le soussigné, Yamaha Music Europe GmbH, déclare que l'équipement radioélectrique du type [P-525] est conforme à la directive 2014/53/UE. Le texte complet de la déclaration UE de conformité est disponible à l'adresse internet suivante : <a href="https://europe.yamaha.com/en/support/compliance/doc.html">https://europe.yamaha.com/en/support/compliance/doc.html</a></p>	
<b>DE</b>	<b>VEREINFACHTE EU-KONFORMITÄTSERKLÄRUNG</b>
<p>Hiermit erklärt Yamaha Music Europe GmbH, dass der Funkanlagentyp [P-525] der Richtlinie 2014/53/EU entspricht. Der vollständige Text der EU-Konformitätserklärung ist unter der folgenden Internetadresse verfügbar: <a href="https://europe.yamaha.com/en/support/compliance/doc.html">https://europe.yamaha.com/en/support/compliance/doc.html</a></p>	
<b>SV</b>	<b>FÖRENKLAD EU-FÖRSÄKRAN OM ÖVERENSSTÄMMELSE</b>
<p>Härmed försäkrar Yamaha Music Europe GmbH att denna typ av radioutrustning [P-525] överensstämmer med direktiv 2014/53/EU. Den fullständiga texten till EU-försäkran om överensstämmelse finns på följande webbadress: <a href="https://europe.yamaha.com/en/support/compliance/doc.html">https://europe.yamaha.com/en/support/compliance/doc.html</a></p>	
<b>IT</b>	<b>DICHIARAZIONE DI CONFORMITÀ UE SEMPLIFICATA</b>
<p>Il fabbricante, Yamaha Music Europe GmbH, dichiara che il tipo di apparecchiatura radio [P-525] è conforme alla direttiva 2014/53/UE. Il testo completo della dichiarazione di conformità UE è disponibile al seguente indirizzo Internet: <a href="https://europe.yamaha.com/en/support/compliance/doc.html">https://europe.yamaha.com/en/support/compliance/doc.html</a></p>	
<b>ES</b>	<b>DECLARACIÓN UE DE CONFORMIDAD SIMPLIFICADA</b>
<p>Por la presente, Yamaha Music Europe GmbH declara que el tipo de equipo radioeléctrico [P-525] es conforme con la Directiva 2014/53/UE. El texto completo de la declaración UE de conformidad está disponible en la dirección Internet siguiente: <a href="https://europe.yamaha.com/en/support/compliance/doc.html">https://europe.yamaha.com/en/support/compliance/doc.html</a></p>	
<b>PT</b>	<b>DECLARAÇÃO UE DE CONFORMIDADE SIMPLIFICADA</b>
<p>O(a) abaixo assinado(a) Yamaha Music Europe GmbH declara que o presente tipo de equipamento de rádio [P-525] está em conformidade com a Diretiva 2014/53/UE. O texto integral da declaração de conformidade está disponível no seguinte endereço de Internet: <a href="https://europe.yamaha.com/en/support/compliance/doc.html">https://europe.yamaha.com/en/support/compliance/doc.html</a></p>	
<b>NL</b>	<b>VEREENVOUDIGDE EU-CONFORMITEITSVERKLARING</b>
<p>Hierbij verklaar ik, Yamaha Music Europe GmbH, dat het type radioapparatuur [P-525] conform is met Richtlijn 2014/53/EU. De volledige tekst van de EU-conformiteitsverklaring kan worden geraadpleegd op het volgende internetadres: <a href="https://europe.yamaha.com/en/support/compliance/doc.html">https://europe.yamaha.com/en/support/compliance/doc.html</a></p>	
<b>BG</b>	<b>ОПРОСТЕНА ЕС ДЕКЛАРАЦИЯ ЗА СЪОТВЕТСТВИЕ</b>
<p>С настоящото Yamaha Music Europe GmbH декларира, че този тип радиосъоръжение [P-525] е в съответствие с Директива 2014/53/ЕС. Цялостният текст на ЕС декларацията за съответствие може да се намери на следния интернет адрес: <a href="https://europe.yamaha.com/en/support/compliance/doc.html">https://europe.yamaha.com/en/support/compliance/doc.html</a></p>	
<b>CS</b>	<b>ZJEDNODUŠENÉ EU PROHLÁŠENÍ O SHODĚ</b>
<p>Tímto Yamaha Music Europe GmbH prohlašuje, že typ rádiového zařízení [P-525] je v souladu se směrnicí 2014/53/EU. Úplně znění EU prohlášení o shodě je k dispozici na této internetové adrese: <a href="https://europe.yamaha.com/en/support/compliance/doc.html">https://europe.yamaha.com/en/support/compliance/doc.html</a></p>	
<b>DA</b>	<b>FORENKLET EU-OVERENSSTEMMELSESERKLÆRING</b>
<p>Hermed erklærer Yamaha Music Europe GmbH, at radioudstyrstypen [P-525] er i overensstemmelse med direktiv 2014/53/EU. EU-overensstemmelseserklæringens fulde tekst kan findes på følgende internetadresse: <a href="https://europe.yamaha.com/en/support/compliance/doc.html">https://europe.yamaha.com/en/support/compliance/doc.html</a></p>	

<b>ET</b>	<b>LIHTSUSTATUD ELI VASTAVUSDEKLARATSIOON</b>
<p>Käesolevaga deklareerib Yamaha Music Europe GmbH, et käesolev raadioseadme tüüp [P-525] vastab direktiivi 2014/53/EL nõuetele. ELi vastavusdeklaratsiooni täielik tekst on kättesaadav järgmisel internetiaadressil:  <a href="https://europe.yamaha.com/en/support/compliance/doc.html">https://europe.yamaha.com/en/support/compliance/doc.html</a></p>	
<b>EL</b>	<b>ΑΠΛΟΥΣΤΕΥΜΕΝΗ ΔΗΛΩΣΗ ΣΥΜΜΟΡΦΩΣΗΣ ΕΕ</b>
<p>Με την παρούσα ο/η Yamaha Music Europe GmbH, δηλώνει ότι ο ραδιοεξοπλισμός [P-525] πληροί την οδηγία 2014/53/ΕΕ. Το πλήρες κείμενο της δήλωσης συμμόρφωσης ΕΕ διατίθεται στην ακόλουθη ιστοσελίδα στο διαδίκτυο:  <a href="https://europe.yamaha.com/en/support/compliance/doc.html">https://europe.yamaha.com/en/support/compliance/doc.html</a></p>	
<b>HR</b>	<b>POJEDNOSTAVLJENA EU IZJAVA O SUKLADNOSTI</b>
<p>Yamaha Music Europe GmbH ovime izjavljuje da je radijska oprema tipa [P-525] u skladu s Direktivom 2014/53/EU. Cjeloviti tekst EU izjave o sukladnosti dostupan je na sljedećoj internetskoj adresi:  <a href="https://europe.yamaha.com/en/support/compliance/doc.html">https://europe.yamaha.com/en/support/compliance/doc.html</a></p>	
<b>LV</b>	<b>VIENKĀRŠOTA ES ATBILSTĪBAS DEKLARĀCIJA</b>
<p>Ar šo Yamaha Music Europe GmbH deklarē, ka radioiekārta [P-525] atbilst Direktīvai 2014/53/ES. Pilns ES atbilstības deklarācijas teksts ir pieejams šādā internetā vietnē:  <a href="https://europe.yamaha.com/en/support/compliance/doc.html">https://europe.yamaha.com/en/support/compliance/doc.html</a></p>	
<b>LT</b>	<b>SUPAPRASTINTA ES ATITIKTIES DEKLARACIJA</b>
<p>Aš, Yamaha Music Europe GmbH, patvirtinu, kad radijo įrenginių tipas [P-525] atitinka Direktyvą 2014/53/ES. Visas ES atitikties deklaracijos tekstas prieinamas šiuo interneto adresu:  <a href="https://europe.yamaha.com/en/support/compliance/doc.html">https://europe.yamaha.com/en/support/compliance/doc.html</a></p>	
<b>HU</b>	<b>EGYSZERŰSÍTETT EU-MEGFELELŐSÉGI NYILATKOZAT</b>
<p>Yamaha Music Europe GmbH igazolja, hogy a [P-525] típusú rádióberendezés megfelel a 2014/53/EU irányelvnek. Az EU-megfelelőségi nyilatkozat teljes szövege elérhető a következő internetes címen:  <a href="https://europe.yamaha.com/en/support/compliance/doc.html">https://europe.yamaha.com/en/support/compliance/doc.html</a></p>	
<b>PL</b>	<b>UPROSZCZONA DEKLARACJA ZGODNOŚCI UE</b>
<p>Yamaha Music Europe GmbH niniejszym oświadcza, że typ urządzenia radiowego [P-525] jest zgodny z dyrektywą 2014/53/UE. Pełny tekst deklaracji zgodności UE jest dostępny pod następującym adresem internetowym:  <a href="https://europe.yamaha.com/en/support/compliance/doc.html">https://europe.yamaha.com/en/support/compliance/doc.html</a></p>	
<b>RO</b>	<b>DECLARAȚIA UE DE CONFORMITATE SIMPLIFICATĂ</b>
<p>Prin prezenta, Yamaha Music Europe GmbH declară că tipul de echipamente radio [P-525] este în conformitate cu Directiva 2014/53/UE. Textul integral al declarației UE de conformitate este disponibil la următoarea adresă internet:  <a href="https://europe.yamaha.com/en/support/compliance/doc.html">https://europe.yamaha.com/en/support/compliance/doc.html</a></p>	
<b>SK</b>	<b>ZJEDNODUŠENÉ EÚ VYHLÁSENIE O ZHODE</b>
<p>Yamaha Music Europe GmbH týmto vyhlasuje, že rádiové zariadenie typu [P-525] je v súlade so smernicou 2014/53/EÚ. Úplné EÚ vyhlásenie o zhode je k dispozícii na tejto internetovej adrese:  <a href="https://europe.yamaha.com/en/support/compliance/doc.html">https://europe.yamaha.com/en/support/compliance/doc.html</a></p>	
<b>SL</b>	<b>POENOSTAVLJENA IZJAVA EU O SKLADNOSTI</b>
<p>Yamaha Music Europe GmbH potrjuje, da je tip radijske opreme [P-525] skladen z Direktivo 2014/53/EU. Celotno besedilo izjave EU o skladnosti je na voljo na naslednjem spletnem naslovu:  <a href="https://europe.yamaha.com/en/support/compliance/doc.html">https://europe.yamaha.com/en/support/compliance/doc.html</a></p>	
<b>FI</b>	<b>YKSINKERTAISTETTU EU-VAATIMUSTENMUKAISUUSVAKUUTUS</b>
<p>Yamaha Music Europe GmbH vakuuttaa, että radiolaitetyyppi [P-525] on direktiivin 2014/53/EU mukainen. EU-vaatimustenmukaisuusvakuutuksen täysimittainen teksti on saatavilla seuraavassa internetosoitteessa:  <a href="https://europe.yamaha.com/en/support/compliance/doc.html">https://europe.yamaha.com/en/support/compliance/doc.html</a></p>	
<b>TR</b>	<b>BASİTLEŞTİRİLMİŞ AVRUPA BİRLİĞİ UYGUNLUK BİLDİRİMİ</b>
<p>İşbu belge ile, Yamaha Music Europe GmbH, radyo cihaz tipinin [P-525], Direktif 2014/53/ AB'ye uygunluğunu beyan eder. AB uyumu beyanının tam metni aşağıdaki internet adresinden edinilebilir:  <a href="https://europe.yamaha.com/en/support/compliance/doc.html">https://europe.yamaha.com/en/support/compliance/doc.html</a></p>	

(559-M01 RED DoC URL 02)

# Important Notice: Guarantee Information for customers in European Economic Area (EEA) and Switzerland

<p><b>Important Notice: Guarantee Information for customers in EEA* and Switzerland</b></p> <p>For detailed guarantee information about this Yamaha product, and Pan-EEA* and Switzerland warranty service, please either visit the website address below (Printable file is available at our website) or contact the Yamaha representative office for your country. * EEA: European Economic Area</p>	English
<p><b>Wichtiger Hinweis: Garantie-Information für Kunden in der EWR* und der Schweiz</b></p> <p>Für nähere Garantie-Information über dieses Produkt von Yamaha, sowie über den Pan-EWR*- und Schweizer Garantieservice, besuchen Sie bitte entweder die folgend angegebene Internetadresse (eine druckfähige Version befindet sich auch auf unserer Webseite), oder wenden Sie sich an den für Ihr Land zuständigen Yamaha-Vertrieb. *EWR: Europäischer Wirtschaftsraum</p>	Deutsch
<p><b>Remarque importante: informations de garantie pour les clients de l'EEE et la Suisse</b></p> <p>Pour des informations plus détaillées sur la garantie de ce produit Yamaha et sur le service de garantie applicable dans l'ensemble de l'EEE ainsi qu'en Suisse, consultez notre site Web à l'adresse ci-dessous (le fichier imprimable est disponible sur notre site Web) ou contactez directement Yamaha dans votre pays de résidence. * EEE : Espace Economique Européen</p>	Français
<p><b>Belangrijke mededeling: Garantie-informatie voor klanten in de EER* en Zwitserland</b></p> <p>Voor gedetailleerde garantie-informatie over dit Yamaha-product en de garantieservice in heel de EER* en Zwitserland, gaat u naar de onderstaande website (u vindt een afdrukbaar bestand op onze website) of neemt u contact op met de vertegenwoordiging van Yamaha in uw land. * EER: Europese Economische Ruimte</p>	Nederlands
<p><b>Aviso importante: información sobre la garantía para los clientes del EEE* y Suiza</b></p> <p>Para una información detallada sobre este producto Yamaha y sobre el soporte de garantía en la zona EEE* y Suiza, visite la dirección web que se incluye más abajo (la versión del archivo para imprimir esta disponible en nuestro sitio web) o póngase en contacto con el representante de Yamaha en su país. * EEE: Espacio Económico Europeo</p>	Español
<p><b>Avviso importante: informazioni sulla garanzia per i clienti residenti nell'EEA* e in Svizzera</b></p> <p>Per informazioni dettagliate sulla garanzia relativa a questo prodotto Yamaha e l'assistenza in garanzia nei paesi EEA* e in Svizzera, potete consultare il sito Web all'indirizzo riportato di seguito (è disponibile il file in formato stampabile) oppure contattare l'ufficio di rappresentanza locale della Yamaha. * EEA: Area Economica Europea</p>	Italiano
<p><b>Aviso importante: informações sobre as garantias para clientes da AEE* e da Suíça</b></p> <p>Para obter uma informação pormenorizada sobre este produto da Yamaha e sobre o serviço de garantia na AEE* e na Suíça, visite o site a seguir (o arquivo para impressão está disponível no nosso site) ou entre em contato com o escritório de representação da Yamaha no seu país. * AEE: Área Económica Europeia</p>	Português
<p><b>Σημαντική σημείωση: Πληροφορίες εγγύησης για τους πελάτες στον ΕΟΧ* και Ελλάδα</b></p> <p>Για λεπτομερέστερες πληροφορίες εγγύησης σχετικές με το παρόν προϊόν της Yamaha και την κάλυψη εγγύησης σε όλες τις χώρες του ΕΟΧ και την Ελλάδα, επισκεφτείτε την παρακάτω ιστοσελίδα (Εκτυπώσιμη μορφή είναι διαθέσιμη στην ιστοσελίδα μας) ή απευθυνθείτε στην αντιπροσωπεία της Yamaha στη χώρα σας. * ΕΟΧ: Ευρωπαϊκός Οικονομικός Χώρος</p>	Ελληνικά
<p><b>Viktigt: Garantiinformation för kunder i EES-området* och Schweiz</b></p> <p>För detaljerad information om denna Yamahaprodukt samt garantiservice i hela EES-området* och Schweiz kan du antingen besöka nedanstående webbadress (en utskriftsvänlig fil finns på webbplatsen) eller kontakta Yamahas officiella representant i ditt land. * EES: Europeiska Ekonomiska Samarbetsområdet</p>	Svenska
<p><b>Viktig merknad: Garantiinformasjon for kunder i EØS* og Sveits</b></p> <p>Detaljert garantiinformasjon om dette Yamaha-produktet og garantiservice for hele EØS-området* og Sveits kan fås enten ved å besøke nettstedene nedenfor (utskriftsversjon finnes på våre nettsider) eller kontakte Yamahas kontorene i landet der du bor. *EØS: Det europeiske økonomiske samarbeidsområdet</p>	Norsk
<p><b>Vigtig oplysning: Garantioplysninger til kunder i EØO* og Schweiz</b></p> <p>De kan finde detaljerede garantioplysninger om dette Yamaha-produkt og den fælles garantiserviceordning for EØO* (og Schweiz) ved at besøge det websted, der er angivet nedenfor (der findes en fil, som kan udskrives, på vores websted), eller ved at kontakte Yamahas nationale repræsentationskontor i det land, hvor De bor. * EØO: Det Europæiske Økonomiske Område</p>	Dansk
<p><b>Tärkeä ilmoitus: Takuutiedot Euroopan talousalueen (ETA)* ja Sveitsin asiakkaille</b></p> <p>Tämän Yamaha-tuotteen sekä ETA-alueen ja Sveitsin takuuta koskevat yksityiskohtaiset tiedot saatte alla olevasta nettiosoitteesta. (Tulostettava tiedosto saatavissa sivustollamme.) Voitte myös ottaa yhteyttä paikalliseen Yamaha-edustajaan. *ETA: Euroopan talousalue</p>	Suomi
<p><b>Ważne: Warunki gwarancyjne obowiązujące w EOG* i Szwajcarii</b></p> <p>Aby dowiedzieć się więcej na temat warunków gwarancyjnych tego produktu firmy Yamaha i serwisu gwarancyjnego w całym EOG* i Szwajcarii, należy odwiedzić wskazaną poniżej stronę internetową (Plik gotowy do wydruku znajduje się na naszej stronie internetowej) lub skontaktować się z przedstawicielstwem firmy Yamaha w swoim kraju. * EOG — Europejski Obszar Gospodarczy</p>	Polski
<p><b>Důležité oznámení: Záruční informace pro zákazníky v EHS* a ve Švýcarsku</b></p> <p>Podrobné záruční informace o tomto produktu Yamaha a záručním servisu v celém EHS* a ve Švýcarsku naleznete na níže uvedené webové adrese (soubor k tisku je dostupný na našich webových stránkách) nebo se můžete obrátit na zastoupení firmy Yamaha ve své zemi. * EHS: Evropský hospodářský prostor</p>	Česky
<p><b>Fontos figyelmeztetés: Garancia-információk az EGT* területén és Svájcban élő vásárlók számára</b></p> <p>A jelen Yamaha termékre vonatkozó részletes garancia-információk, valamint az EGT*-re és Svájcra kiterjedő garanciális szolgáltatás tekintetében keresse fel webhelyünket az alábbi címen (a webhelyen nyomtatható fájl is talál), vagy pedig lépjen kapcsolatba az országában működő Yamaha képviseleti irodával. * EGT: Európai Gazdasági Térség</p>	Magyar
<p><b>Oluline märkus: Garantiteave Euroopa Majanduspiirkonna (EMP)* ja Sveitsi klientidele</b></p> <p>Täpsemat teabe saamiseks selle Yamaha toote garantii ning kogu Euroopa Majanduspiirkonna ja Sveitsi garantiteeninduse kohta, külastage palun veebisaiti alljärgneval aadressil (meie saidil on saadaval printitav fail) või pöörduge Teie regiooni Yamaha esinduse poole. * EMP: Euroopa Majanduspiirkond</p>	Eesti keel
<p><b>Svarīgs paziņojums: garantijas informācija klientiem EEZ* un Šveicē</b></p> <p>Lai saņemtu detalizētu garantijas informāciju par šo Yamaha produktu, kā arī garantijas apkalpošanu EEZ* un Šveicē, lūdzu, apmeklējiet zemāk norādīto tīmekļa vietnes adresi (tīmekļa vietnē ir pieejams drukājams fails) vai sazinieties ar jūsu valsti apkalpojošo Yamaha pārstāvnīcību. * EEZ: Eiropas Ekonomikas zona</p>	Latviešu
<p><b>Dėmesio: informacija dėl garantijos pirkėjams EEE* ir Šveicarijoje</b></p> <p>Jei reikia išsamios informacijos apie šį „Yamaha“ produktą ir jo techninę priežiūrą visoje EEE* ir Šveicarijoje, apsilankykite mūsų svetainėje toliau nurodytu adresu (svetainėje yra spausdintinas failas) arba kreipkitės į „Yamaha“ atstovybę savo šalyje. *EEE — Europos ekonominė erdvė</p>	Lietuvių kalba
<p><b>Dôležité upozornenie: Informácie o záruke pre zákazníkov v EHP* a Švajčiarsku</b></p> <p>Podrobné informácie o záruke týkajúce sa tohto produktu od spoločnosti Yamaha a garančnom servise v EHP* a Švajčiarsku nájdete na webovej stránke uvedenej nižšie (na našej webovej stránke je k dispozícii súbor na tlač) alebo sa obráťte na zástupcu spoločnosti Yamaha vo svojej krajine. * EHP: Európsky hospodársky priestor</p>	Slovenčina
<p><b>Pomembno obvestilo: Informacije o garanciji za kupce v EGP* in Švici</b></p> <p>Za podrobnejše informacije o tem Yamahinih izdelkih ter garancijskem servisu v celotnem EGP in Švici, obiščite spletno mesto, ki je navedeno spodaj (natisljiva datoteka je na voljo na našem spletnem mestu), ali se obrnite na Yamahinega predstavnika v svoji državi. * EGP: Evropski gospodarski prostor</p>	Slovenščina
<p><b>Важно съобщение: Информация за гаранцията за клиенти в ЕИП* и Швейцария</b></p> <p>За подробна информация за гаранцията за този продукт на Yamaha и гаранционното обслужване в паневропейската зона на ЕИП* и Швейцария или посетете посочения по-долу уеб сайт (на нашия уеб сайт има файл за печат), или се свържете с представителния офис на Yamaha във вашата страна. * ЕИП: Европейско икономическо пространство</p>	Български език
<p><b>Notificare importantă: Informații despre garanție pentru clienții din SEE* și Elveția</b></p> <p>Pentru informații detaliate privind acest produs Yamaha și serviciul de garanție Pan-SEE* și Elveția, vizitați site-ul la adresa de mai jos (fișierul imprimabil este disponibil pe site-ul nostru) sau contactați biroul reprezentanței Yamaha din țara dumneavoastră. * SEE: Spațiul Economic European</p>	Limba română
<p><b>Važna obavijest: Informacije o jamstvu za države EGP-a i Švicarske</b></p> <p>Za detaljne informacije o jamstvu za ovaj Yamahin proizvod te jamstvenom servisu za cijeli EGP i Švicarsku, molimo Vas da posjetite web-stranicu navedenu u nastavku ili kontaktirate ovlaštenog Yamahinog dobavljača u svojoj zemlji. * EGP: Europski gospodarski prostor</p>	Hrvatski

<https://europe.yamaha.com/warranty/>

URL\_5

# MEMO

# MEMO

Neem voor details over producten alstblijft contact op met uw dichtstbijzijnde Yamaha-vertegenwoordiging of de geautoriseerde distributeur uit het onderstaande overzicht.

## NORTH AMERICA

### CANADA

**Yamaha Canada Music Ltd.**  
135 Milner Avenue, Toronto, Ontario M1S 3R1,  
Canada  
Tel: +1-416-298-1311

### U.S.A.

**Yamaha Corporation of America**  
6600 Orangethorpe Avenue, Buena Park, CA  
90620, U.S.A.  
Tel: +1-714-522-9011

## CENTRAL & SOUTH AMERICA

### MEXICO

**Yamaha de México, S.A. de C.V.**  
Av. Insurgentes Sur 1647 Piso 9, Col. San José  
Insurgentes, Delegación Benito Juárez, CDMX,  
C.P. 03900, México  
Tel: +52-55-5804-0600

### BRAZIL

**Yamaha Musical do Brasil Ltda.**  
Praça Professor José Lannes, 40-Cjs 21 e 22,  
Brooklin Paulista Novo CEP 04571-100 – São  
Paulo – SP, Brazil  
Tel: +55-11-3704-1377

### ARGENTINA

**Yamaha Music Latin America, S.A.,  
Sucursal Argentina**  
Olga Cossetini 1553, Piso 4 Norte,  
Madero Este-C1107CEK,  
Buenos Aires, Argentina  
Tel: +54-11-4119-7000

### PANAMA AND OTHER LATIN AMERICAN REGIONS/CARIBBEAN REGIONS

**Yamaha Music Latin America, S.A.**  
Edificio Torre Davivienda, Piso: 20 Avenida  
Balboa, Marbella, Corregimiento de Bella Vista,  
Ciudad de Panamá, Rep. de Panamá  
Tel: +507-269-5311

## EUROPE

### THE UNITED KINGDOM/IRELAND

**Yamaha Music Europe GmbH (UK)**  
Sherbourne Drive, Tilbrook, Milton Keynes,  
MK7 8BL, U.K.  
Tel: +44-1908-366700

### GERMANY

**Yamaha Music Europe GmbH**  
Siemensstrasse 22-34, 25462 Rellingen, Germany  
Tel: +49-4101-303-0

### SWITZERLAND/LIECHTENSTEIN

**Yamaha Music Europe GmbH, Branch  
Switzerland in Thalwil**  
Seestrasse 18a, 8800 Thalwil, Switzerland  
Tel: +41-44-3878080

### AUSTRIA/CROATIA/CZECH REPUBLIC/ HUNGARY/ROMANIA/SLOVAKIA/ SLOVENIA

**Yamaha Music Europe GmbH, Branch Austria**  
Schleiergasse 20, 1100 Wien, Austria  
Tel: +43-1-60203900

### POLAND

**Yamaha Music Europe  
Sp.z o.o. Oddział w Polsce**  
ul. Młynarska 48, 01-171 Warszawa, Poland  
Tel: +48-22-880-08-88

### BULGARIA

**Dinacord Bulgaria LTD.**  
Bul. Iskarsko Schose 7 Targowski Zentar  
Evropa 1528 Sofia, Bulgaria  
Tel: +359-2-978-20-25

### MALTA

**Olimpus Music Ltd.**  
Valletta Road, Mosta MST9010, Malta  
Tel: +356-2133-2093

### NETHERLANDS/BELGIUM/ LUXEMBOURG

**Yamaha Music Europe, Branch Benelux**  
Wattbaan 1 3439ML Nieuwegein,  
The Netherlands  
Tel: +31-347-358040

### FRANCE

**Yamaha Music Europe**  
7 rue Ambroise Croizat, Zone d'activités de  
Pariest, 77183 Croissy-Beaubourg, France  
Tel: +33-1-6461-4000

### ITALY

**Yamaha Music Europe GmbH, Branch Italy**  
Via Tinelli N.67/69 20855 Gerno di Lesmo (MB),  
Italy  
Tel: +39-039-9065-1

### SPAIN/PORTUGAL

**Yamaha Music Europe GmbH Ibérica,  
Sucursal en España**  
Ctra. de la Coruña km. 17,200, 28231  
Las Rozas de Madrid, Spain  
Tel: +34-91-639-88-88

### GREECE

**Philippos Nakas S.A. The Music House**  
19th klm. Leof. Lavriou 190 02 Peania – Attiki,  
Greece  
Tel: +30-210-6686260

### SWEDEN

**Yamaha Music Europe GmbH Germany Filial  
Scandinavia**  
JA Wettergrensgata 1, 400 43 Göteborg, Sweden  
Tel: +46-31-89-34-00

### DENMARK

**Yamaha Music Denmark,  
Filial of Yamaha Music Europe GmbH, Tyskland  
Generatorvej 8C, ST. TH., 2860 Søborg, Denmark**  
Tel: +45-44-92-49-00

### FINLAND

**F-Musiikki Oy**  
Antaksentie 4  
FI-01510 Vantaa, Finland  
Tel: +358 (0)96185111

### NORWAY

**Yamaha Music Europe GmbH Germany -  
Norwegian Branch**  
c/o Box 30053, 400 43 Göteborg, Sweden  
Tel: +47-6716-7800

### ICELAND

**Hjodfaerahusid Ehf.**  
Sidumula 20  
IS-108 Reykjavik, Iceland  
Tel: +354-552-5050

### CYPRUS

**Nakas Music Cyprus Ltd.**  
Nikis Ave 2k  
1086 Nicosia  
Tel: + 357-22-511080  
**Major Music Center**  
21 Ali Riza Ave. Ortakoy  
P.O.Box 475 Lefkoşa, Cyprus  
Tel: (392) 227 9213

### RUSSIA

**Yamaha Music (Russia) LLC.**  
Room 37, entrance 7, bld. 7, Kievskaya street,  
Moscow, 121059, Russia  
Tel: +7-495-626-5005

### OTHER EUROPEAN REGIONS

**Yamaha Music Europe GmbH**  
Siemensstrasse 22-34, 25462 Rellingen, Germany  
Tel: +49-4101-303-0

## AFRICA

**Yamaha Music Gulf FZE**  
JAFZA-16, Office 512, P.O.Box 17328,  
Jebel Ali FZE, Dubai, UAE  
Tel: +971-4-801-1500

## MIDDLE EAST

### TURKEY

**Dore Muzik**  
Yeni Sülün Sokak No. 10  
Levent Istanbul / Türkiye  
Tel: +90-212-236-3640  
Fax: +90-212-259-5567

### ISRAEL

**RBX International Co., Ltd.**  
P.O.Box 10245, Petach-Tikva, 49002  
Tel: (972) 3-925-6900

### OTHER REGIONS

**Yamaha Music Gulf FZE**  
JAFZA-16, Office 512, P.O.Box 17328,  
Jebel Ali FZE, Dubai, UAE  
Tel: +971-4-801-1500

## ASIA

### MAINLAND CHINA

**Yamaha Music & Electronics (China) Co., Ltd.**  
P-401, Yunhedasha, 1818 Xinzha-lu, Jingan-qu,  
Shanghai, China  
Tel: +86-400-051-7700

### INDIA

**Yamaha Music India Private Limited**  
P-401, JMD Megapolis, Sector-48, Sohna Road,  
Gurugram-122018, Haryana, India  
Tel: +91-124-485-3300

### INDONESIA

**PT Yamaha Musik Indonesia Distributor**  
Yamaha Music Center Bldg. Jalan Jend. Gatot  
Subroto Kav. 4, Jakarta 12930, Indonesia  
Tel: +62-21-520-2577

### KOREA

**Yamaha Music Korea Ltd.**  
11F, KB Life Tower, 298, Gangnam-daero,  
Gangnam-gu, Seoul, 06253, Korea  
Tel: +82-2-3467-3300

### MALAYSIA

**Yamaha Music (Malaysia) Sdn. Bhd.**  
No.8, Jalan Perbandaran, Kelana Jaya, 47301  
Petaling Jaya, Selangor, Malaysia  
Tel: +60-3-78030900

### SINGAPORE

**Yamaha Music (Asia) Private Limited**  
Block 202 Hougang Street 21, #02-00,  
Singapore 530202, Singapore  
Tel: +65-6670-9200

### TAIWAN

**Yamaha Music & Electronics Taiwan Co., Ltd.**  
2F., No.1, Yuanhong Rd., Banqiao Dist.,  
New Taipei City 22063, Taiwan  
Tel: +886-2-7741-8888

### THAILAND

**Siam Music Yamaha Co., Ltd.**  
3, 4, 15, 16th Fl., Siam Motors Building,  
891/1 Rama 1 Road, Wangmai,  
Pathumwan, Bangkok 10330, Thailand  
Tel: +66-2215-2622

### VIETNAM

**Yamaha Music Vietnam Company Limited**  
15th Floor, Nam A Bank Tower, 201-203 Cach  
Mang Thang Tam St., Ward 4, Dist.3,  
Ho Chi Minh City, Vietnam  
Tel: +84-28-3818-1122

### OTHER ASIAN REGIONS

<https://asia.yamaha.com/>

## OCEANIA

### AUSTRALIA

**Yamaha Music Australia Pty. Ltd.**  
Level 1, 80 Market Street, South Melbourne,  
VIC 3205 Australia  
Tel: +61-3-9693-5111

### NEW ZEALAND

**Music Works LTD**  
P.O.BOX 6246 Wellesley, Auckland 4680,  
New Zealand  
Tel: +64-9-634-0099

### REGIONS AND TRUST TERRITORIES IN PACIFIC OCEAN

<https://asia.yamaha.com/>

Head Office/Manufacturer: Yamaha Corporation 10-1, Nakazawa-cho, Chuo-ku, Hamamatsu, 430-8650, Japan

Importer (European Union): Yamaha Music Europe GmbH Siemensstrasse 22-34, 25462 Rellingen, Germany

Importer (United Kingdom): Yamaha Music Europe GmbH (UK) Sherbourne Drive, Tilbrook, Milton Keynes, MK7 8BL, United Kingdom

DMI33



P77026117

Yamaha Global Site  
<https://www.yamaha.com/>  
Yamaha Downloads  
<https://download.yamaha.com/>